

**Юрий СВЕТЛАКОВ**

# **СЪЁМЩИК**



## **ШАГ ЗА ГОРИЗОНТ**

**КЕМЕРОВО  
“СИБИРСКИЙ ПИСАТЕЛЬ”  
2000**

*Саянский петроглиф V-III век до н. э.*

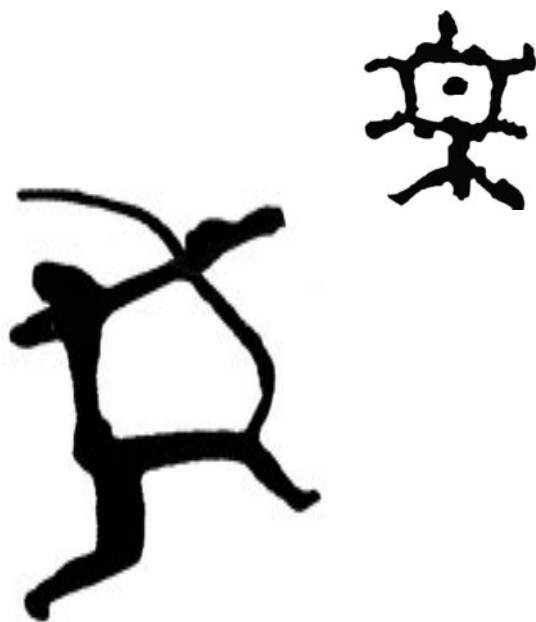

Ψ НЕКАМ. ЮМЕЛ. ЪСЪСЕТУЕСИМ ◊

*Юрий Светлаков*

# *СЪЁМЩИК*

*Записки кинооператора*



**ББК 84.3**  
**С 77**

**Светлаков Ю.Я.**  
**«Съёмщик», Изд. «Сибирский писатель» 2000 г.**  
**154 стр. 98 илл. 3000 экз.**



**Эта работа для тех, кто ищет ответ на вопрос:  
«Как самому снять и показать фильм»,  
кто стремится постичь тайну кинооператорского мастерства.  
Автор популярной передачи «Шаг за горизонт»  
предлагает своё понимание кинопроцесса,  
опираясь на многолетнюю практику работы на телевидении.  
Особая ценность этой книжки в том, что ею можно  
растопить печку.**

## ВМЕСТО ПРЕДИСЛОВИЯ.

А ты кто такой!  
И.Ильф, Е.Петров. «Золотой телёнок»

В детстве была у меня книжка Бориса Житкова «Что я видел». Начинаясь она так: «Я был маленький и всё спрашивал «Почему?» и меня за это прозвали Почемучкой».

Акогда был маленький, то, показывая картинки из книжки няне, говорил, что это кино. Правда, я этого не помню - мама рассказывала, да и кино тогда в глаза не видел.

Потом уже, в школе, не пропускал ни одного фильма, даже документального. Часто сбегал с уроков, а деньги на билеты простоворовал у матери. Билет стоил всего 10 копеек. Помню кино театр им. Островского были ночные сеансы в 1.40 ночи. Иногда удавалось прорваться взад мимо глухонемого контролёра и увидеть «запрещённый» фильм.

Какие это были фильмы!

«Тарзан», «Тарзан в западне», «Под кардинальской мантией», «Опасное сходство», «Устен Малопаги», «Тримушкетёра», «Расплата», «Багдадский вор», «Девушка моей мечты» и много-много других с начальным титром:

Этот фильм взят  
в качестве трофея  
после разгрома  
Советской Армией  
немецко-фашистских  
войск под Берлином  
в 1945 году

Никогда не забуду русские фильмы: «Поликушка», «Маскарад», «Отец Сергей», «Бесприданница», «Чапаев», «Вратарь», «Ширк», «Потомок Чингисхана», «Путёвка в жизнь», «Мы из Кронштадта», «Иван Грозный» и т.д. и т.п.

Здесь можно перечислять почти все фильмы советского кино. Однажды в газете «Пионерская правда» прочитал маленькую заметку «Как самому снять и показать кинофильм».

И пошло и поехало...

*Сам смастерил деревянную камеру для съёмки на 16 миллиметровую плёнку. Снимал её через неё же показывал друзьям первые движущиеся картинки. Один из первых кадров. Мыс Пиратом устроил драку на краю обвала. Ручку аппарата крутил мой младший брат Алька.*



*Потом придумал широкоэкранную систему кинематографа. Сделал камеру (1956). Подробнее об этом ниже, а здесь отмечу лишь то, что широкоэкранного кино тогда у нас ещё не было.*

*Вырезал зубчатые барабаны, выдумывал какие-то рейферные механизмы, чертил, пилил, строгал-всё для того, чтобы узнать, как самому снять и показать кинофильм.*

*Увлёкся фотографией. Вот две фотографии той поры.*



*После учёбы в горном техникуме на Тырганских горах твёрдо решил сменить профессию.*



*«ВОВКА». Фото 1956 года.*



*«ХУДОЖНИК» Фото 1958 года.*

Раньше не мог, так как мать сказала: «Пока приличную профессию не получишь, ни о каком ВГИКе и не мечтай».

Получил профессию маркшейдера. Как положено, отработал три года и пришёл в кирзовых сапогах, с фотографиями подмышкой на Кемеровскую студию телевидения наниматься на работу. Там посмотрели мою карточку и решили принять. До сегодня осталось ощущение, что топчущих чистые ковры своими сапогами.

Стретьего захода поступил во Всесоюзный государственный институт кинематографии на операторский факультет, в экспериментальную мастерскую автора-оператора (1963).

К этому времени всё в кино стремился делать сам: и снимать, и монтировать, и музыку подбирать, и текст писать. «И швец, и жнец, и на дуде игрец».

Такая самостоятельность тогда кое-кому в студии не нравилась, ибо считали, что кино-искусство коллективное. Один главный редактор так и сказал мне: «Дворник должен быть дворником».

Великий Мастер - оператор классических фильмов советского кинематографа «Мать», «Конец Санкт-Петербурга», «Суворов» и других, Анатолий Дмитриевич Головня, после защиты дипломной работы остановил меня в дверях и сказал другие слова:

- Дэточка, коль ты начал всё делать в кино сам, то и дальше будешь делать всё сам.

Спустя время сбылись его пророческие слова.

Стал ведущим передач. Занимался поиском кинодокументов по истории кино Сибири. Написал книжку «Киноленты памяти» (1986).

Решил подарить один экземпляр начальнику. Первое, что он сказал: «Кто тебе разрешил писать?» и приказом отлучил на год от эфира, чтобы знал, что «оператор должен только снимать».

Снимал кино очерки. Вёл цикл телевизионных передач: «Кинолетопись Кузбасса» (1974-1982), «Рассказы о Кузбассе» (1982-1984), «Люди земли Кузнецкой» (1986-1989).

Затем сделал шаг в область непонятных и таинственных явлений. Выпустил в эфир более 400 (четырёхсот) передач «Шаг за горизонт».

По материалам передач написал книжку с таким же названием (1997).

Параллельно с «Шагом» запустил новый цикл под названием «Семейный альбом» (1999).

Чтобы понять тайну операторского мастерства, стал читать лекции в институте культуры по этому предмету.

Здесь я оговорился. Не читать, а рассказывать и показывать то, что сам снимал, следуя совету обучения в китайской опере: «Нерассказами, а работой и показами».

Насамом деле преподавать специальность должен практик. Допустим, вы обучаете в цирке канатоходцев, а сами шага не сделали по канату, знаете только инструкцию типа: «Она по проволоке ходила». Сколько студентов не досчитаетесь к концу семестра!

Хотя теоретики тоже нужны. По словам Карела Чапека, «критики объясняют автору, что он делает не так, как делали бы они, если бы умели».

От том, как снимать фильм, написано не так уж много. Помимо книг мастеров операторского дела А.Д. Головни, С.Е. Медынского, Ю.И. Екельчика, Л.В. Косматова, другие авторы описывают лишь технологию съёмки. В основном это советы: «Снимать надо со штатива», «Панораму вести плавно», «Так снимать можно, а так нельзя».

Почему надо снимать так или иначе?

Где истоки операторского мастерства?

Как влияет тот или иной кадр на зрителя?

Что происходит в сознании и подсознании?

Ответы на эти вопросы искал, но не находил.

Давным-давно, чуть ли не в первый день работы на студии, я спросил у оператора Эдуарда Благодарова, как зарядить кассету. На что он мне ответил: «Шарупить надо».

С тех пор никогда, ни к кому не обращаюсь за советом.

Обычно предисловии автор доказывает, что эта книга читателю просто необходима. Я же пишу её прежде всего для себя, чтобы зафиксировать на бумаге свой опыт съёмки, находки и просчёты.

Наивно полагать, что мои советы помогут тем, кто сам хочет снять и показать фильм. Каждый проходит путь сам, зачастую заново открывая Америку и разбивая лоб на пути в таинственный мир операторского мастерства.

«Всяк дурак по-своему с ума сходит».

В толковом словаре В.И. Даля слово «дурак» означает «глупый человек, тупица, тупой, непонятливый, безрассудный».

Что же делать? Заменить на «У всякойпташки своизамашки»? Нет. Уже больно хорошо звучит первая поговорка.

Посмотрите, как написаны буквы в слове Д- У- РА- К.

Д-похоже на дом. По «ВсеЯСветной грамоте» правильнее пи-сать иначе. Внизу как бы фундамент, вверху как пламя свечи.

Д - дом или знак Вселенского Добра.

У - знак Призыва Земных Знаний.

**РА - это, понятно, знак Солнца.**

**КА - в Древнем Египте обозначалась душа.**

**Даже поверхностный взгляд на слово «Д-У-Р-А-К» говорит, что это дом у солнца, где живёт душа.**

**Допустимо ли такое прочтение? Может быть да, а может быть нет. Скорее всего, нет.**

**У Декрета написано: «Определите значение слов, и вы освободите человечество от многих забот».**

**Значение слов можно определить с помощью Всея Светной Грамоты. Была такая Грамота на Руси. Из 147 букв Всея Светной Азбуки осталось всего 33, тем самым ограничился контакт человека со окружающим миром. Каждая буква имела объём, цвет, звук, запах, движение. Как раньше говорили, буква «разум имела». Об этом мне поведал основатель Школы Великого Посвящения А.Ф.Шубин-Абрамов: «Каждое слово - Код Материи Построения, Код Сути Построенного. Мысля, мы Строим. Человек ДОЛЖОН (!) Словом Жизнь Творить».**

**Мне, признаюсь, ранее не приходило в голову поглубже понять суть каждого сказанного и написанного слова.**

**Перекиньте мостик на слово ОП-Е-РА-ТОР, он же СЪЁМШИК.**

**И в нём есть РА - солнце. РА - есть и в слове РА-БОТА. «Ботать» по блатному - говорить, рассказывать. Стало быть, работа - проливать свет, рассказывать о солнце.**

**Я не буду ничего доказывать. Цель этой работы - передать информацию, которую приобрёл на пути овладения профессией съёмщика.**

**Если даже одному из Вас эта книжка придётся по душе, буду искренне рад тому, что появился на Земле ещё один человек, совпадающий с мной киношной вибрацией.**

**Итак, сделаем первый шаг.**

**«И тысячелильное путешествие начинается с одного шага».**

**Лао-Цзы**

## Глава I

### ВИРТУАЛЬНАЯ РЕАЛЬНОСТЬ

#### /ОТ НАСКАЛЬНЫХ РИСУНКОВ ДО СЪЕМОК МЫСЛЕЙ И СНОВ/

Что было.

Что есть.

Что будет.

Реплика при гаданиях

*Прежде, чем войти в речку, надо узнать, откуда она течёт, какие воды несёт. «Не зная броду, не лезь в воду».*

*Обратимся к истории кино .*

*ИСТ-ОР-И-Я. ИСТ - исток, истина. ОР - орать, говорить.*

*Я - есть Я.*

*История - рассказ об истоках.*

*Цитата из статьи А.М.Горького: «Не зная прошлого, невозможно понять подлинный смысл настоящего и цели будущего».*

*Древний человек рисовал на скалах без привычных рамок, стараясь передать движение. Да и видение образа мира у него было другое.*

*Сегодня мы видим окружающий мир дискретно, что в переводе означает прерывисто, выборочно, из частей.*

*Не здесь ли кроются истоки монтажа? Гениальная по своей простоте мысль - мы воспринимаем мир монтажно!*

*Например. Вы подходите к перекрёстку. Ваше внимание переключается тона машину слева, тона световый фонарь, тона девушку справа. То общий план, то средний, то крупный.*

*Древний же человек воспринимал мир, по-научному говоря, континуально - непрерывно, сразу весь.*

*Боле того, художник, который сидел в пещере и рисовал мамонта, не высказывался никак иначе, чтобы посмотреть, как ие уши у мамонта, какой бивень. Его друг сидел на дереве, смотрел на мамонта и передавал образ художнику. Об этом написано в трудах академика Владимира Петровича Казначеева. Передача мысли образами, говорят, была у атлантов.*

*В то время человеку не нужна была техногенная аппаратура. Виртуальная, или возможная, реальность, которая проявляется при определённых условиях, была у него изначально.*

*Потом, в результате каких-то катастроф, человек потерял свои способности. Сказки сохранили память о прошлом. Например: «Свет мой зеркальце! скажи, да будь правду доложи...», где зеркальце не только рассказывало, но и показывало картинки.*

*Человек хотел «остановить мгновение», зафиксировать момент действительности на камне, бумаге, плёнке, экране.*

*Потом он стремился к тому, чтобы изображение было естественным, т.е. снимком, можно было общаться спомощью наших чувств. В конце концов, чтобы оно ещё протекало во времени, было движущимся.*

*Мир мы воспринимаем с помощью чувств. А чувств-то у нас сохранилось не так уж много. Раньше было «тридцать три удовольствия». Сегодня из 33 чувств осталось всего пять: зрение, слух, нюх, вкус и осязание. А где всё остальное?*

*История человечества знает немало загадок, не разгаданных до сего времени. Плутарх описал тайну негасимой лампы, где огонь горит и не гаснет сотни лет. А в Китае в V веке существовало «волшебное зеркало».*



*Выпуклая сторона его была отлита из светлой бронзы, отполированной до блеска.*

*Соборотной стороны «волшебное зеркало» было покрыто отлитым из бронзы рисунками и иероглифами. Под яркими лучами солнца через отражающую поверхность можно «смотреть насквозь» и видеть узоры на оборотной стороне.*

*Если на такое зеркало упадёт солнечный свет, то эти рисунки проступают на лицевой стороне и отражаются на стене. Каким образом массивная бронза становится прозрачной? Никто не знает.*

**Секрет неразгадан. Неразгадани «максин» - таинственный белый свет атлантов.**

**Что сказки! В «Слове о полку Игореве» говорится, что наиболее одарённые русские воины смотрелись в своё медное зеркало, как в зеркало, и «видели», чем занимаются их жены.**

**Известно, что кино было изобретено братьями Люмьер. Об этом написано в любом учебнике по истории кино: «Первый общедоступный кинематографический сеанс состоялся 28 декабря 1895 года в Париже в «Гранд-кафе» на бульваре Капуцинов, 14». Этот день принято считать днём рождения кинематографа.**

**Это был первый двадцатиминутный платный сеанс. Билет стоил один франк. Выходит, что мы отмечаем день коммерческого кино. На самом же деле, Луи и Огюст Люмьеры ещё в марте 1895 года показывали свой первый фильм «Выход рабочих с фабрики» для членов какого-то фотографического общества.**

**Того человека, кто снимал кино, называли съёмщиком.**

**Фильм был женского рода, назывался «фильма».**

**На год раньше Люмьеров в Америке Эдисон и его помощник Диксон изобрели кинескоп. На маленьком экране, со стичечный коробок, только один зритель мог видеть изображение Диксона, который снимал шляпу и говорил: «Здравствуйте, господин Эдисон. Я счастлив вас видеть».**

**Представляете, первый фильм был звуковым!**

**Звук был записан на фонограф. Впрочем, патентов на изобретение кинематографа было много.**

**Создание кино было возможно прежде всего потому, что глаз человека способен сохранять образ видимого предмета. Посмотрите на яркую лампочку. Закройте глаза. Образ лампочки ещё некоторое время будет стоять перед глазами.**

**Первым из этой способности глаз обратил внимание ещё Платон. Помните, в школе науглах страничек учебников вырисовывали фазы бегущего человека или рожи. При перелистывании рисунки двигались. На этой способности глаза были основаны игрушки типа стробоскопа.**

**Своим появление кино обязано многим открытиям в науке и технике.**

**Была изобретена фотография. Потом целлулоидная плёнка.**

**«Волшебный фонарь» был известен в Древнем Египте, с его помощью жрецы показывали фантастические картинки на стенах храма. О его существовании есть упоминание даже в Библии.**

Самое удивительное в том, что в Древнем Египте существовала фотография.

Археологи при раскопках гробницы в Гизе обнаружили папирус длиной 50 метров и шириной 1,5 метра. В нём описан секрет фотографирования радужки глаза специальными металлическими пластинками с особым покрытием. Пластинки подносили к глазу на расстоянии двух сантиметров и держались четыре минуты. Затем смазывались какой-то жидкостью и снова подносились к глазу на 30 секунд. После такой процедуры пластинки подвергались химической обработке, и изображение становилось видимым и цветным. Яркие краски изображения глаз на пластинках сохранилось до наших дней! Фотографии использовались жрецами для диагностики пораженных глаз. По сохранившимся пластинкам с изображением глаз фараона Тутанхамона можно судить о том, что он был очень болезненным человеком.

Я предполагаю, что в Древнем Египте существовало и кино. На древнеегипетских гробницах часто встречаются изображения, содержащие фазы движения: борьбы, охоты, танцев.



Имея простенькое приспособление типа стробоскопа, древние египтяне могли увидеть эти рисунки в движении.

«Движение», писал Огюст Роден, — нечто иное, как переход от одного положения к другому».

Слово кинематограф в переводе означает: кинемо-движение, графия — пишу.

Первым шагом перехода от статической фотографии к движущейся кинематографии был опыт съёмок на ипподроме.

Один американец поспорил с друзьями, что на какие-то мгновения мчащаяся лошадь не касается земли.

Фотограф Эдвард Мейбридж установил вдоль дорожки ипподрома через небольшие интервалы несколько фотоаппаратов. К их затворам привязал нитки и протянул их поперёк дорожки.

**Скачущая лошадь поочерёдно рвала нитки-затвор срабатывал. В результате получилась кинограмма, то есть фазы движения.**

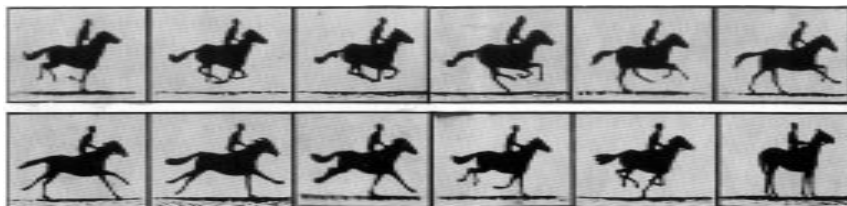

**Американец выиграл пари, а Э. Мейбридж издал альбом "Беглошами" и ещё 11 томов снимков движущихся животных.**

**Он, например, выбрасывал любимую кошку из окошка и снимал её в полёте. По его просьбе Эдисон сконструировал специальный аппарат для показа этих фотографий на экране.**

**Вот теперь и считай, кто изобрёл кино.**

**Итак. На рубеже веков, всего каких-то 100 лет назад, появилось двухмерное чёрно-белое кино.**

**"Кинематограф открыл тайну движения. Это великолепно", - писал Л.Н. Толстой после того, как побывал на первых киносеансах.**

**Всеми известно, что первые зрители при появлении поезда на экране вскакивали и убегали. Я как-то в это не верил, пока оператор Алексей Баранов не рассказал мне о том, что когда они впервые показывали кино чукчам, те, с появлением первых кадров, выскакивали из чума, ошупывали его, приговаривая: "Однако, шайтан". Это было уже в 30-е годы.**

**Волшебный немой кинематограф быстро завоёвывал весь мир.**

**Шли поиски языка кино, с помощью которого можно было не только передавать движение, но и выражать мысли и чувства. В немом кино появились удивительные и поэтично-образительные решения фильмов, которые, как маяки в бурном море, указывали верный путь развития нового искусства.**

**Для меня это, прежде всего, "Нетерпимость" Гриффита, "Алчность" Штрокгейма, "Земля" Довженко, "Цирк" Чаплина и много-много других, в том числе и фильмы, снятые у нас в Сибири: "Тунгус с Хэнычара", "В боях рождённый", "Конец Журавлихи", "Избушка на Байкале" и другие.**

*Первым сибирским игровым фильмом был «Красный газ» (1924). Драма в 7 частях. Режиссёр Иван Калабухов. Оператор М. Налётный. У меня чудом сохранился кадр из этого фильма. Публикуется впервые.*



*Актёр Владимир Владимирович Гарденин, исполняющий роль рабочего Андрея в этом фильме, работал в 1941 году главным режиссёром кемеровского театра драмы.*

*Картина «Красный газ» не сохранилась. В газетах того времени сообщалось, что по зрительскому успеху она уступала лишь «Красным дьяволятам».*

*Можно ещё много рассказывать о сибирском кино, но надо возвращаться к теме этой главы.*

*Человек быстро привыкает ко всему новому. После двух-трёх сеансов он уже не вскакивает с места при приближении поезда на экране. Для естественного восприятия изображения надо было придумать, чтобы этот паровоз ещё бы и гудел, листья шелестели, человек говорил.*

*Нужен был звук.*

*Первый звуковой фильм, где совмещён звук и изображение, был снят в Америке. «Дон Жуан» (1926). Но это был фильм только с музыкальным сопровождением. Первые разговорные сцены появились в фильме «Певец джаза» (1927). У нас принято считать первым звуковым фильмом «Путёвку в жизнь» (1931).*

*Занимаясь поисками документов по истории кино Сибири, я для себя открыл, что первым звуковым фильмом был документальный фильм «План великих работ» (1930) режиссёра Абрама Роома.*

**Одна часть этого фильма снималась у нас в Кузбассе. Сохранилась фотография бригады Нефёдова с шахты 5-6 со съёмочной группой А.Роома.**



*Дзига Вертов, приступая к съёмкам своего первого звукового фильма «Симфония Донбасса», обратился к Абраму Роому за советом, на что он ответил: «Это бесполезное дело. Я пробовал - не получилось».*

*Вертов снял свой звуковой фильм и был разочарован. Звук был плохой. После показа фильма на Западе Вертов получает от Чарли Чаплина письмо: «Я считаю «Энтузиазм» одной из самых волнующих симфоний, которую я когда-либо слышал».*

*Почему так произошло? С одной стороны плохо, с другой - «волнующая симфония»?*

*Разгадка проста. Вертов смотрел кино на плохой аппаратуре, поэтому звук, как в испорченном магнитофоне, «плавал», а Чаплин смотрел на хорошем проекционном аппарате.*

*Однако звуковое кино было и раньше тридцатых годов. В газете «Сибирская жизнь» за 1917 год я встретил рекламу такого содержания: «Театр Мир. Говорящая картинка «Мировой пожар». Картина сопровождается пением, чтением монологов, духовым оркестром и звуковыми эффектами, полнейшая иллюзия боя. Цены увеличены».*

*Фильм озвучивался голосами актёров за экраном.*

*На заре изобретения звука в кино многие кинематографисты в след за Виктором Шкловским говорили: «Говорящий фильм так же нужен, как поющая книга».*

*В конце концов, человек привык к звуку в кино.*

В эти годы сбываются предсказания знаменитого астролога Мишеля Нострадамуса о появлении телевидения: «Люди изобретут чудесные зеркала, при помощи которых смогут на большом расстоянии и разговаривать и видеть друг друга». Как в сказке: «Катится яблочко по блюдецке, а там города и страны...».

Сохранился любопытный документ. В апреле 1921 года В.И. Ленин получил письмо от состояниидель Нижнегогородской радиолaborатории. В нём, в частности, было написано:

«При усовершенствовании прибора можно достигнуть следующих результатов: 1) видеть на экране подвижное изображение говорящего человека...».

Рядом с этими строчками Ленин сделал пометку: « т. Горбунов! Помогите усовершенствовать и, когда доведут до X, скажите мне».

Кажется, в журнале «Химия и жизнь» я встречал сообщение о том, что Владимиру Ильичу был показан телевизор, что удивительно, размер экрана был 2х3 метра!

Телевидение было задумано как средство общения людей.

В кино ведутся поиски цвета.

Первые цветные фильмы появились через год после изобретения кино. Правда, ленты раскрашивались вручную. Всем известен факт раскраски флага в красный цвет в фильме «Броненосец Потёмкин».

Первым появилось цветное кино, снято по двухцветному методу. В Америке это был «Черный пират» (1926), у нас – «Груня Корнакова» (1935). Небов этих фильмах было синее, деревья – синие, лица – красные. Потом стали снимать по трёхцветному методу на одной плёнке.

Для естественного восприятия не хватало обзорного изображения. Надо было расширить рамки экрана.

Придумали широкоэкранный кино.

Ещё в 1927 году Абель Ганс в фильме «Наполеон» применил широкий экран. Есть много методов создания широкого экрана. Об этом вы можете прочитать в специальной литературе. Я жерасскажу, что придумал сам.

Всё началось из-за экономии плёнки. В Прокопьевске появилась в продаже 35-мм плёнка «Agfa» в рулонах по 17 метров. Если её зарядить в обычный аппарат, то даже со скоростью 16 кадров в секунду – это меньше минуты экранного времени. Вот я и подумался изменить шаг кадра. Вместо четырёх перфораций – две. Считая, что до этого всяк дурак додуматься может, не запатентовал изобретение.

*Даяинедумал обэтом. Потом, уже во ВГИКе, Н.Н. Кудряшов сказал мне о необходимости такого шага: «Валенокты сибирский, - сказал он, - мы бы сейчас с тобой шампанское пили».*

*К этому времени у нас в стране наибольшее применение нашла система широкоэкранный кино по методу анаморфирования кадра, когда при съёмке и проекции фильма перед объективом устанавливается анаморфотная насадка, которая при съёмке «сжимает», а при проекции «растягивает» изображение.*

*Предлагаемая мною система не требовала никаких насадок.*

*Для съёмок и демонстрации фильма по этой системе мною был разработан и изготовлен съёмочно-проекционный аппарат «Кадр-35-235». Самодельным был и широкоугольный объектив.*

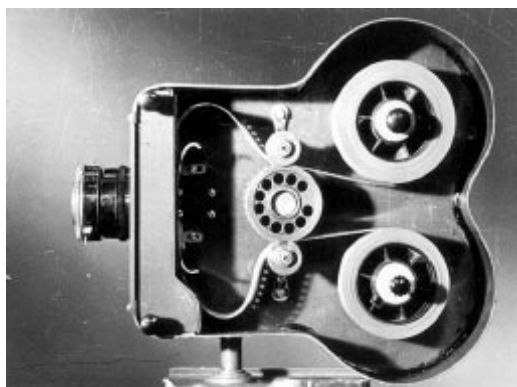

*Основные технические характеристики аппарата:*

*Размер кадра - 20x8,5мм.*

*Соотношение сторон кадра - 1: 2,35.*

*Привод - ручной.*

*Ёмкость кассеты - 60 м.*

*Система широкоэкранный кино «Кадр-35-235» имела ряд достоинств:*

- 1. Двойная экономия плёнки.*
- 2. Уменьшение веса аппаратуры.*
- 3. Применение стереофонического звучания.*
- 4. Уменьшение веса аппаратуры.*
- 5. Использование всевозможной оптики.*

*Была предусмотрена возможность демонстрации фильма без перемотки пленки.*

*По совету Н.Н.Кудряшова я послал в журнал «Техника кино и телевидения» статью «Ещё раз о закашированном кадре» с описанием этой системы. Пришел ответ: «По заключению специалистов, Ваша статья представляет изложение вопроса уже известных из печати систем». Прав был Николай Николаевич - время было упущено.*

*Спустя годы подобная система кино нашла широкое применение при съёмках фильмов в Италии, Польше, США («Техникоп»), Японии («Ультрасемископ»).*



*Первое ощущение от просмотра первых широкоэкранных и широкоформатных фильмов «Илья Муромец» (1956), «Повести ламенных лет» (1960) было похоже на «Прибытие поезда».*

*Панорамный экран вызывал ощущение соучастия, будто сам взлетаешь в небо на самолёте. Можно вертеть головой. Звук исходил из того участка экрана, где говорил актёр.*

*Но этого оказалось мало. Для естественного восприятия изображения на экране нужен был объём - третье измерение.*

*Придумали стереокино.*

*Есть два основных метода стереокино-очковое, или поляризационное, и безочковое, с использованием растрового экрана. Если очковое кино есть почти в каждом большом городе и многие знают тонём, то безочковое кино знают немногие.*

*В Москве в послевоенное время, вплоть до 60-х годов, был кинотеатр «Стереокино», где демонстрировались фильмы по безочковому методу. Я видел там несколько фильмов: «Робинзон Крузо», «Машина 22-12» и ещё какие-то документальные фильмы.*

*Во время сеанса рядом со мной сидел мужик в майке и всё время вскакивал, пытаясь сорвать яблоки.*

*Чем не «Прибытие поезда»?*

*Но этого человеку оказалось мало. Он стал придумывать всякие циркорамы, полиэкраны, аромарамы - запаховые кинотеатры.*

*Водномизнихзрителювыдавалибумажкисразличнымизапахами. Наэкранепоявлясяномербумажки.Достаточнобылоеёпоскрести,иона начиналаиздаватьнужныйзапах. Однакоихможнобылоперепутать.*

*Вдругомподобномкинотеатрезапахподводилсяпоспециальным трубам к креслам зрителей.*

*Чеготольконепридумывали,чтобыузрителябылаполнаяиллюзия того, что всёвидимоенаэкране происходит как бы в реальности. Под «бедными»зрителямикачалиськресла,падаласверхуштукатурка,завывала сирена, издавая неслышимый инфразвук. На Всемирной выставке в Монреале в 1967 году был показан фильм на 120 экранов сразу.*

*Наконец изобрели голографическое кино.*

*Буквальноэтословоозначает«полнаязапись».Создательголографии -английскийфизикД.Габор(1948)-непридавалособогозначениясвоему открытию и с годами почти забыл о нём. Только после того, как был изобретенлазер,учёныесмоглиполучитьголографическоеизображение. Первыми это сделали советский физик Ю.Н.Денисюк и американец Э.Лейт.*

*Первыйсеансголографическогофильмапродолжительностью30 секундбылпоказанделегатамXIIМеждународногосоюзатехнических кинематографических ассоциаций в 1979 году. Киномогли смотреть одновременно только четыре человека.*

*Что же увидели первые зрители?*

*Красиваядевушкаснямалаожерельеиопускалаеговхрустальный бокал. Реакция зрителей была восторженной. Кинорежиссёр Андрей Кончаловский писал в «Советской культуре»: «То, что я увидел... похоже на «Прибытие поезда».*

*Трёхмерноеобъёмноеизображениеможносоздатьбезиспользования лазера и других сложных технических средств.*

*ОднаждыябылвБухаре.Бесцельнобродилимыпомузеем.Исламская веразапрещаетизображатьнахолстеиливкамнечеловека, атем более Мухаммеда. Всякие там ковровые узоры - пожалуйста. Я уже обалдел от созерцания разнообразных орнаментов, как смотритель одного музея сказала: «Хотите увидеть чудо?». Кто откажется. «Подождите минут пять. Ровно в 12.00 увидите». Ровно в 12.00 луч солнца из окна потолка упал на ребристую стену, отразился от неё и в чуть пыльном воздухе появился портрет пророка, нарисованный светом.*

*Если запрещают рисовать красками - рисуем светом!*

**Голографическое изображение-обман зрения.** Коль так, то можно предположить, что некие земные или неземные разумные существа способны создать иллюзию реальности достаточно правдивую, трудно отличимую от действительности. Может быть, все эти небесные знамения, НЛО всего лишь проделки Высшего Разума. А американцы же во время войны во Вьетнаме показывали страшные картинки на облаках через мощный фильмоскоп.

Совсем невероятное предположение. Может быть, картина «Явление Христа народу» была кем-то смоделирована, смонтирована в голографический фильм, а затем показана землянам как реальное событие.

О чудесах ещё поговорим.

Наконец-то мы дошли до сегодняшнего дня.

Я старался пройти путь истории развития техники кино, как можно быстрее, без остановок, не заходя далеко в притоки реки по имени КИНО.



Есть и другое «кино».

Как-то, в году примерно 1963, на одну из лекций во ВГИКе пришёл взволнованный преподаватель и тоном заговорщика сказал: «Ребята, сегодня видел такое, во что вы не поверите. Я видел бескамерное кино. Вне большой зелёной комнаты стояли три зелёных ящика, на окне висели плотные зелёные шторы. В комнате был полумрак. По команде мне прямо в голову стали показывать картинки. Яркость их была невелика. Я попросил увеличить яркость. Увеличили яркость, но при этом у меня сильно заболела голова. Закрыв глаза. В течение нескольких минут мне показывали разнообразные картинки, в том числе и то, что в данный момент происходило во дворе дачи».

С той поры о бескамерном кино или телевидении я ничего не слышал. Представляю, до каких разработок в этой области можно дойти. Например, создать аппарат, с помощью которого можно безболезненно и непосредственно воздействовать на структуру человеческого мозга, и по собственному желанию заставить зрителя самого творить, создавать образы-миражи, заказывать любое ощущение, какое угодно психическое состояние. Так называемое «психотронное оружие», может быть, как раз из этой области.

В романе А. Беляева «Властелин мира» есть описание генератора, способного внушить человеку любовь, ненависть и прочие чувства. В жизни события оказались круче выдумки.

Есть сведения о том, в Советском Союзе с 1973 начинали создавать аппаратуру, которая могла бы читать мысли на расстоянии, расшифровывая волны, исходящие от мозга. Конечная цель исследования, по признанию одного учёного, допущенного к этой программе, состоит в установлении контроля над интеллектом. Взять хотя бы изобретение, зарегистрированное Госкомитетом по делам изобретений и открытий 31.1.1974 под названием «Способ вызывания искусственного сна на расстоянии с помощью радиоволн».

Теперь обратим взор в будущее.

Что ждёт нас там, за поворотом реки по имени «КИНО»?

В книге Владимира Мегре Анастасия утверждает, что у каждого человека есть способность видеть на большом расстоянии отдельных людей, происходящие с ними события с помощью невидимого луча, но люди о нём не знают и не могут им пользоваться: «Человек ничегонеизобрёл такого, чего нет в природе. Техника, за счёт которой существует телевидение, лишь жалкое подобие возможности этого лучика». Тогда вопрос: «Можно ли с помощью обычной фотографии или кино зафиксировать изображение того, что было в прошлом?».

Всё, что нас окружает в пространстве, обладает памятью. Как проявить эту память? Ответ нашёл исследователь аномальных явлений Генрих Иванович Силанов из Воронежа. С помощью специальной кварцевой оптики он получил изображение прошлого.

-На первом жеснимке,-рассказывал Силанов,-мы увидели машину, которой не было на этом месте, когда снимали. Через неделю снова стали снимать пустое пространство с «всплесками поля»; когда проявили, то в кадре оказались ёлки, ветки, много машин, трактор какой-то и лица людей.

**Надо сказать, что Силанов снимал в тех местах, где приборы регистрировали «всплески» электромагнитного поля. Например, на местах посадок НЛО или в так называемых геопатогенных зонах.**

**- Наряде фотографий, - продолжал рассказ Генрих Михайлович, - мы отчётливо увидели головы солдат в касках. Все происходящие вокруг нас события «записываются» в электромагнитном поле Земли и при определённых условиях их можно «считывать».**

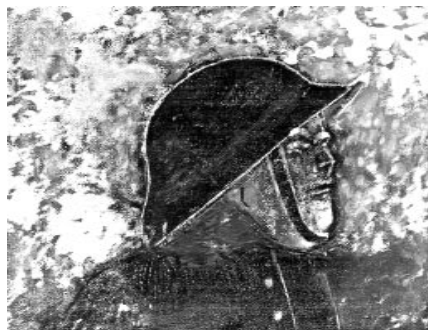

**Фото из журнала «Свет» № 1, 1998 год**

**У Силанова накопилась масса снимков, которые просто не вписываются в рамки современной науки. На одном из снимков появилась неизвестная девочка, причём на фотографиях зарегистрировались несколько фаз положения её головы. То есть девочка двигалась! Стало быть, на плёнку можно снимать и движение.**

**Вывод. Познав «механизм считывания», мы можем получить фотографии и видеозаписи А.С.Пушкина, М.В.Ломоносова, Леонардо да Винчи, Иисуса Христа, своих дедов и прадедов - кого угодно.**

**Это уже не фантазия, а реальность.**

**У Камилла Фламмарiona есть описание одного удивительного случая. Один парижский художник по имени Пьер Бушер адизарботка снимал на фотобогатые семьи. Однажды после очередной вечеринки ему в сончь снились черти. Утром он решил проявить снятые накануне кассеты. К величайшему ужасу, Пьер на первой же плёнке обнаружил рожкочных гостей. Послал фотографии во Французскую академию наук. Академики были шокированы одной лишь мыслью о возможности фотографирования алкогольного бреда.**

*Так бы это и кануло в неизвестность, если бы снимки не попали в руки учёного Фламариона.*

*В середине 70-х годов психиатр из Перми Геннадий Крохалёв опытным путём доказал возможность фиксации на фотоплёнке зрительных галлюцинаций, проще, научился снимать мысль. Он рассуждал так. Фиксируемые глазом объекты преобразуются в зрительную информацию, которая поступает в определённые участки мозга. А если предположить обратную передачу мысленных образов и их трансляцию из мозга через глаз в пространство в виде каких-то излучений, то можно получить зрительные образы на фотографии. Первые эксперименты с больными алкогольным психозом, так как у них более устойчивые зрительные галлюцинации, дали положительный результат. Были сняты «черти», «корова», «рыба», «змея», «танк», «окно», «кошка» и т.д.*



*Крохалёв брал простой фотоаппарат «Зенит», подносил к глазам на расстоянии 35 см и снимал с выдержкой 2-3 секунды. Из 265 фотографий больных на 105 получились зрительные образы.*

*Если использовать этот метод, то, вероятно, появится возможность снимать и воспроизводить на экране моменты вдохновения художников, поэтов. Из галлюцинаций черпали сюжеты для своих произведений Сократ, Мопассан, Гёте и многие другие.*

*Статьи Крохалёва были опубликованы в солидных научных журналах США, Японии, Англии, Польши и так далее. Но не в Советском Союзе.*

Сегодня изобретатель из Женевы Курт Оберт создал приспособление к видеомagneтофону, с помощью которого можно записывать на видеоплёнку сны!

Суть заключается в транскодировании волновых сигналов мозга спящего человека с их последующей конвертацией в видимые изображения. Проще говоря, это перекодировка сигналов мозга в видимые образы. Для этого к голове прикрепляются два электрода, и вы ложитесь спать. Проснувшись утром, вы имеете точную запись снов до мельчайших деталей.

Ключ к разгадке бытия находится внутри нас.

Сон-посредник между двумя мирами: духовным и материальным. В состоянии сна можно делать крупнейшие открытия, изобретения, предсказания.

Недалеко то время, когда появятся возможности для передачи грядущим поколениям всего того, что трудно, а подчас и невозможно, передать словом. Человек сможет передать не только накопленную в течение жизни информацию, но и эмоции, и многое другое, вплоть до характера своего личного самосознания. Пройдёт время. Человек изобретёт, как говорила моя мама, «чёрт-течтой и сбоку бантик». И тогда ему будет мало.

Развитие компьютерных технологий открыло эпоху «виртуальной реальности». Искусственный мир стал похож на реальный. Появились так называемые шлемы, оборудованные стереонаушниками и двумя камерами, проецирующими изображения непосредственно в глаза, благодаря чему человек оказывается полностью отрезанным от внешнего мира. Чудо-шлем позволил полностью воссоздать зрительный механизм естественного восприятия иного мира.

В одной из газет я прочитал такую фразу: «Освоение виртуальных миров может привести к всеобщему психическому помешательству, ибо никто не будет знать, где он находится: в настоящем мире или в вымышленном. Возможно полное прекращение общения между людьми и даже самоуничтожение человечества».

Нелучше ли вернуться к предкам и без всяких технических средств научиться воспринимать окружающий мир всеми тридцатью тремя чувствами и по старым, давно забытым правилам играть в группу имени «КИНО»?!

## Глава 2

### ИГРА В КИНО

*Весь мир театр,  
а люди в нём актёры.  
В. Шекспир. «Гамлет»*

*Люди играют в разные игры. Взгляните окрест себя Вы увидите во всём игру.*

*Дети играют в папу и маму. Взрослые играют в семью. Адам и Ева тоже играли и доигрались - их выгнали из рая. Музыканты играют «на гармошке у прохожих на виду». Актёры играют в театр. В карты играют и проигрывают. В шахматы играют и выигрывают. Играют в футбол, в работу, в войну, в науку, в медицину и тому подобное. Понимают, что играют, но продолжают играть.*

*Везде и всюду: играют, играют, играют...*

*Почему же, когда мы говорили о живописи, музыке, театре, кино, телевидении - считаем, что это искусство?*

*Что означает это таинственное слово «искусство»?*

*С одной стороны - это «искусный» в каком-либо деле, мастер. С другой стороны - искусственный, неестественный, неживой. Стрельей-искуситель, соблазнитель. Искус-серьёзное испытание. Кстати, слова «искусство» нет в толковом словаре В.И. Даля. В других словарях написано:*

*«Искусство-специфический ряд практически-духовного освоения мира».*

*Словарь русского языка*

*«Искусство - творческое воспроизведение действительности в художественных образах, творческая художественная деятельность».*

*Большая советская энциклопедия*

*Истину заволокли туманом красоты наши искусствоведы. На самом деле, всё должно быть проще.*

*«По главной сути - жизнь проста... ».*

*Василий Фёдоров*

*Запутали искусственные веды даже такое понятие, как «кино» и «телевидение».*

Они условно их разделили, придумали специфику.

На самом деле кино и телевидение - «близнецы-братья». Разница лишь в том, на какой носитель фиксируется и передаётся изображение - на киноплёнку или на магнитную ленту. Самое же главное - языки кино и телевидения остаются один и тот же.

Здесь необходимо сделать небольшое отступление.

При фотографическом процессе свет, отражаясь от объекта, проходя через объектив, образует на плёнке не только скрытые, но и видимые центры изображения. Под действием света галогенное серебро (AgBr) восстанавливается до металлического серебра (Ag) даже без проявки.  
 $\text{Свет} + (\text{AgBr}) = \text{Ag}$ .

Серебро по таблице Менделеева называется АРГЕНТУМ.

АР или РА - солнце. ГЕН - есть ген. Т - твердь. УМ - ум.

В кристаллической решётке серебра фиксируются разные волны. Не здесь ли ответ на вопрос: «Когда волнуешь воя время съёмки - волнуется потом и зритель».

При показе отснятого изображения свет проходит через плёнку и отбрасывает на экран тень. Тени бродят по экрану. На зрителя воздействует таинственная тень.

При телевизионном методе отражённый свет кодируется в электромагнитные колебания, затем записывается на ферромагнитную плёнку Fe, или переносится с помощью радиоволн к приёмнику.

Если взглянуть на шкалу электромагнитных волн, то по этой шкале видно, что телевизионный метод, в отличие от фотографического, тяготеет к невидимой левой части спектра излучений и захватывает зону радиоволн.



Киноизображение, снятое по фотографическому методу, ближе к синей зоне спектра и находится в правой части зоны видимого света, чуть захватывая пограничные зоны. Получается, что кино - это прежде всего зрелище.

Телевидение же захватывает, помимо зоны видимого света, ещё и большую зону радиоволн. Поэтому изображение и звук здесь почти равнозначны. Недаром в фильмах «Рассказывает Ираклий Андронников», «Виктор Шкловский», «Смеющийся человек» и других ведущую роль играет звук.

**Повторяю, кино и телевидение - родные братья.**

В дальнейшем, для простоты разговора, давайте договоримся: кино и телевидение будем называть одним словом «кино».

**«Из всех искусств для нас важнейшим является кино», - говорил В.И. Ленин в беседе с А.В. Луначарским.**

**Что такое кино?**

**Я говорю: «Кино есть зафиксированное время в тенях».**

**Вот что о нём говорят известные режиссёры:**

**«Кино есть музыка света». Абель Ганс.**

**«Кино - это правда 24 кадра в секунду». Сергей Юткевич.**

**«Всё, что движется на экране, - это кино». Жан Ренуар.**

**«Я, машина, показываю вам мир таким, каким только я его смогу увидеть». Дзига Вертов.**

**«Фильм - вызов и себе, и зрителю». Ингмар Бергман.**

**«Кино - это сновидение». Андрей Тарковский.**

**«Кино - это мечта». Федерико Феллини. Он же сравнивал процесс съёмки фильма с увлекательной игрой.**

**КИНО - ЭТО ИГРА.**

**В эту игру я играю много лет.**

**ИГ-РА. РА - солнце. ИГ - вероятно иго, но есть перевод как огонь.**

**Слово «игра» у древних греков означало «ребячество», у римлян - «радость, веселье», у древних германцев - «лёгкое, плавное движение».**

**Платон в своих «Законах» призывал жить играючи, дабы «сыскать милость богов и прожить свой век согласно свойствам своей природы».**

**Неследует, наверное, толковать слово игра как только наслаждение, веселье. Есть игры серьёзные.**

**Кино такая же игра, как и все игры.**

**Любая игра может пройти успешно, если её участники знают правила и не нарушают их. В футбол играют ногами, в волейбол - руками. «Игра без правил» - тоже игра, но уже по другим правилам.**

**Все виды игр кино по ощущениям можно разделить на три группы: зрительные, звуковые и зрительно-звуковые.**

**«Зрение больше всего поражает наше воображение, ибо зрение является самым острым из всех чувств», - слова Платона. На самом деле 70-80% информации из окружающего нас мира мы получаем через зрение. «Лучше один раз увидеть, чем сто раз услышать».**

**Итак. Игра в «КИНО».**



**«Сегодня мы играем так».**

**К.Гоши. «Принцесса Турандот»**

**Описание игры.**

**Одним или несколькими игроками (съёмщиками) придумывают и с помощью камеры снимают отдельные кадры для фильма. Полученный набор кадров монтируют (склеивают), озвучивают и показывают зрителю.**

**Схема игры:**

**Замысел - Подготовка - Съёмка - Монтаж - Показ.**

**Что необходимо для игры?**

- 1. Игроки (съёмщики).**
- 2. Способности игроков к игре.**
- 3. Объект игры.**
- 4. Время игры.**
- 5. Название игры.**
- 6. Зрители. Оценка игры.**
- 7. Цель игры.**

Чуть бы лонезабыл Автора-сочинителя игры, того, кто придумывает последовательность событий, экспозицию, завязку, развитие действия, развязку события, пропуская всё через «авторскую призму». Термин взят у Д. Вертова.

«Фильм о документальном героене начинается не с героя, а с автора, с его взглядов», - заметил критик Сергей Муратов.

Пригрев документальное кино такие понятия как завязка, конфликт, кульминация иные, чем в игровом кино.

1. Игроки. В кино игроков может быть несколько: автор сценария, режиссёр, оператор, художник, актёр и т.д. Поминальный список в титрах фильма много давстречается очень большой. Играть в кино может и один игрок. Но тогда играть ему приходится за всех.

2. Способности игроков. Есть игроки одарённые от природы. Я знал некоторых операторов, которые ни где не учились, но чувство света, чувство композиции было у них, как говорят, от бога.

Профессиональным способностям можно научиться самому. Но если ты дальтоник и не видишь красный цвет, то, сколько не тверди «красный, красный», для тебя, всё равно, все кошки-серы. По мере накопления опыта игрок (съёмщик) становится всё искуснее. Приёмы, неведущие цели, он отбрасывает. Постепенно вырабатывает свой почерк, стиль.

3. Объекты игры. В футбол играют мячом, в войну - танками. В кино - камерой, оптикой, светом, микрофоном.

Что может камера?

Во многих книгах кино так пишут: «Выразительные возможности кинокамеры» или «Творческая роль кинокамеры».

Орсон Уэлс называл камеру «глазом поэта»: «Через её посредство нам приходят послания из иного мира, - мира, приводящего нас в самое сердце великой тайны. Тут начинается волшебство».

Какая-то железка, а имеет выразительные возможности, которые мы называем языком кино!

С помощью кинокамеры мы играем в кино.

КА-МЕ-РА. КА - душа, РА - солнце .

С другой стороны можно предположить. КА - душа.

МЕРА - измерение. Получается КАМЕРА - мера души.

*В дневнике С.П. Урусевского обратил внимание на такую запись: «Мы с камерой подъезжаем к дому Пикассо».*

*Камера - одушевленное существо.*

*Иногда говорят: «Была бы у меня профессиональная камера, вот тогда бы я снял!».*

*Вспомните фильмы: «Нетерпимость», «Мать», «Алчность» - все они сняты примитивной камерой с ручным приводом.*

*Пушкин писал гусиным пером.*

*Результат от качества съёмочной аппаратуры почти не зависит.*

*Важнее всего игревКИНО-знаниеЯЗЫКАизображения, который состоит из следующих основных приёмов:*

- 1. Движение аппарата. Панорамы.*
- 2. Деление на планы: Общий. Средний. Крупный. Деталь.*
- 3. Ракурс, или точка съёмки.*
- 4. Оптика.*
- 5. Освещение.*
- 6. Цвет.*
- 7. Композиция кадра.*

*Применение этих семи знаков в изобразительной технике в различных сочетаниях даёт разнообразие языка кино. Плюс съёмки, монтаж, звук, текст и т.д. Подробнее об этом поговорим ниже.*

*4. Время игры. Время игры в кино включает подготовительный, съёмочный и монтажный периоды.*

*Однако, учитывается лишь экранное время. От него зависит манера игры: сюжет ли это будет, очерк или полнометражный фильм.*

*Объектом игры может быть что и кто угодно. Хотите снимайте на грядке-жучка, на кухне-таракана, в шахте-шахтёра, в поле-крестьянина. Важно подчеркнуть, что ограничений в выборе объектов съёмок нет.*

*5. Название игры. Всякий раз, когда я рассказываю студентам о языке кино, о выразительных возможностях камеры, предлагаю экранизировать простенькую фразу «У папа была собака, он её любил...» или «Жили-были дед и баба, была у них курочка Ряба».*

*Студенты придумывают общие, средние и крупные планы, музыкальное сопровождение, наезды-отъезды.*

*Новсе, как правило, забывают главное - в какую игру они собираются играть: детектив, драму, комедию, эротику, оперу.*

*Важнее всего определить название игры, или, как в книгах пишут, определить жанр. От этого зависит применение выразительных приёмов, продолжительность фильма, стиль.*

*Незнание законов не освобождает от ответственности.*

*6. Зрители. Зрители бывают разные. Созерцатели (потребители) и зрители-созидатели (соучастники).*

*Зритель должен быть подготовленным к восприятию фильма, иначе он ничего не поймёт в игре.*

*Однажды из Африки в Париж привезли папуаса и повелего кино. Они испытали ужас от увиденного. Передеговзором появлялись отдельно голова, отдельно руки, ноги.*

*Такого четвертования человека он, бедняга, не выдержали и сбежал. А мы это «четвертование» считаем выразительными средствами, т.к. привыкли из частей складывать целое.*

*Слава богу, у зрителя пока не включается опознаватель - это, мол, крупный план, это средний, это общий. Он просто смотрит фильм, приёмы съёмки пока остаются за кадром.*

*А судьи кто? Зритель?*

*Как-то снял небольшой очерк о первой электрической станции в Кузбассе. В Горскино на реке Ур сохранились развалины этой станции. Недалеко был старый дом.*

*Может быть, подумал я, в нём живёт кто-нибудь из строителей станции.*

*- Да, это мой старик, - сказала мне бабушка.*

*Вышел небритый дед в старой фуфайке.*

*- Ребята, только быстро, тут зять с бутылкой приехал, ждать не будет.*

*- Нам минут десять хватит.*

*Сели мы на завалинку и пошёл разговор.*

*Дед нарисовал красочную картину строительства с присказками и прибаутками. И как ток по проводам бежит, и про лампочки с сосочками.*

*Сюжет был показан в эфире. Настал понедельник-летучка. Думал, что похвалят. Получилось наоборот.*

*Меня спросили, а знаю ли я, сколько лет советской власти, почему утебя герой небритый, в фуфайке и так далее. Непоняли. Видно, время не пришло.*

*Победа не всегда бывает за нами, но наше дело правое.*

7. Цель игры. По высоким меркам, игроки стараются добиться эмоциональной реакции зрителя, как говорили древние греки, катарсиса - очищения души.

Как же происходит обмен эмоциями?

Любой объект излучает волны, которые взаимодействуют с средой. След взаимодействия в виде волн, световых и других, оператор спомощью камеры переводит на плёнку. При этом плёнка фиксирует и другие волны, в том числе эмоции. При проекции её на экран, зритель, попадая в резонанс световых и других волн, чувствует те же эмоции, что и излучал объект съёмки и стоящий за камерой оператор.

Недаром великий оператор Сергей Павлович Урусевский говорил: «Когда волнуешь я во время съёмки, волнуется потом и зритель. Когда равнодушен я - равнодушен и зритель». Он верил, «что и любовь, и ненависть, и радость можно выразить своим изображением в сочетании с движением, ритмом, светом и главное - внутренним ощущением, горением, творческой взволнованностью оператора-художника».

По мнению Аристотеля, катарсис вызывает чувства просветления как в процессе восприятия, так и в процессе создания.

Может быть сегодня цель игры изменилась? Не думаю.

Однако «деньги продолжают управлять кино и душат его», - таково убеждение режиссёра Рене Клера.

**Вывод.** Зная правила игры в кино, можно всякий раз получать удовольствие не только от процесса съёмок, но и от результата. Игра доставит радость и тем, кто её творит, и тому, кто её смотрит.

Чтобы снять хороший фильм, требуется не так уж много.

Л.Н.Толстой писал, чтобы создать произведение искусства нужны три вещи:

Первое. Значительность содержания. Война, любовь и прочее.

Второе. Не помню. Что-то о мастерстве или красоте.

Третье. Задушевность.

Вероятно, под задушевностью Лев Николаевич подразумевал результат близости настроения, чувств, «порывов благородных» в самых тонких вибрациях души.

Вот и всё. Хотя нет. Всё, что здесь написано про игру в кино, как говорил Василий Иванович Чапаев, «наплевать и забьёт». Мне просто показалось, что такая модель как-то объясняет процесс создания фильма.

## Глава 3

### ПОДГОТОВКА К СЪЁМКЕ

Вначале мысль была.  
Гёте. «Фауст»  
Мысль изречённая есть ложь.  
Ф. Тютчев

Если вы задумали написать роман, вам нужна лишь ручка и бумага. Как-то у А.П. Чехова одна дама спросила: «Трудно ли писать?». «Нет, - ответил писатель, - берёшь перо и пишешь всё, что приходит в голову. Лишь бы в голову приходило».

Если вы решили создать скульптуру, вам потребуется молоток, камень для того, чтобы «отсечь всё лишнее», как говорил Роден.

Если вы собрались снять фильм, вам надо иметь камеру, плёнку и ещё много всяких технических приспособлений.

Но самое важное - вы должны знать, что снимать.

На самом деле, замысел будущего фильма рождается по каким-то тайным законам, часто необъяснимым и мучительным. Недаром А.С. Пушкин писал: «Над вымыслом слезами обольюсь».

Для Андрея Тарковского замысел фильма «Зеркало» «был буквально один и тот же сон».

Михаил Ромм считал, что надо «до начала съёмки представить себе картину как целое, законченное произведение».

Сергей Юткевич подчёркивал, что «фильм нельзя поставить, если его не увидишь заранее внутренним взором».

Григорий Козинцев писал, что «замысел постановки возникает не из перебирания связки готовых ключей-кинематографических приёмов, напротив, полное забвение этих приёмов - первое условие успешной работы».

Сергей Эйзенштейн сравнивал фрагменты картин, которые всплывали в его воображении с «пожаром Москвы, со всех сторон сразу».

Орсон Уэлмс говорил, что «автор в кино мыслит в большей степени образами, чем словами» и так далее.

Для меня работа над фильмом начинается всякий раз по-разному: то скакой-то встречи, то с эффекта освещения. Даже какие-то внешние силы, неведомые и неслышимые, приводят к замыслу.

Неисповедимы пути замысла.

*Вот к примеру. Давно это было. Директор прокопьевского краеведческого музея Михаил Георгиевич Елькин сказал мимоходом, что у него сторожем работает некий Селиванов, что он ещё и рисует, причём какие-то странные рисунки с обратной перспективой.*

*На окраине Прокопьевска, если ехать на трамвае на Ясную Поляну, есть остановка «Закладочная». Кондуктор так и объявляет: «Закладочная» потребованию». Там, среди обвалов, затерялись несколько маленьких домиков.*

*В одном из них жил Иван Егорович Селиванов.*



*Дом старый. Забор кривой, калитка держится на проволоке, вход в дом ушёл в землю. Нашупал дверь, стучу, вхожу. Небольшая комната. В правом углу - фикус, на стенах рисунки - кадры из фильма «Журналист». Слева - железная кровать, под кроватью хрюкал поросёнок. Из-за шпательной занавески над дверью в другую комнату, полагаю, что там была спальня, вдруг показалась головатёлёнка. В центре за столом, незастеленным ни скатертью, ни клеёнкой сидели двое.*

*Один из них, маленький человек с густой, растрёпанной бородой, словно старичок - лесовичок, был Иван Егорович Селиванов, известный потом всему миру художник, как его обозвали искусствоведы - примитивист.*

*Другой, тихий мужичок, тут же исчез и буквально через минуту вернулся с бутылкой водки. Селиванов поджарил яиц с салом в чёрной, закопченной сковородке. Выпили. Разговор начался, потом мед «раскололся».*

**Я попросил показать рисунки.**

**Мы вышли во двор. Селиванов полез в погреб и вытащил оттуда большой свёрток с рисунками.**

**Какие это были чудесные картины! Тут и кот, тут и собака, тут и петух, тут и корова. Все они нарисованы необычно. Голова маленькая, а хвост большой.**



**Селиванов вытаскивал на свет божий всё новые и новые рисунки. Может быть от выпитой водки зрелище было потрясающее. Ни одной из этих работ я потом не видел ни на одной выставке.**

**Самое поразительное было в том, что прямо по эскизам рисункам синими чернилами были нанесены исправления и написано: «Неправильно вы рисуете. Рисовать надо так», - и было показано, как правильно рисовать. Селиванов посылал эти рисунки в Москву, в народный университет имени Крупской, и там умные дяди и тёти оценивали его работы, учили, как правильно надо рисовать.**

**«Неправильно ты построил плотину - плотину надо строить надо», - вспомнил я совет кота-хвостуна из сказки.**

**Вот эта мысль «неправильно ты рисуешь» и запала в душу. Однако замысел так и остался на бумаге. Мне сказали, что нельзя плохо говорить об учителях такого университета и о бедности художника.**

**Спустя годы мне пришлось, как оператору, снимать Селиванова. Он уже жил в доме престарелых, где ему специально начальство построило новый большой дом.**

*В этом доме всё было пронумеровано. На столе, на табуретке, на холодильнике - везде крупно стояли инвентарные номера.*

*Я предложил, пока дед спит и на подошве его сапог написать инвентарный номер и снять. Мысль была - всё, в том числе и Селиванов, на учёте. Не согласились.*

*Затем долго снимали за столом нудный «задушевный» разговор. Дед пытался что-то рисовать. Зачем-то пригласили детей с кошкой.*

*Это был совсем другой Селиванов.*



*Замысел очерка «Вера» родился в время съёмки другого очерка. На Алтае снимал крестьянина и художника Кузьму Исааковича Басаргина. Далеко за полночь, когда уже закончилась кассета, «слохли» аккумуляторы, в дверях мастерской появилась жена Басаргина Вера. Дело в том, что мы напоили двух дедов. Я для ритма разговора попросил водителя Сергея Родионова через каждые пять минут вставлять фразу «Деды, кончай трепаться. Давай выпьем». Ну и выпили.*

*Тут неожиданно - незванно появляется жена.*

*Мы её днём видели в столовой турбазы - она мыла посуду. Ну, думаю, сейчас нам влетит. Знаете, что сказала Вера? «Когда Феллини снимал свой фильм, то он...», - и так далее. Я решил во что бы то ни стало снять о ней очерк.*

*Спустя некоторое время съёмка состоялась.*

*Замысел очерка «Достоевский в Кузнецке» родился совершенно случайно. Как-то я просматривал альбом со старинными семейными фотографиями и обратил внимание на то, что мой дед очень похож на Фёдора Михайловича.*

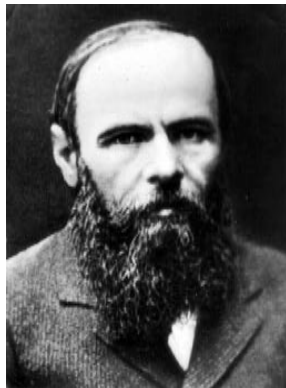

*Невероятно, но, чтобы больше узнать о своём деде, я «заболел» на долгие годы Достоевским. Перечитал его книги. Побывал в музеях его имени. Написал большой сценарий «Достоевский в Сибири». Договорился с актёрами. Но, к сожалению, снять очерк не удалось.*

*«Недело оператору снимать Достоевском, - скажем на худ совете, - на это есть специальная литературно-драматическая редакция».*

*Вероятно, чтобы замысел стал реальностью, не следует о нём рассказывать всякому встречному - поперечному.*

*Информация, идущая из будущего, будет заблокирована недоброжелательными мыслями.*

*Как же быть? Не знаю.*

*Ещё один, частично воплощённый замысел, был связан с именем знаменитого лётчика Владимира Мартемьянова.*

*Впервые я увидел Мартемьянова на острове, он копал картошку. Дело в том, что его тёща и моя тёща жили по соседству, в Пестирёвке. Тогда мне сказали, что он лётчик и летает на спортивных самолётах.*

*Узнав, когда у него тренировки, поехал на старый аэродром, просто посмотреть. Впечатление было чарующее.*

*Он летал как птица, даже лучше птицы. Я как будто слышал музыку полёта.*

*Это был первый толчок замысла. На следующий день пришёл к директору студии и спросил: «Разрешите мне снять очерк о Мартемьянове. Вплыву доказательств» сказал: «Вот увидите, он станет чемпионом страны по высшему пилотажу!».*

*Директор сказал: «Вот когда станет чемпионом, тогда и разрешим».*

*Прошёл год. Мартемьянов завоевал звание абсолютного чемпиона СССР по самолётному спорту.*

*Я снова к директору: «Вот увидите, он будет чемпионом мира». Директор сказал: «Вот когда станет чемпионом мира, тогда посмотрим, снимать или не снимать».*

*Не стал ждать чемпионата мира, без спросу снял несколько кадров тренировок на клочках плёнки. Чтобы не мешать летчикам, снимал их издалека с помощью длиннофокусной оптики.*



*Прошёл ещё год. Мартемьянов в испанском городе Бильбао завоевал звание абсолютного чемпиона мира по высшему пилотажу.*

*В Кемерово на стадионе ему была устроена торжественная встреча, где я снял ещё несколько кадров.*

*Написал ещё одну заявку.*

*Недавно, перебирая старые бумаги, наткнулся на неё. Уже и сам забыл, что первоначальное название было «Тренировка».*

*Приведу несколько строчек.*

*«Наэкранебезбрежногоголубоенебо,покрытоередкимиоблаками. На этом фоне появляются строчки из дневника Мартемьянова: «Небо,тыкакниктозаставляешьжитьполнееисодержательнее,ты как никто даёшь радость борьбы».*

*Огромное,какнебо,зелёноеполеаэродрома.Изтравысвесёлой трельювзлетаетвнебожаворонок.КсамолётуподходитМартемьянов, садится в кабину, смотрит на жаворонка.*

*Звучит текст: «Есть в высшем пилотаже свои мастера и рабочие, талантливыеипосредственныепилоты.КаквмузыкеМоцарта,такиздесь судьбаназначаетсвоеоединственногоинедостигаемогоизбранника».*

*- Сорок первый, я восьмой. Разрешите вылет?*

*- Восьмой, я сорок первый. Вылет разрешаю.*

*Затрепетала трава под самолётом. Рывок. Сверкая в лучах света, самолетприступаетквыполнениюпилотажногокомплекса:переворот через крыло, спираль, бочка, штопор.*

*За полётом внимательно следят другие лётчики».*

*Итакдалее.ДажеестьсписокпредполагаемыхвопросовВладимиру Мартемьянову.*

*Например: «Какая самая дорогая награда?».*

*Яужезнал,чтонаодномсоревнованииВладимирМартемьянови АлексейПименовнабралиодинаковоеколичествоочков.Онирастпилили медали и спаяли золото с серебром, дружба со справедливостью.*



*13 апреля, возвращаюсь из командировки, мне говорят: «Твой Мартемьянов погиб». Директор сказал: «Снимай».*

*ИдажедалкомандировкувМоскву,вкиноархив,чтобынайтикадры Мартемьянова,отснятьиедругимиоператорами.Ихоказалосьдообидного мало.*

**Что сделать? Снял о нём рассказы: матери, лётчиков, брата Анатолия, художника Владимира Сотникова, поэта Игоря Киселёва. Снял ещё несколько фотографий и из этого смонтировал два фильма. Один продолжительностью 10 минут, другой 30.**

**До сих пор жалко, что снял так мало.**

**Если в игровом кино автор придумывает различные ситуации поведения героя, то в документальном кино автор, прежде всего, занят поиском героя. Отегов выбор зависит 70% успеха будущего фильма. Если герой естественен в общении, если несёт заряд скрытой эмоциональной энергии, если он от природы исследователь, успех обеспечен. Достаточно взять камеру и зафиксировать этого человека. Он сам проявит себя.**

**На моём съёмочном пути встречались такие люди: это сельская учительница Марина Николаевна Чуб, учёный Виктор Дмитриевич Плькин, актёр Александр Константинович Бобров, режиссёр и актёр Валентин Аполлонович Ваграмов, доктор Ирина Александровна Васильева, директор МНЦУ «Дельта-Информ» Борис Евгеньевич Золотов и другие.**



**Кадр из очерка «Сельская учительница»**

**Ограничений в выборе героев как бы нет. Можно снимать всех и всё. Но, как говорили нам во ВГИКе: «Если морда - ВО, пузо - ВО, пусть по радио поёт».**

**Я сам для себя вывел ещё одно правило. Если мне героиня не нравится просто по человеческим качествам, лучше не снимать.**

*Конечно, при необходимости сниму, но «выкладываться» на все 100% не буду. Сколько кирпич не шлифуй - бриллианта не будет.*

*В подготовительный период большое значение играет выбор места съёмок - где снимать, на студии или на рабочем месте.*

*Обычно снимают шахтёров забое, учителя в школе, боксёра на ринге. А если всё наоборот? Многое зависит от замысла.*

*Съёмщик (оператор) при съёмке фильма (очерка) отвечает за две вещи:*

*1. За построение изобразительной композиции кадра.*

*2. За техническое качество.*

*КОМ-ПОЗИЦИЯ* в переводе с латинского соединение, составление. Слово *КОМА* означает искажение изображения в оптических системах или даже глубокий сон. *ПОЗИЦИЯ* - расположение.

*Если композиция - это что-то не конкретное, без норм и положений, по которым можно определить плохо или хорошо снято: «Так задумано», - скажет вам съёмщик, то техническое качество отснятого фильма - реальная вещь. Царапины, брак по свету, по экспозиции, снято не в фокусе и так далее - всё это материально наказуемо.*

*Поэтому, прежде чем приступить к съёмкам фильма, надо провести подготовительную работу по двум направлениям.*

*Первое направление «главного удара»:*

*Собрать весь материал: литературный, изобразительный, архивный - всё о том, что вы собираетесь снимать. Надо знать о герое всё и даже больше, вплоть до сплетен.*

*Голландский режиссёр И. Ивенсписал: «Чтобы создать документальный фильм, нужно знать жизнь героя. Знать всё».*

*Желательно перерывать горы литературы, тонны «словесной руды», чтобы выникнуть в подробности. Правда, на практике никто так не делает, но стремиться к этому надо.*

*До съёмок фильма «Перкуссия» я прочёл почти все медицинские учебники на эту тему. В одном из них я наткнулся на историю возникновения перкуссии. В давние времена, когда винопили из бочек, чтобы определить, сколько осталось, стучали по бочкам. Где звук менялся - там граница. Ненадов бочку заглядывать. Так в диагностике с помощью перкуссии (выстукивания) определяют размеры сердца, лёгких и т.д.*

*Беседа с специалистами даёт информацию о той или иной профессии. Не ведая некоторых особенностей профессии, можно снять неправду в деталях.*

*Маленькая ложь вызовет большое недоверие к герою.*

*Как-то видел узбекский фильм кинооператоре. Уже не помню о чём он, но момент, когда оператор снимал «Конвасом», то камера естественно шумела, а вот шура от аккумулятора как камере не было. Враньё. Такого не бывает.*

*Во время подготовки к съёмкам надо обратить внимание на живопись и фотографию. Простой их просмотр даст толчок к построению кадра, световому эффекту, ракурсу.*

*Наши операторы в некоторых фильмах просто подражали композиции кадра живописным работам.*

*В. Горданов в «Петре 1» сцену допроса решил так же, как художник Ге в известной картине.*

*А. Головня в фильме «Мать» повторил композицию Домье в картине «Прогулка заключённых». Я тоже использовал этот приём в фильме «В лесу родилась ёлочка».*



*Желательно во время подготовки к съёмкам посетить также краеведческий музей. Вроде бы чепуха, ничему не обязывает, но видимый материал даёт толчок к определённому замыслу.*

*Однажды, готовясь к съёмкам о старом партизане Перцове, увидел в музее старый патефон и старую пластинку апрелевского завода с песней «Подолонами повзгорьям». Мелодия песни стала лейтмотивом передачи.*

*Ещё вспомнил. Задумал как-то снять передачу «Любовь моя - оперетта» о народном артисте А. К. Боброве. Собрал фотографии, прочитал газетные публикации, нашёл фрагмент из фильма с его участием, зная, что Александр Константинович любит танцевать степ, две недели учился «бацать чечётку».*

*Впередачезтонепригодилось.Бобровбылболен.Янабралсянаглости ипредложилнародномуартистуспетьдуэтомкуплетыизоперетты«Кето и Котэ». Спели:*

*«Если б я не пил вино, я б засох давным- давно.  
Даже бочка без вина рассыхается до дна».*



*Этобылосмелопотемвременам,таккаквышелприказпредседателя Гостелерадио С.Г.Лапина о запрете показа на передачах телевидения пьянок и голых женщин.*

*К сожалению, передача не сохранилась.*

*МойоднокашникпоВГИКуВалераСоломин,когда снималфильмо кузнецов«Тёплоеместечко»,торазливалвиноизсамовара вголубенькие чашки. Мужики пьянели в кадре от выпитого «чая».*

*Что-тоямнопопишувывпивке,хотясамнепьюшийкинооператор. Скажете, таких не бывает. Бывает.*

*Вотешёпример.ВбеседесфотокорреспондентомАПНДмитрием Коробейниковымвпрямомэфиреяспециальнозадалвопрос,небоитсяли оннеожиданностейвовремясъёмов.Вдругрухнетстенадома,выстрелит террорист?*

*«Нет», - сказал Дима, не подозревая, что через минуту я попрошу подписатьфотографиюручкой,котораяприоткрываниивзрывается.Надо было видетьлицо Коробейникова, когда ручка взорвалась в его руках.*

*Нестойтпроводитьтакойэкспериментсбеременнымиженщинами и стариками.*

*«Приступая к беседе, мы знаем о человеке, который сидит перед камерой, буквально всё. Иногда даже больше, чем он помнит о себе», - писали немецкие режиссёры Шойман и Хайновский.*

*В конце концов, собранный материал, факты, мысли, связанные с будущим фильмом, надо оформить в так называемый сценарий.*

*Как написано в Библии: «В начале было слово».*

*В начале чего? Кто первый сказал: «Э»?*

*С-ЛОВ-Оповсясветнойграмотеозначает: «Дарсмотреть-творить окрест с людьми».*

*Есть разные виды сценариев: литературный, режиссёрский, «железный», эмоциональный. Об этом писано - переписано.*

*Есть мастера владения словом. Скаким удовольствием читаешь сценарии Довженко или Шукшина!*

*Я и сам, следуя советам мастеров, пытался сочинять сценарии. На самом деле «пытался». Пытал себя, пока не пришёл к мысли, что в документальном кино сценарий не нужен.*

*Дзига Вертов считал абсурдом «сценарий неинсценированного фильма». В его записной книжке есть такая запись: «В документальном сценарии нельзя заранее написать, что Иванов утонул во время купания».*

*Вы можете снять, как лядя Ваня пойдёт купаться, но тонуть по вашему желанию он вряд ли захочет, как бы вы его ни уговаривали. Поведение его будет непредсказуемо.*

*Однако существует худсовет, который должен знать, что будет делать съёмщик Светлаков. Дать ему машину на съёмку или не дать? Чаше не дать, так как он и заявки во время не подаёт, и считает, что словами невозможно передать задуманное, как невозможно описать музыку словами или красками.*

*В силу каких привычек мы продолжаем работать по сценарию, когда сотни раз убеждались, что из этого ничего не получается. Предполагаю, что, во-первых, нет доверия к автору - отсюда контроль, во-вторых, «приятно» иногда навязывать свое мнение другому, в-третьих, есть люди, у которых мышление не зрительное, а словесное.*

*Все написанные слова в реальной обстановке окажутся липой. Если уж на то пошло, у Андрея Тарковского есть мысль о том, чтобы создать фильм, необходимо «близко знать форму музыкальных произведений: фуги, сонаты, симфонии и т. д., ибо фильм как форма ближе всего к музыкальному построению материала, где важнее логика, а превращение чувств и эмоций».*

*Каждый съёмщик снимает свой фильм по-своему, у каждого есть свои, наработанные современем, приёмы, методы, эфффекты освещения*

*Я много лет снимаю очерки по формуле, которую вычитал у Максима Горького:*

*«Очерк стоит где-то между исследованием и рассказом».*

*Просто процесс исследования объекта – это научная работа. Точнее – это субъективный рассказ об увиденном и услышанном, который, в конце концов, даёт произведение под названием очерк.*

*Исследование + рассказ = очерк.*

*В слове «где-то» и лежит тайна создания очерка. На ум приходят высказывания классиков:*

*«Художник наблюдает, выбирает, догадывается, компоует».*

*А.П. Чехов*

*«Самый плохой архитектор от наилучшей пчелы с самого начала отличается тем, что прежде чем строить ячейку из воска, он уже построил её в своей голове».*

*К. Маркс*

*Древние люди говорили: «Мысль изречённая есть ложь».*

*Так нужен сценарий или нет? Однозначного ответа нет. Спор о необходимости сценария продолжается.*

*Мне ближе мысль Рене Клера, который считал, что «рас-кадровка», а не литературный сценарий, способна передать замысел автора.*

*Раскадровка – это не просто рисование квадратов с номерами и описанием, что происходит.*

*Во время предварительной раскадровки руки учат голову, голова – руки.*

*Пословам Рене Клера, предварительно надо «изложить ход действия... найти зрительные образы, более красноречивые, чем фразы, разместить под каким углом будет производиться съёмка, установить приблизительную продолжительность картины и, наконец, проделать работу, которую имел в виду Расин, когда говорил: «Моя трагедия готова, осталось только написать её».*

*К этому надо ещё добавить музыку и шум, обдумать, как снять и какие вопросы задавать.*

*Снимать без подготовки, в надежде на то, что авось наснимает материала, а там что-нибудь получится, нельзя. Иногда получается, но хотя бы минимальную подготовительную работу провести надо.*

*Выбор героя - уже доля успеха. Чем меньше мы знаем о герое, тем больше всяких выкрутасов придумываем при съёмке и монтаже.*

*Я иногда задаю себе вопрос: «Почему никогда не получаются «домашние» фильмы?». Мы же знаем о родственниках всё или почти всё, а вот кино не получается. Снятый фильм оказывается интересным только «для дома, для семьи». Тут какая-то грань есть, которую нельзя переступить.*

*Помните, очерк стоит «где-то». Пограничный вариант.*

*«Творческий замысел останется замыслом не больше, если мы не будем иметь условий, в которых этот замысел может быть осуществлён», - написано в дневнике у Дзиги Вертова.*

*Хоть какой «гениальный» замысел, но если нет условий - камеры, машины, денег, света и так далее и тому подобное - нет фильма.*

*Неследует забывать и о технической стороне подготовки к съёмкам фильма.*

*Необходимо проверить камеру, плёнку и, как ни странно, штатив. Снятые с рук кадры даже при небольшом качании вызывают неприятные ощущения. Тряска, скорее всего, воспринимается подсознанием, а не сознанием.*

*Однажды я видел, как съёмочная группа германского телевидения снимала простенькое интервью в кабинете одного угольного начальника. Он занеслив кабинет большой-пребольшой штатив и поставил на него маленькую - премаленькую камеру.*

*Перед съёмкой необходимо проверить, работает ли камера, нет ли царапин на плёнке, заряжен ли аккумулятор. Иногда съёмки срываются из-за мелочи.*

*Обычно операторы ещё придумывают разнообразные приспособления для съёмок: нагрудные штативы, отражатели света, зональные линзы и так далее.*

*Когда подготовка завершилась - собран интересный тебе материал, ты уловил звучание и ритм съёмок - тогда можно вслед за Рене Клером сказать: «Мой фильм готов, его осталось только снять».*

*Но, «судьба фильма всё же решается на съёмке», - говорил Сергей Апполинарьевич Герасимов.*

## Глава 4

### С Ъ Ё М К А

Поехали!..  
Юрий Гагарин 12.04.1961

*Перед тем, как нажать пусковую кнопку съёмочного аппарата, я почти всегда в слух и про себя говорю: «Поехали», вместо традиционного: «Внимание! Камера! Мотор!».*

*Попробуйте перед съёмкой человека, разумеется, не актёра, выкрикнуть эти слова и вдобавок ещё хлопнуть перед носом хлопушкой. Ждите после этого естественного поведения или откровенного разговора. Ваш герой сути будет приходить в себя. Хлопушку с выкриками придумали в игровом кино для синхронизации звука и изображения.*



*На съёмках фильма «Микрофон для всех»*

*В процессе создания фильма самым важным, самым ответственным, самым неповторимым, самым непродолжительным является съёмка.*

*Готовиться к съёмке можно и год, и два, да и монтировать можно бесконечно, а вот снимать приходится определённое время.*

*Разумеется, есть исключения из правил.*

**Французские кинодокументалисты несколько лет подряд снимали все заезды известного автогонщика, пока не сняли, как он разбился. В документальном кино дублей не снимают.**

**Иногда приходится снимать считанные секунды. Например, любые быстротекущие катастрофы: взрыв, падение самолёта, обвал. Оператор должен быть готов ко всяким неожиданностям.**

**Однажды поздно ночью возвращались мы с водителем Сергеем Родионовым из командировки. Разговор зашёл об НЛО. Серёга, не верующий ни в бога, ни в чёрта, сказал: «Пока своими глазами не увижу, не поверю в их существование».**

**Подъезжаем к Демьяновке. Я уже стал дремать. Вдруг Серёга резко тормозит. «Смотри!». Смотрю. Вясном звёздном небе, слева по ходу, висит фиговина-«летающая тарелка» называется. Пока я доставал камеру, вставлял аккумулятор, кассету, она всё висела. Вышел из машины. Стал снимать. Она помаячила несколько секунд в кадре и растворилась в воздухе.**



**Александр Петрович Довженко, приступая к съёмкам фильма «Шорс», так обращался к съёмочной группе:**

**«Приготовьте самые чистые краски, художники. Мы будем писать отшумевшую юность свою. Осветите их, операторы, чистым светом... Пусть это будет свет вечерний, тихий, как перед праздником после долгих трудов...».**

**Не могу удержаться и не привести ещё одно указание режиссёра относительно актёров: «Пусть они мечтают. Не надо им ни есть в это время, ни пить, ни курить, ни зашивать поношенные одежды свои. Не надо обиденных слов, бытовых телодвижений, правдоподобных подробностей. Уберите все пятаки медных правд. Оставьте чистое золото правды».**

*Извечный вопрос: «Как и что снимать? С чего начать?».*

*Михаил Ромм рассказывал, что когда он пришёл за советом к С.М. Эйзенштейну, как снять сапоги, стоящие у дверей, тот ответил: «Снимите эти сапоги так хорошо, что если вы попадёте под трамвай завтра, пусть останется во ВГИКе навсегда, в музее единственный ваш кадр - сапоги у двери, чтобы я мог сказать: «Вот великий режиссёр умер без времени. Снял только сапоги, но они сохранились в музее».*

*Всё советуют каждый кадр снимать как последний и единственный кадр в жизни.*

*Ещё две штатии перейдём к размышлению о том, как самому снимать фильм под названием очерк.*

*«Съёмка - это творческая работа, которая требует полного напряжения всех основных, душевных и физических сил. Оператор должен быстро, чётко и точно прореагировать на все моменты протекающего явления и найти творческое решение композиции и освещения кадра».*

*А.Д. Головня,  
кинооператор*

*«Профессия оператора не только в том, чтобы крутить ручку, но и думать».*

*М.И. Ромм,  
кинорежиссёр*

*После напутственных слов приступаем к съёмке.*

*Из разных источников вы уже знаете, что такое язык кино, с помощью которого можно рассказывать зрителю о том или о том человеке, событии, времени.*

*Надеюсь, вы уже запомнили формулу создания очерка:*

*«Очерк стоит где-то между исследованием и рассказом».*

*Для того, чтобы эти слова хорошо запомнить, я написал их большими буквами и повесил в оба шагена кровати, вместо фотографий красивых девушек или ковра с лебедями.*

*Стой поры наставление А.М. Горького запомнил надолгие годы. Даже ночью разбуди, скажу, что такое очерк, что такое приёмы кино съёмки, что такое обший, средний, крупный планы, что такое деталь, что такое ракурс и так далее.*

*Мало знать - надо уметь применять в практике.*

*Всякий раз, когда приходишь на съёмочную площадку, оглядись вокруг себя, мысленно определи, что ты будешь снимать и какими планами, а потом уже приступай к съёмкам.*

*Многие исследователи общий план делят на дальний, средний и крупный. Дальний - на полусредний и средний крупный.*

*Для меня деление на планы предполагает ответы на вопросы: Где? Кто? Что?*

*Где? - общий план - показ места действия.*

*Кто? - средний план - человек с руками, где видны жесты.*

*Что? - крупный план - лицо человека, где видна мимика.*

*Деталь - концентрация внимания.*

*В качестве иллюстраций - кадры из фильма «Тунгус с Хэнычара».*

*Студия «Киносибирь». 1926 год.*



*Деление на планы в кино определяется, прежде всего, по отношению к человеку.*

*«Человек есть мера всех вещей», - писал философ Протагор.*

*Проследите за своим взглядом в момент, когда вы вошли, скажем, в автобус. Нет ли свободного места - общий план. Увидели на передней площадке девушку - средний план. Ещё не знаете, красивая она или нет. Внимание на лицо - крупный план, на ноги - крупный план. Кольцо на руке - деталь и т. д.*

*Взгляд фиксирует различные планы. Камера в руках оператора играет туже роль. Ограничивая пространство рамки кадра, выбирает крупность плана.*

**Где же границы деления на планы?**

**Почему средний план - это человек, снятый по пояс, а не выше и не ниже? Где граница деления на планы?**

**Поиск ответа на этот вопрос привёл к восточной философии. Поней человек - это не только его физическая оболочка, но и энергетическая, состоящая из различных тел: эфирного, астрального, ментального и так далее.**

**Ещё у человека есть особые точки, называются чакрами. Чакры в переводе с санскрита означают «колёса», в которых происходит преобразование энергий. Нател человека насчитывают, как минимум, семь основных чакр. Каждая чакра ассоциируется с функциями психики и восприятия.**

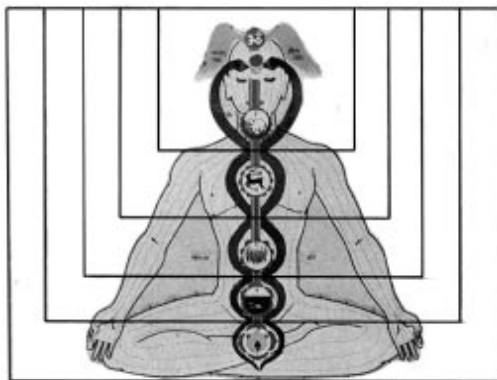

**Теперь смотрите, что получается. Если по чакрам обозначить каждый план, то эти планы представляют собой определённую математическую величину. Деление на планы по чакрам на первый взгляд покажется наивным, но другого ответа пока не нашёл.**

**Можно ли «алгеброй проверить гармонию?».**

**Если обратиться к творчеству Леонардо да Винчи, то он свои приёмы в живописи устанавливал по математическим законам. Создатель сотворил человека так, что его лицо от подбородка до верхней границы лба составляет  $1/10$  часть всей длины тела. Рука до локтя и ширина груди составляют  $1/4$ , а длина ступни  $1/6$ . Человеческое тело изучено и измерено. Остаётся только воплотить пропорции в кадре.**

Ещё Альбрехт Дюрер, к сожалению, отмечал, что «многие живописцы не изучают науки измерения».

Давным-давно известно о принципах «золотого сечения», но это как будто не для нас, съёмщиков. Золотое сечение — это когда отношение большей части отрезка к меньшей равно отношению всего отрезка к его большей части.



$$AB : BC = AC : AB$$

«Золотое сечение» лежит в основе почти всех природных явлений. Так, талия делит фигуру человека как раз в отношении «золотого сечения». Выходит, и планы по крупности можно и нужно делить по коэффициенту «золотого сечения» 1: 0,618.

Далеко не каждый съёмщик осознаёт, что гармония при переводе трехмерного мира в двухмерный покоится на пропорции, мере и числе. Неудачи в построении композиции кадра как раз и связаны, я думаю, с неумением или, скорее, нежеланием пользоваться орудием точного расчёта.

В отличие от художника, способного размещать предметы на картине по собственному усмотрению, съёмщик может лишь выбирать. Искусствоведы напридумывали разнообразныетипы композиционных построений кадра. Нередко можно слышать: «диагональная», «треугольная», «тональная», «устойчивая», «неустойчивая», «закрытая», «симметричная» и другие композиции.

Симметричная конструкция, говорят, всегда проста и спокойна. Мне же кажется, что при симметричном построении кадра возникает необъяснимая неустойчивость. К примеру, возьмите две одинаковые свои фотографии. Разрежьте их симметрично пополам и сопоставьте лицом только из одних левых или правых половинок. Лица окажутся непохожими, будто это не Вы, а другой человек. Вот Вам и симметрия.

Посытому горизонт в кадре можно определить, кто снимал, ВГИКовец или нет. У нас есть золотое правило, его ещё называют «правило трёх частей». Если горизонт расположен на 1/3 сверху или снизу кадра, то снимал наш брат. Разумеется, есть исключения. В начале фильма «Александр Невский» великий оператор Эдуард Тиссэ снял кадр с очень низкой линией горизонта. Надо было показать высокое небо Руси.

**В чём же суть «правила трёх частей»?  
Разделите кадр по вертикали и горизонтали на три равные части, как показано на рисунке.**



**Композицию кадра стоит строить так, чтобы главные предметы находились в линиях пересечения.**

**Как же оживить кадр? Оператор Сергей Мякишев всегда возил с собой ветку с листьями искусственного дерева и при каждом удобном случае ставил её перед камерой. Линейная перспектива позволяет трехмерное пространство воплотить в двухмерной плоскости так, что зритель ощущает иллюзию объёмности.**

**Ещё при съёмках важно следить за фоном. Неразвидел, как у человека в кадре торчат «рога», линия горизонта «обрезает» голову, на втором плане мальчишки корчат рожи и так далее. Фонdaleконе второстепенный изобразительный компонент кадра.**

**Теперь о так называемых «перебивках». Это снятые детали: очки, книги, ручки и так далее. Они перебивками и останутся, если внимательно не всматриваться в вещи, которые мы снимаем. Вещи говорят не только о том, что окружает героя, но и о невидимых струнах его души, представляют разнообразные ассоциации. Японец, чтобы изобразить понятие «горе», рисовал два иероглифа - сердце и кинжал.**

**Вспомните эпизод с картошкой в фильме «Чапаев».**

**«Где должен быть командир?». Его можно было снять с какими угодно предметами: нарисовать на школьной доске или на песке, вместо картошки взять яблоки. Но только так решили авторы.**

*Другой пример-из фильма «Мать» В. Пудовкина. Оператор А. Головня. Разбитые часы-ходики-непросторасыпанные по полудетали, они ещё говорят о разбитой судьбе. Осмысленная деталь превращается в символ.*

*Возникает вопрос, а можно ли снимать, не меняя крупности плана в одном кадре, не прерывая естественности течения времени? Такие примеры в кино есть. Где-то в году 1966 Шойман и Хайновский сняли фильм «Смеющийся человек». В течение часа в кадре на крупном плане профессиональный убийца Мюллер рассказывал о своих «деяниях». Рассказы Ираклия Андронникова сняты на одном среднем плане. Есть фильм «Сон», где одним общим планом снят спящий человек.*

*В арсенал изобразительных средств входит применение оптики. Разные объективы дают разную глубину пространства, тем самым по-разному вписывают героя в среду.*



*Кадр из фильма « Обида»*

*Короткофокусная оптика позволяет снимать объекты, расположенные на разных расстояниях, выводить на передний план действующее лицо. Этот объектив даёт возможность находиться в непосредственной близости от Вашего героя, что особенно ценно, когда Вы снимаете один. Я к стандартному объективу на камере «Panasonic» приделал отрицательную (-10), очковую линзу - получился хороший широкоугольный объектив. Камера с широкоугольным объективом незаменима при съёмке срук.*

**Длиннофокусная оптика позволяет снимать крупные планы издалека, размывать фон, создавать эффект сжатого пространства.**



**Кадр из фильма «Резонанс»**

**Применяя трансфокатор - объектив с переменным фокусным расстоянием можно, не сходя с места, менять крупность плана.**

**Надо учесть, что при этом создаётся искусственное изменение рамок пространства. Изображение как бы сжимается и растягивается. Зрительно это незаметно, но наше подсознание улавливает искусственность этой операции и, в первую очередь, постоянно перспективу. Одновременно, ни один сюжет не снимался без «наезда» и «отъезда». Даже существовала инструкция для операторов корпунктов программы «Время» снимать только трансфокатором. Сейчас другая инструкция - не снимать трансфокатором, так как эти «наезды-отъезды» раздражают зрителя своей неестественной природой.**

**Какой же выход? Выход есть. Соединить два движения в кадре, например, панораму с «наездом». Так снимал А. Заболотский сцену свидания с матерью в фильме В.М. Шукшина «Калина красная».**

**С.П. Урусевский в фильме «Сорок первый» единственный раз применил трансфокатор в сцене, где Мария Кастреляет во офицера. «Наезд» ассоциируется с летящей пулей.**

**Существующая оптика не всегда даёт нужный эффект. Иногда надо, как говорил один известный оператор, «измордовать» изображение.**

Для этого есть (или сам съёмщик придумывает) разнообразные насадки на объектив, фильтры, зеркала и тому подобное.

Например. Если Вам надо снять крупномотылька и вдали самолёт, то какой бы широкоугольный объектив вы не брали, у вас или мотылёк будет в фокусе, или самолёт. Для того, чтобы первый и второй планы были резкими, можно применить зональные линзы - это положительные или отрицательные линзы в виде всевозможных фигурок, полосок, секторов.



Зональная линза



Их подставляют близко к объективу, в той части, где надо изменить фокусное расстояние.

В основном операторы работают жесткими объективами и часто просто забывают «моноклях», онасадках, которые смягчают контраст изображения и усиливают тональную перспективу. Про светные фильтры и вовек забыли. Казалось бы, зачем шветное телевизионное изображение делать ещё цветнее? Красиво получается. Небо синее - пресинее, трава зеленая - презелёная.

Забыли мы о применении всевозможных зеркал и даже простого вазелина. Больше стали надеяться на компьютерные прибабахи.

Если Вам, например, надо снять любимую девушку в лучшем виде, наденьте на объектив капроновый чулок. Этот нехитрый приём помогает сгладить морщинки.

С.П. Урусовский советовал операторам почаще заглядывать в магазин «Оптика», покупать там всякие стёклышки, призмочки, линзочки. Идёшь по улице, увидел бутылочное стекло, подними.

Поднеси к объективу, посмотри, что получится.

Руководитель моей дипломной работы Олег Александрович Родионов советовал снимать «красиво, красиво и ещё раз красиво».

*Я не понимал, зачем снимать красиво, пока не прочитал у авиаконструктора А.Яковлева: «Некрасивый самолёт не полетит. Не знаю почему, но не полетит».*



*Кадр из фильма «Встреча»*

*«Дэточки, - говорил нам на лекциях Анатолий Дмитриевич Головня, - снимать надо резко».*

*Два слова о панораме. Почему в русской и греческой кинематографии желательнее вести слева направо, а не наоборот.*

*Обзорную панораму следует начинать с статического кадра и вести слева направо и закончить статикой. Это вы уже знаете.*

*Почему слева направо?*

*Глаз привыкает к определённым движениям. На Руси принято читать буквы слева направо, арабы читают справа налево, в Китае - сверху вниз. Поэтому движение камеры слева направо для нас более естественно.*

*Теперь о том, где снимать.*

*Выбор небольшой: натура, интерьер, павильон.*

*«Натура-дура, павильон-молодец», - говорят операторы. Натура капризна. Надо солнце - идёт дождь. Надо дождь - светит солнце. Натура используется съёмщиком, во-первых, как среда, в которой живёт наш герой, во-вторых, как самостоятельное действующее лицо.*

*В состоянии погоды, во времена года заложена драматургия видового фильма.*

*Предметы, которые мы снимаем, находятся в пространстве, окружены воздухом, освещены светом.*

*Пространство есть перспектива. Чтобы выявить на изображении воздух, операторы используют задымление или «туманные» фильтры.*



*Кадр из очерка «Вот моя деревня»*

*Однажды мне надо было снять подобный кадр. Был сильный мороз. Заглыми дустовую шашку, идым полез в квартиры домов. Разъяренные жители чуть не сорвали съёмку. Пожалел о том, что не было «туманного» фильтра.*

*СВЕТ - основа операторского дела.*

*«Вкадре, прежде всего, должно быть светло, ясно, понятно. Лишнее необходимо во что бы то ни стало убрать и затемнить».*

*Лев Кулешов.*

*Древние люди знали, что утром встаёт солнце, весь день оно светит сверху, и к вечеру уходит за горизонт. Даже если солнце закрыто облаками, днём светло, всё видно. Стало быть, днём хорошо. Наступает ночь. Свет от костра, идущий снизу, делает предметы таинственными. Лица принимают непривычное очертание. Тени вызывают тревогу. Это записалось в программу человека. Ночью - плохо, страшно.*

*Н.Г. Чернышевский писал о том, что «различные роды освещения эстетически воздействуют на нас, смотря потому, в отношении, какие они имеют в жизни».*

*Существует неразгаданная магическая сила света!*

**В съёмочной практике используют искусственные и естественные источники света. А.Д. Головня для простоты объяснения технологии освещения выделял пять видов света: рисующий, моделирующий, контурный, заполняющий и фоновой.**



**Светлая тональность.  
Кадр из курсовой работы «Освещение»**

**Привсёмразнообразии световых решений все они сводятся по сути дела к двум основным видам освещения: направленному и рассеянному.**



**Тёмная тональность.  
Кадр из курсовой работы «Освещение»**

**Великий оператор Андрей Николаевич Москвин, когда ставил осветительный прибор, говорил: «Это ваш собеседник».**

**ЦВЕТ** в кадре - забывтый, неисследованный приём при съёмке фильма. Наши картины «цветные, а не цветные», - так говорил Сергей Михайлович Эйзенштейн.

**Цвет** ближе к музыке. Композитор Скрябин пытался соединить, казалось бы, несоединимое: цвет и музыку.

**Цвет** должен развиваться, меняться во времени. Вспомните пляску опричников в «Иване Грозном». Когда цвет будет звучать как музыка, с определённым темпом и ритмом, тогда возникнет ещё один вид кино-цветомызыка. Это там, за горизонтом.

**Ещё один знак в языке кино - РАКУРС.**

**РА** - солнце. **КУРС** - направление. **Курс** на солнце.



**Кадр из фильма «Чайки над Томью»**

**Кадр, снятый с верхней точки, передаёт ощущение пространства и обречённости, с нижней - величие. Почему?**

**Встаньте в позу великана и муравья, и вы поймёте почему.**

**Завал кадра** передаёт психическую неустойчивость. Странно, но сегодня снимать косые кадры - признак молодёжного стиля. Этот приём был использован в фильме Дювивье «Бальная записная книжка». Там героиня была больна психически. Когда же она выздоровела, кадр стал нормальным.

*Ракурс - взгляд съёмщика на происходящее событие.*



*Кадр из передачи «Рассказы о Кузбассе».  
г. Прокопьевск. 12 апреля 1961 года*

*Я думаю, что если в кадре человек говорит, то все острые ракурсы, операторские эффекты будут мешать зрителю воспринимать речь. Когда герой молчит, можно использовать острые выразительные средства.*

*Использование разнообразных изобразительных приёмов созвучно оркестром, где, как правило, солирует тот или иной инструмент.*

*Итогом владения выразительными средствами является композиция.*

*«Деточки, - говорил нам А.Д. Головня, - композиция - основа операторского мастерства» и требовал к сессии сдать на спортивный разряд и прочесть «Апокалипсис». Разряд - понятно. Съёмщик должен обладать физической силой грузчика, реакцией спортсмена. А вот зачем читать Библию, для меня долгие годы было загадкой. Книгу книг желательно читать не только тем, кто собирается снимать свой фильм.*

*Съёмщик волен обращаться с изображением по своему усмотрению.*

*Однажды меня кинооператором Виктором Фотиним пригласили снимать очерк, а точнее экранизацию диссертации товарища Цукрова «Кузбасс-Донбасс». Мы сувлечением ввязались в заработку. Первая съёмка в тайгинском депо. Надо было снять рассказ одного машиниста о том, как он водил поезда в годы войны на Украину.*

*Радиодного кадра мы собрали всех сварщиков, расположили их по кадру на паровозах и попросили просто так варить, чтобы только искры летели. Потом шёнапустили пару. Поставили свет. Сняли. Кадр получился насыщенным действием и светом.*



*Кадр из очерка «Сегодня. Много лет назад»*

*После съёмки, как то было заведено в те времена, партком приглашает съёмочную группу на ужин. Наш режиссёр и редактор сказали, что операторы у нас не пьют - и нечего их звать.*

*Я не пью. А Фотин? Обиделись мы с Виктором, не из-за выпивки, конечно. И решили загубить экранизацию диссертации. А как?*

*Дело прошлое, теперь можно об этом рассказать.*

*Снять не в фокусе, или «пролететь» в экспозиции - это операторский брак. Надо снять так, чтобы всё было видно, а смотреть противно.*

*Следующая съёмка была в музее. Поставили мы мужика на фоне большой картины с нарисованным штреком, но так чтобы деревянное крепление было видно в кадре буквой «Г». Висилица получилась.*

*До сих пор никто не догадывается, почему уошущение от этого кадра негативное. Несмотря на то, что всё в фокусе и свет нормальный.*

*Это редкий случай. Минутная слабость. Обычно, приступая к съёмкам, никто не говорит: «Вот этот фильм я сниму плохо». Все стараются снять хорошо, а получается как всегда.*

*Всё остальное мы снимали нормально. Запомнилась съёмка с Алексеем Стахановым в Донбассе. Снимали его уже больного, в каком-то профилактории, как оказалось, это была последняя съёмка знаменитого шахтёра.*



*Кадр из очерка «Сегодня. Много лет назад»*

*Пока готовились к съёмке, Алексей Григорьевич рассказывал удивительные истории: о встрече с товарищем Сталиным в Кремле, о том, как его снимали в мягком вагоне украинские киношники.*

*- Я как будто бы ехал на Кавказ. А Кавказ, - сказали они, - мы без вас снимем».*

*Жаль, что много не удалось снять. Плёнки было мало, да и задание было другое. Стаханов должен был рассказать о шахтёре Борисове.*

*В учебниках по операторскому мастерству написано, что существуют два метода съёмок: объективная и субъективная камера. Доказывают, что при съёмке объективной камерой снимают как бы отстранённым взглядом. Субъективная камера - это точка зрения героя или автора. В качестве примера приводят съёмку разговора двух участников. Снятая сцена со стороны - объективна. Снятая с позиции участника - субъективна. Я полагаю, всё, что снимается - это субъективный взгляд на мир.*

У одного автора я прочитал: «Можно представить себе фильм, сделанный полностью методом субъективной камеры. Как бы от лица невидимого на экране рассказчика. Однако попытки осуществить такой формальный приём не дали удовлетворительных результатов».

Почему?

Я, в основном, все очерки, передачи снимаю этим методом. Это так вижу. Я так снимаю. Не дядя Ваня или тётя Мотя, а я.

Другое дело, привычной камерой снимать или же скрытой. Раньше я любил снимать скрытой камерой. Сегодня считаю, что роль скрытой камеры несколько преувеличена. Да, ей можно снять естественное, не инсценированное поведение человека. Она незаменима при провокационных съёмках. Но, все-таки, это подглядывание в замочную скважину.

Мне ближе и честнее работа открытой камерой, когда человек видит, что его снимают, но не знает, снимают его или нет. Для этого на камере заклеиваю светящийся красный глазок.

Ма на раснимать открытой камерой появилась из-за того, что многое во время съёмок приходилось делать одному. Где тут прятаться, когда выходишь на съёмку, обвешанный аппаратурой, как новогодняя ёлка. Справа аккумулятор, слева магнитофон. В одной руке камера, в другой микрофон, вдобавок, весь опутан проводами.

Сейчас, с приходом телевизионной аппаратуры, стало чуть легче, но принцип съёмки открытой камерой остался: снимать и задавать вопросы из-за камеры одновременно.

Отметим два важных момента в документальных съёмках.

Первое. В документальном кино дублей не бывает.

Второе. Импровизация во время съёмок.

Когда-то на телевидении не было видеозаписи - все передачи шли в эфир «живьём». Однажды я пригласил на передачу делов, бывших шахтёров, чтобы они вспомнили, как они строили шахту «Коксовая». Режиссёр потребовал полную репетицию. В назначенное время начинается передача. Я задаю первый вопрос. Дель молчат. Повторяю вопрос. Дель молчат. Спрашиваю: «В чём дело?». Один из них говорит: «А мы тебе об этом уже рассказали».

Как бы тщательно мы не готовились к съёмкам, самое ценное рождается непосредственно на съёмочной площадке.

*Ни один актёр в мире не сыграет те чувства, те эмоции, которые иногда даётся зафиксировать, снимая человека в реальной обстановке. Простой приём - не выключать камеру на некоторое время до и после съёмки - приносит хорошие результаты.*

*Я как-то видел фильм о женщине-капитане спасательного корабля. Кино слабенькое, собманом, вместо истинного пожара мне показали имитацию его, а говорили, что настоящий. Но не в этом дело. В фильме был кадр, когда капитана спрашивают: «Как вы относитесь к мужчинам?». Она молчит минуту-другую. Другой бы оператор давно бы выключил камеру, а этот продолжал снимать, несмотря на митплёнки. Молчание было дороже слов. Минуты через три она говорит: «Вы же видите, я выразительно молчу».*

*Другой пример. На съёмках фильма «Преодолеть себя» одетской цирковой студии из города Белово надо было снять рассказы ребят о том, чему они научились. Я включал камеру до того, как они начинали говорить и не выключал после того, как они сказали свои заученные, штампованные слова.*



**Кадр из фильма «Преодолеть себя»**

*Небои земля в поведении детей, хотя они уже привыкли к камере и не обращали на неё внимание. Всё же синхронные съёмки явились для них каким-то неожиданным, ответственным моментом.*

*Мальчишка лет тринадцати небрежно подходит к камере:  
- Ну что, говорить?*

*- Говори.*

*Мгновенно он изменился, как будто его клоскевызвали, а он урка не знает.*

*- Когда пришёл в цирковую студию, я ничего не умел. Сейчас могу делать переворот через голову.*

*- Покажи. Мы снимать не будем.*

*Мальчишка восторгом прыгает. Совсем другой человек, нетот, что был минуту назад.*

*Ради этой правды чувств оставил в фильме весь кадр целиком.*

*Авторские придумки часто не вписываются в реальную жизнь. Многие рождаются непосредственно на съёмках. Именно на съёмках нужны всякие придумки, исходя из реальной ситуации.*

*Снимая очерк «Шахтёрский огонёк» в Америке» обратил внимание на двух местных музыкантов. Они каждый день играли для уходящей с концерта публики одно и то же на скрипке и банджо. Я даже снял, как они играют. Но показалось, что это обычно и не очень интересно. Играют себе да играют. Мысли не было.*

*Хотелось для финала, говоря высокими словами, подчеркнуть дружбу между народами. Договорился с Александром Соловьёвым, нашим известным музыкантом, играющим на народных инструментах, чтобы он затерялся в толпе, подошёл, подыграл им и спровоцировал на игру русской мелодии. Затея удалась. Американская «барыня» получилась. Собралась большая толпа. Кто пел, кто плясал, кто просто прыгал от удовольствия.*



*Кадр из очерка «Шахтёрский огонёк» в Америке»*

*Поиск необычных приёмов привлекает зрителя. Как-то космонавт Алексей Архипович Леонов рассказал такую историю:*

*- Был объявлен конкурс на самый оригинальный эксперимент, который можно провести в космосе. Победила одна школьница, которая предложила взять на борт паука и посмотреть, как он будет плести паутину в невесомости.*

*Вот под таким неожиданным углом надо смотреть на то, что снимаешь.*

*Заслуживает внимания метод съёмки в «отражённом свете». Это когда снимают объект не напрямую, а реакцию на него. Например, во ВГИКовском фильме «Бокс» оператор вместо боксёров наринг снял тренера одного из боксёров. Надвидеть его переживание: удары, боль, радость победы - всё было на лице и в жестах тренера.*

*Была ещё подобный фильм «Футбол без мяча». Там вместо игры на поле были сняты зрители, их эмоции. Если подумать, то в любой съёмке можно найти отражающий объект.*

*Сейчас фильмы снимают больше по сценарию, заранее всё придумывают. Так снимать можно, но ускользает какая-то неуловимая, невидимая, серебряная нить правды. Я больше люблю снимать непосредственную реакцию на то, что возникнет перед тобой, что ты видишь и чувствуешь в этот момент в этом месте.*

*Есть у меня две неосуществлённые мечты.*

*Первая мечта. Как бы мне хотелось снять фильм о ком угодно, где угодно, на каком-нибудь «буранном полустанке», вдали от суесть городов, но так, чтобы время для съёмки было ни день, ни два, а скажем, месяц или даже два.*

*Вторая мечта. Об одном и том же человеке снять несколько фильмов разными съёмочными группами.*

*Редко бывает, но бывает, когда от съёмки получаешь истинное удовольствие. Тут я вспомнил слова Терентия Семёновича Мальцева: «Не тот пахарь, который пашет, а тот, кто любит свою пахоту».*

*«Кино должно являться людям то, что ты сам воспринимаешь сердцем и глазом». Р. Флаэрти.*

*«Можно снять так, что всё будет видно. Можно снять так, что ничего не будет видно. Можно снять с «эффектом» - и видно и не видно. А должен быть четвёртый способ: видно больше, чем видно. Донеги никто из нас не дошёл», - говорил великий оператор Андрей Николаевич Москвин.*

*Вот так-то, съёмщики, - всё впереди!*

Обычно слово кинооператор связывают со специалистом, производящим съёмку фильма. ОПЕРАТОР в переводе с латинского означает «исполнитель».

Мне нравится трактовка слова КИНООПЕРАТОР как «сочиняющий торную дорогу в кино».

ОПЕРА в переводе с итальянского - сочинение.

ТОР - большая, хорошая, торная дорога.

Есть другие понятия слова тор: озеро, верхняя часть горной долины, Бог грома, выпуклость и даже безумец в переводе с немецкого языка. Не надо забывать, что в слове кинооператор есть РА-солнце. ОП-звук влияющий на сердечную чакру.

В заморском кино оператора называют КАМЕРАМАН.

КА- душа. РА- солнце. МАН- человек, страстный любитель.

Безумное влечение человека к солнцу через душу.

Телевизионная техника, неограниченный расход плёнки развращает съёмщиков, ведёт к обезличке изображения.

Вообще, легкость достижения любой цели развращает человека. С другой стороны, много снимаешь, потом трудно выбирать нужное.

«Кое-кто порой» считает работу оператора чистой технической, как бы привод к камере, забывая при этом, что ради выразительного кадра операторы рискуют жизнью.

Их засыпает углём в бункере, они ложатся на рельсы, они падают в оркестровые ямы, они сутками сидят в засаде и всё для того, чтобы снять неповторимый и единственный кадр в своей жизни.

После съёмки, как правило, стараюсь не показывать рабочий материал и, более того, не делать снежок копии. Неразубеждался в этом, перепишешь - считай передачу или очерк покажи - тоне объяснимым причинам в эфир не выходит. Суеверие какое-то. Действует, как чёрная кошка.

Заканчивая писать эту главу, увидел за окном густой снегопад. Взял камеру и снял.

Зачем? Не знаю.

Очень красиво падали, кружась в ритме вальса, крупные снежинки.

А вот когда-нибудь этот кадр и пригодится.

## Глава 5

### ИНТЕРВЬЮ

*Поговори со мною, мама,  
О чём-нибудь поговори...  
Строчки из песни*

*Казалось бы, нет ничего проще: задать человеку вопрос и получить на него ответ. Какой вопрос - такой ответ.*

*Однако, этот самый лёгкий и распространённый метод добычи информации при съёмке, называемый нерусским словом интервью, таит в себе немало подводных камней и требует отдельного разговора.*

*«ИНТЕРВЬЮ» - «беседа журналиста с одним или несколькими людьми по какому-либо актуальным вопросам», - так написано в словаре.*

*ИНТЕР - в английском языке префикс, имеющий значение - «между».*

*ВЬЮ - по английски взгляд, мнение, кругозор, точка.*

*Получается, что интервью - это взаимодействие во взгляде, или точка между чем-то, фокус.*

*Конечно, лучше использовать вместо слова «интервью» русское слово БЕСЕДА.*

*Беседовать - вести разговор, обмениваться или перекидываться словами, толковать, болтать, трепаться и так далее. Если так принято, то мы будем говорить «интервью», подразумевая «беседа». «Мы говорим - партия, подразумеваем - Ленин». Говорим - интервью, подразумеваем - беседа.*

*Словом можно восславить, можно и обесславить. Слово несёт в себе то, что невозможно передать изображением.*

*У Н. Гумилёва прочитал: «Солнце останавливали словом».*

*Есть поговорка: «Слово - серебро, молчание - золото». Почему?*

*Намёк на ответ нашёл в сказке о царевне - лягушке.*

*Если представить мир информации в одной глади, то в спокойном состоянии и в ней, как в болоте, отражается всё: и города, и страны, и звёзды, и лес. Когда дует ветер - на поверхности волны, потому мир воспринимаем не таким, как он есть. Когда мысли путаются, говорят, «волнугонит». С другой стороны, эта поговорка даёт человеку, как совет обдумывать каждое сказанное слово.*

*Не свобода слова, а ответственность за слово.*

Первым, кто заметил, что телевидение-рентгендуши, был известный критик Владимир Семёнович Саппак.

Человек неискренний, ложный перед камерой, по мимосвоей воли, саморазоблачается. Экран не скрашивает, а обнажает человеческие слабости. Никакой внешний вид, занимаемая должность, почётное звание не поможет.

Яркая личность и в фужайке личность.

Взабьтой пьесе Н. Погодина «Сонет Петрарки» есть слова: «Иной раз человек говорит тебе о партии, а в глазах одна беспартийность».

Экран просвечивает личность. Потеряв к ней доверие, зритель переключит приёмник на другой канал.

Водном интервью американский режиссёр-оператор Ричард Ликок заметил: «Первое, что я говорю студентам, - никаких интервью. Потому что заставить человека самого рассказать о себе - самый дешёвый выход из положения».

Однако этот «дешёвый метод» даёт неплохие результаты.

Мне часто приходилось снимать очерки, используя лишь один метод интервью, где человек раскрывается через разговор. Так было при съёмках очерков «Лесные братья», «Вот моя деревня», «Судьба», «Анна Ивановна Горемыкина из Манжерока», «Счастье» многих, многих других. Важно, как в том анекдоте про кирпичи, «лишь бы хороший человек попался». Впрочем, человек может быть любой, даже глухонемой, если «ключик» найдёшь к нему.

Нет плохих людей, есть плохие собеседники.

Посвоему назначению есть два вида интервью: информационное и эмоциональное.

Информационное интервью предназначено для сбора информации по какой-либо теме.

Где-то вычитал древнюю лагестанскую поговорку: «Чтобы хорошо узнать человека, надо спросить у семерых: у убелы, у радости, у женщины, у сабли, у серебра, у бутылки и у него самого».

В своё время Ф. М. Достоевский, приглашая гостей, раздавал им карту с вопросами:

1. Ваше любимое изречение, афоризм?
2. Что вы цените в людях?
3. Что вы любите?
4. Что вы склонны прощать?
5. Что не прощаете, до разрыва отношений?
6. Ваше любимое занятие?
7. Что вы цените в мужчинах?

8. Что вы цените в женщинах?
9. Что такое счастье?
10. Вы были счастливы?
11. Ваше отношение к браку?
12. Цель вашей жизни?
13. Верите ли вы в судьбу?
14. Главная черта вашего характера?
15. Что бы вы хотели сделать для всего человечества?
16. Кем бы вы хотели стать, если бы не стали...?
17. Как вы думаете, что сделано, написано вами, останется интересным и нужным для потомков?
18. Ваше отношение к смерти?
19. Есть ли у вас дети?
20. Есть ли у вас друзья со стажем, со школьных времён?
21. Ваше отношение к Богу?
22. Был ли в вашей жизни человек, который оказал на вас наибольшее влияние?
23. С вами случались чудеса?
24. Какой вопрос вы хотели бы задать самому себе?

Такого типа интервью хорошо использовать в отдельных передачах, оставляя человека один на один с камерой, как в цикле передач «10 вопросов NTSC».

Привязанность к заранее подготовленным вопросам часто мешает беседе.

Можно задавать один тот же «шалый вопрос» прохожим для сбора информации по какой-то конкретной теме.

Этот метод, как охота, не ведаешь, какая дичь попадётся.

Для передачи «Что вы мне скажете?» я задавал всем прохожим единственный вопрос: «Что означает ваше имя?».

Какие удивительные ответы были на этот вопрос, как неинтересно отвечали люди на вопрос: «Счастливы ли вы?». Вообще спрашивать о счастье, вторгаясь в интимную жизнь незнакомому человеку, не всегда уместно.

Всех кого приходилось снимать, любят больше беседовать, а не отвечать на поставленные вопросы.

Эмоциональное интервью предполагает, что между собеседниками должна проскочить некая искра доверия.

Из искры возгорится пламя. Пламя эмоции.

В конце концов, должен вспыхнуть свет. Важно выудить из собеседника не только его мысли, но, если повезёт, то и его чувства.

**В очерке «Валя плюс Боря и их приёмный сын Гоша» меня удивили отношения между мужем и женой. Прожив вместе более 20 лет, они относятся друг к другу, как будто вчераш встретились. Рассказывая о своей первой встрече, Борис по просьбе Валентины запел песню «Яв тебя не влюблён...».**

**Это надо видеть и слышать. Словами не передать, как всё вокруг засветилось ярким светом.**



**Кадр из очерка « Валя плюс Боря»**

**По технологии съёмок интервью я использую два метода:**

- 1. Снимая человека, задаю ему вопросы из-за камеры.**
- 2. Камеру ставлю на штатив, включаю её. Вопросы задаю, находясь рядом с героем в кадре.**

**Первый метод хорош тем, что герой, общаясь с тобой, в то же время как бы через тебя говорит со зрителем. Тут одна сложность есть. Мало того, что надо вести беседу, задавать «умные» вопросы из-за камеры, но ещё надо следить за композицией кадра.**

**Для меня очень важно во время съёмки интервью создать атмосферу непринуждённости.**

**В «Алтайских зарисовках» один чабан, показывая мне найденные им фигурки из корней деревьев, вдруг говорит:**

- А ты снимаешь?**
- Да.**
- Однако, врёшь. Чё она не шумит?**
- Это же телевизионная камера.**
- Нет. Врёшь, однако. Так не снимают.**

**- Другие не снимают, а я снимаю.  
Человек он был открытый и в выражениях не стеснялся.**



**Кадр из очерка «Алтайские зарисовки»**

**Второй метод съёмок использую тогда, когда вижу, что человек чувствует камеру, она его отвлекает, он начинает скованно говорить. Лучше в этот момент находить ся рядом с ним. Лучше всегда быть рядом со своим героем. Повзглядом, по настроению можно предугадать ответ и направить разговор в нужное тебе русло.**

**Есть особая категория людей, с кем всегда интересно говорить. Это о них говорят: «Чудаки спасут мир».**

**Изобретатель из Юрги Б.Ф. Лелюх мастерит самодельные самолёты, летает в них, падает, ломает руки, ноги. При этом говорит: «Теперь знаю, какая деталь не работает». И снова делает новый летательный аппарат.**

**Во время одной из съёмок я сел к нему в его новый самолёт и стал задавать вопросы:**

- Опасно же летать на таких этажерках?**
- Опасно, но это норма для мужчин.**
- Вы обещали меня прокатить.**
- Пожалейте жену.**
- Какую?**
- Не знаю, какую по счёту. Я не в курсе ваших личных дел.**
- Радость от полёта испытываете?**

- Когда перед тобой чистое небо и когда эта штука крутится, как насекомое на гребешке, и не знаешь как её успокоить. Вот счастье!
- Сколько вы уже разбили самолётов?
- Семь. Коль я с вами говорю, то всё в порядке.



Кадр из очерка «Чистое небо Бориса Лелюха»

Присъёмке интервью, помимо того, что говорить, ещё важно знать, на каком расстоянии и отведущего должен находиться герой, с какой стороны, как держать руки, как сидеть, как стоять, как двигаться, как держать микрофон, как дышать, куда смотреть и так далее.

При разговоре с женщиной стараюсь, чтобы она была от тебя левой стороны. Заметил, что наиболее удачный разговор получается, когда женщина находится слева от тебя. Это связано с ауральными оболочками человека и с тем, в какую сторону идут биоэнергетические потоки. Военные сохранили память предков, поэтому ходят с лапами левой стороны - правая рука свободна, чтобы честь отдавать.

Расстояние от так называемого критика «интервьюируемого лица» зависит от его эфирного тела. Городские жители любят говорить близко друг от друга. Японцы прямо лезут в лицо собеседника. Деревенские жители чуть ли не через дорогу могут вести «задушевные» беседы:

- Манька, как дела?
- Да, как в курятнике...

**Недавно испытал третий метод съёмок интервью.  
Я снимаю человека из задаю ему вопросы из-за камеры (1), а другой оператор снимает, как я снимаю (2).  
Получается любопытный эффект, совсем нетот, когда в кадр просто ведущий с микрофоном.**

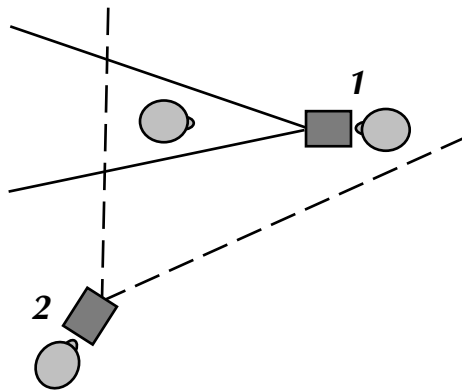

*Кадры из передачи «Игры, в которые играют люди»*

**При съёмках интервью выработал кое - какие правила:**

- 1. До съёмок собрать хотя бы минимальную информацию о человеке.**
- 2. В день съёмки избегать встречи с героем. Несколько дежурных фраз. Сообщить или спросить тему разговора.**
- 3. Уважай убеждения и веру собеседника. Вдумывайтесь и вслушивайтесь в его слова. Не себедумайте при разговоре, а о том человеке, кто говорит с Вами.**

4. *Никаких репетиций. Однажды как-то я пропустил полный прогон передачи. Классно получилось. В эфире было в два раза хуже. Они вспоминали, как хорошо говорили на репетиции. Рождение мысли на глазах у зрителей исчезло.*
5. *Не задавать сразу много вопросов. Это правило подсказал мне кинорежиссёр Игорь Беляев, когда я во время передачи о нём выпалил сразу три вопроса: «Как родилась мысль о фильме «Егор Иванович»? «Где происходили съёмки?». «Роль оператора в создании фильма?».*
6. *Следить за временем и внешним видом собеседника.*
7. *Старайтесь не тараторить. Когда человек говорит более 13 слов в минуту, зритель тут же забывает, о чём речь. Знаю, какую роль играют паузы, но не исполняю их, не могу молчать, когда собеседник молчит.*
8. *Умейте слушать. «Умейте дать собеседнику «выговориться», - говорил Константин Симонов студентам МГУ, - Это бывает много интереснее, чем то, о чём вы хотите спросить».*
9. *Не задавать оскорбительных, необщепринятых, обвинительных вопросов типа: «Ты, братец, вор?». Не уважаешь собеседника - лучше не снимай.*

*Главное, как сказал Дзига Вертов: «Абсолютная и неподдельная искренность, стопроцентная синхронизация мыслей, чувств, изображения».*

*Иногда герои не хотят сниматься. Что делать? Уговаривать? Живёт в Серпухове удивительный человек А.И. Самодумов, тот, кто обучает девочек-окистариков поднимать большой вес. До 900 килограммов! Анатолий Иванович долго не соглашался на съёмки. Потом сказал: «Приезжайте, но показывать ничего не буду».*

*Приехали. Всё рассказали, а даже показал, как поднимать гири и штанги. Я и сам попробовал оторвать от пола гирию весом в триста килограмм. Со второго раза получилось.*

*Ещё пример. Однажды 3 часа 45 минут доказывал необходимость съёмок руководителям семинара «Русская Тропа».*

*«Нечего тут снимать, - сказали мне, - пока ты не понял, что такое Тропа, то наврешь, а когда поймёшь, то будешь «рассказывать себя», а не одругих, даже снимающих». В конце концов Дядьки разрешили снимать, правда, кроме лекции о колдунах.*

*Обратите внимание на слова, сказанные мне. Не так ли и мы, съёмщики, часто «рассказываем себя», снимая других.*

**«Внимание не тому, кто сказал, а тому, что сказано».**  
**Л.Н.Толстой**



**Кадр из передачи «Русская тропа»**

**Герой, узнав, что к нему едет съёмщик, чистит и моет квартиру, надевает праздничный костюм, словно предстоит встреча Нового года. Какая тут правда жизни!**

**Затем врывается мы. Для красоты кадра переставляем мебель, меняем шторы. Нам кажется, что так будет хорошо. Потом начинаем объяснять, что ему делать.**

**Впервые дни работы на телевидении так или почти так снимали всё: любой сюжет, любой очерк. Режиссёр командовал:**

**-Подойдите к столу. Встаньте. Задумайтесь. Возьмите ручку. Пишите что-нибудь. Теперь говорите что-нибудь.**

**Герой, словно робот, выполнял все указания.**

**Стоит ли удивляться, что участник съёмки, предварительно издёрганный, не ходил, адвигался, не говорил, а вспомнил написанное. В конце концов, зрители, естественно, выключали свои приёмники.**

**Это не кино и не игра в кино, а плохая инсценировка.**

**Стоит ли хороших людей превращать в плохих актёров?**

**Стоит ли лепить действительность под наше представление?**

**Эти приёмы были у всех. Мы не исключение. Сейчас современная аппаратура позволяет снимать, нарушая естественного течения событий, не привлекая к себе внимания.**

**Важно не ставить в свои рамки поведение героя.**

*Важно находить нестандартные подходы к собеседнику.*

*В передачах цикла «Люди земли Кузнецкой» я иногда просил известных Героев Социалистического Труда сыграть на тех инструментах, на которых они играли в детстве. Конечно, об этом знал заранее и прятал «рояль в кустах».*

*В беседе с Виссарионом меня больше интересовали бытовые подробности: что ест, что пьёт, какие телевизионные программы смотрит этот человек, которого некоторые считают зановое явление Христа. Я видел много фильмов о нём, но там все как стоворились, в один голос задают одни и те же вопросы на глобальные темы.*



*Кадр из передачи «Город Солнца»*

*Виссарион чувствовал человека так тонко, что мог говорить с ним на том уровне сознания, на котором тот находился*

*- Встречаясь с тем или иным человеком, - сказал он мне, - я как бы знаю его и отвечаю на таком уровне, как ему надо услышать.*

*Какие бы прекрасные интервью мы не снимали, всё это пока сырой материал - кирпичики в руках съёмщика. Он - строитель. Что он построит - другое дело. Храмы из землянку, а передней старухе с разбитым корытом - покажет экран.*

*Завтра мне предстоит синхронная съёмка. Приготовил вопросы, но вряд ли они пригодятся. Важно, попадёт ли собеседник, а, точнее, постараюсь ли я, то камерой, то звуком попасть в резонанс его мыслей и слов?*

*Примет ли он мою игру в доверие? Правил нет.*

## Глава 6

# МОНТАЖ

*Джонни, сделай мне монтаж!  
Реплика из фильма  
«Человек с бульвара Капушинов»*

*Сегодня процесс создания фильма очень похож на ленинскую теорию познания объективной реальности: «От живого созерцания абстрактному мышлению и от него к практике».*

*Разделять целое на части. Изучать их. Складывать в новое целое. В процессе съёмки мы разбиваем события, явления, предметы, в том числе и человека, на отдельные кадры-ячейки.*

*Каждый кадр снимаем с определённой продолжительностью, определённой крупностью плана, под определённым углом зрения.*

*Потом соединяем кадры вместе. Собираем, или, как говорят киношники, монтируем отснятые кадры в единое новое целое в такой последовательности, чтобы получить готовый к показу фильм.*

*Ещё раз повторю удивительное по своей простоте для меня открытие: мы воспринимаем мир монтажно.*

*Смотря в окно или в глаз любимой девушки, всегда и вездёмое зрение постоянно монтирует: общий, средний, крупный планы.*

*Монтаж в кино совпадает с логикой человеческого зрения. Виктор Борисович Шкловский рассказывал нам, студентам ВГИКа, о том, как он слушал речь Ленина, когда тот выступал на каком-то митинге. Микрофонов не было. Чтобы всем было слышно, Ленин как молния метался по площадке. Площадкой был грузовик со пушенными бортами. Виктор Борисович не помнил, что говорил Ленин, его завораживало движение, то, как чудно чувствовал Владимир Ильич край грузовика: «Ни разу не оступился». Шкловский видел то лицо Ленина, то ботинок у самого края площадки.*

*Слово МОНТАЖ в переводе с французского означает подъём, установка, сборка. МОНО - один.*

*Как из букв составляют слово,  
так из слов возникают стихи,  
так из сопоставления кадров рождается кино.*

Монтаж кино, очевидно, возник из-за возможности вставить плёнку на части, а потом склеивать их вместе. Случай помог. Иначе ещё бы столет не было монтажа в кино.

Известно, что монтажу, как выразительному средству кино, большое значение придавали практики и теоретики советского и мирового кинематографа.

По словам Всеволода Пудовкина, монтаж - это насильственное управление мыслью и ассоциацией зрителя: «Кадром направляют внимание зрителя».

Сам Пудовкин, монтируя кадры демонстрации следоходом, добивался метафорического звучания эпизода.

Дзига Вертов говорил, что монтаж подобен библейскому акту сотворения человека.

Сергей Эйзенштейн утверждал, что в сочетании двух кадров «высекается мысль».

Кадр плюс кадр не равен двум, а образует нечто новое.

«Монтаж аттракционов» позволяет вызывать у зрителя ассоциацию.

Кадры можно не только соединять, но и «стыковать».

Меньшевик + балалайка = болтун.

Керенский + павлин = важный.

Лев Кулешов сравнивал монтаж композиции и красок в живописи и гармонической последовательностью звуков в музыке.

Знаменитый эффект Кулешова. Он брал один тот же крупный план актёра Мозжухина и соединял то старелкой супа, то с девушкой и т. п. Всякий раз получал новое ощущение.

$M + C = \text{Голод.}$

$M + \Delta = \text{Страсть.}$

У Гриффита снятые в разных местах кадры как бы врезаются друг в друга, создают ощущение одновременно двух действий - это так называемый параллельный монтаж.

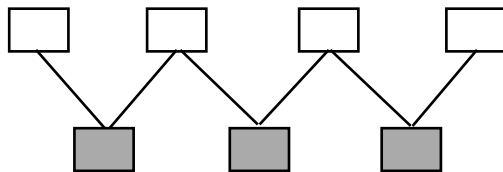

Есть ещё перекрёстный монтаж, как разновидность параллельного, когда второй кадр берётся как бы из другой «оперы». Есть монтаж кадров для создания определённой ассоциации - называется ассоциативным.

**Можно придумать и другие виды монтажа. Например, такие:**

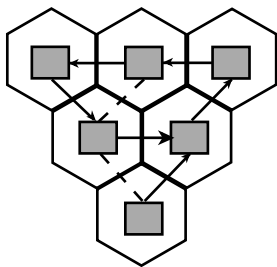

**«Сотовый»**

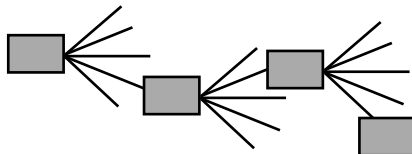

**«Зонтичный»**

**Есть ещё внутрикадровый монтаж, или монтаж без склеек. Используя метод глубинного построения кадра, где объект перемещается от общего на крупный план и обратно, можно сделать смену планов без склеек.**



**Надо учесть, что монтаж в процессе создания фильма идёт всё время. Выбор героя - монтаж. Определение правил игры - монтаж. Подготовка к съёмкам - монтаж. Сама съёмка - тем более монтаж. Склейка отснятого материала так и называется - монтаж. Время показа фильма в эфире - тоже монтаж.**

**Выходит, всё что мы делаем в кино - это монтаж.**

Для главного показа действия есть определённые правила монтажа. Действие в отснятых кадрах должно совпадать по движению, по темпу, по тону, по цвету.

О приёмах монтажа великие мастера написали достаточно много, поэтому мы не будем говорить ни о ритме, ни о темпе, ни о переходах, ни о перебивках.

Под словом монтажа же представляю не только склейку, а, скорее, окончательное оформление фильма.

Процесс оформления фильма делю на несколько этапов:

1. Расшифровка отснятого материала.

2. Написание титров. Оформление шапки.

3. Разбивка материала на эпизоды.

4. Продумать переходы между эпизодами: затемнения, детали, надписи.

5. Определить продолжительность всего очерка и эпизодов в отдельности.

7. Выбрать музыку и шумы.

8. Написать дикторский текст.

После этого можно приступить к сборке.

Мне иногда стыдно рассказывать о том, что написано в книгах, что знают многие. Поэтому бросим лишь беглый взгляд на каждый из этапов оформления фильма.

Первым делом надо подумать о начальных и конечных титрах.

ТИТР в переводе с французского означает содержание какого-либо вещества в растворе.

Это как обёртка для конфет: пока не известно, вкусные они или нет, но красиво. В написании титров важен и тон, и фон, и цвет, и шрифт, и пробелы между строчками. Буквы шрифта следует подбирать по смыслу.

Название фильма желательно придумать ещё до начала съёмок, причём такое, чтобы оно было точное и неизбитое, привлекало внимание зрителя. Разве привлечёт внимание такое название, как «Три смены» или «День заднём»? Достаточно добавить к названию слово «тайна», как появится заинтересованность. У меня есть несколько передач, где в названии есть слово «тайна»: «Тайна рисунков Наска», «Тайна пламени», «Тайна пирамиды Джосера».

Чаще всего названия лишь повторяют то, что зритель увидит потом. Нельзя конечно потребовать от съёмщика ещё владения словом, но к этому стремиться надо.

Вот к примеру, у Родена скульптура «Бронзовый век» вначале называлась «Раненый воин». Скульптура та же, но, смотрите, как изменился смысл и глубина содержания.

Титры в начале позволяют, в какой-то мере, раскрыть смысл будущего фильма. Они играют роль как бы увертюры.

Возникает вопрос, почему в конце фильма непременно стоит титр «Конец». Никому же не приходится в голову мысль в конце книжки написать «Конец».

Делов том, что на заре кинематографа долгие годы не могли подумать о таком пустяке, чтобы показывать фильм непрерывно с двух проекторов. Показывали сначала одну часть – это где-то 300 метров 35-мм плёнки. По времени минут 15, если учесть, что скорость проекции была 16 кадров в секунду. После показа первой части на экране появлялся титр «Конец первой части». Затем показывали 2-ю часть и так же в конце – титр «Конец второй части» и так далее, пока фильм не кончится. В конце, непременно, «Конец фильма».

Титры могут быть не только в начале или в конце, но и сопровождать весь фильм. Иногда без них просто не обойтись.

Например, вам надо снять «Прошло 10 лет». Можно снять падающие листки календаря или смену времён года. Титр проще и понятнее.

Титры позволяют быстро и точно передать сведения о погоде, спортивный результат, смену места действия, а также «информацию к размышлению».

Титры готовы. Теперь надо расшифровать отснятый материал и разбросать его по эпизодам. Расшифровку лучше делать самому. Руки чуют голову. В время расшифровки приходят разные идеи: как смонтировать, что ещё доснять, какую музыку найти и тому подобное.

При расшифровке отснятого материала обычно справа ставлю порядковый номер кадра, слева – время от начала кассеты. Например:

27` 15``	Общий. Корова идёт по полю.....	° 47
28` 05``	КП. Трава.....	° 48
28` 50``	КП. Кузнечик.....	° 49
29` 10``	СР. Пастух играет на дудке.....	° 50
30` 45``	КП. Дудка.....	° 51

Так же расшифровываю и синхронное интервью. Текст разбиваю на смысловые фразы, ненужное зачёркиваю.

*Можно сразу отбирать нужные кадры, но лучше - в время торичного просмотра, когда уже фильм предварительно разбит на эпизоды.*

*После этого монтирую на бумаге.*

*Условно отснятый материал разбиваю на эпизоды и в каждом эпизоде ставлю порядковый номер нужного кадра.*

 Эпизод <sup>о</sup> 1. КОЛХОЗ. 5. 6. 24. 37. 7. 15.

 Эпизод <sup>о</sup> 2. ПОЛЕ 48. 49. 47. 50. 13.

 Эпизод <sup>о</sup> 3. ИВАН 33. 34. 35. 36. 64.

*Раньше рисовал кадры - квадратики, теперь перешёл на цифровую систему. Смею заверить, очень удобно в время монтажа находить нужный кадр.*

*Из всего отснятого материала выбирает нужный кадр. Без жалости выбрасывает те кадры, которые не работают на фильм, как бы дороги они Вам не были.*

*Сотри случайные черты -*

*И ты увидишь: мир прекрасен.*

*А.Блок. «Возмездие»*

*Теперь о так называемом дикторском тексте.*

*«В начале было Слово». С первых строк*

*Загадка. Так ли понял я намёк?*

*Ведь я так высоко не ставлю слово,*

*Чтоб думать, что оно всему основа.*

*Гёте. «Фауст»*

*Дикторский текст, точнее, ваш закадровый голос или комментарий должен служить не только средством информации, но и нести в себе авторское своеобразие.*

*Этот снимаешь, ты монтируешь, это твой фильм, а не беспристрастное детище диктора. Ты, как автор, можешь размышлять по поводу событий и вообще жизни. Ты можешь быть добрым, ироничным, романтическим, но не злым.*

Текст должен быть ближе к разговорному языку, как беседа с любимой девушкой. Не говоришь жетыей: «Сегодня совершил трудовой подвиг. Выполнил план на 150%».

Два слова о звуковом оформлении фильма.

Завидуем, кто может сочинять музыку. Музыка создаёт атмосферу, недосказанную изображением.

К сожалению, уменяет подрукой знакомого композитора, который мог бы создавать звуковую партитуру фильма. Приходится искать музыку и шумы в фонотеке.

Использовать её можно по-разному:

1. Что видишь, то и слышишь.

2. Контрапунктом. Несовпадение изображения и звука.

Когда-то мастера кино С.М.Эйзенштейн, В.И.Пудовкин и Г.В.Александров подписали документ «Будущее звуковой фильмы. Заявка», где утверждали, что «только контрапунктическое использование звука по отношению к зрительному монтажному куску даёт новые возможности монтажного развития и совершенствования». Проще говоря, в кадре кричит человек, а мы слышим звук сирены скорой помощи, как в фильме «Добро пожаловать, или Посторонним вход воспрещён».

Нелишне после монтажа фильма изображение и звук смотреть и слушать отдельно. Кажется, Мейерхольд говорил, что, по сочетанию звука и изображения, режиссёр должен ставить спектакль двараза: для слепых и для глухих.

Сборку фильма люблю делать один. Делоне доверири. Да и как самое интересно после съёмки, самое сладкое отдавать какой-то монтажёрке?

Люблю встречаться один на один с отснятым материалом.

Сейчас, по сути дела, весь монтаж идёт во время съёмки. Во время монтажа идёт лишь сборка - удаление брака и вставка перебивочных затычек.

Мне иногда говорят: «У тебя несмонтированный очерк». Эти прёки сыпались и в адрес передачи «Город Солнца», и в адрес «Алтайских зарисовок», и некоторых других. Вначале я обижался. Потом подумал: «Так я же этого добивался, чтобы ощущение от очерка было как от непосредственного сопричастия со снятым объектом».

Я невопринимаю рубленный монтаж. Короткие планы не схватываются моим сознанием. Делов том, что у человека есть инерция восприятия. От увиденного кадра тянется шлейф. Чтобы мне после него не показывали - я этого сознательно не вижу. Поэтому я не люблю снимать сюжеты.

Французский режиссёр Робер Брессон добивался «выразительности путём сжатости», отвергая красивую фотографию, ракурсы, двойные экспозиции. Он писал: «Часто менять объектив – это тоже, что сию минуту менять очки».

Преподаватель ВГИКа Роман Николаевич Ильин ещё на заре телевидения говорил нам: «Ненужно монтажом порывать общение героя и зрителя».

Андрей Тарковский мечтал о монтаже без монтажа: «Сейчас мне хочется, чтобы между монтажными склейками не было временного разрыва».

Теперь времени. Кто-то когда-то решил, что наилучший объём черка - 10 минут экранного времени.

К чему это привело? К укорачиванию жизненных ситуаций, вколачиванию событий в жизни людей в тесный метраж.

Тут паузу убрали, там реплику выбросили что получили? Разумеется, эталона нет. Мне кажется 30-45 минут - оптимальный вариант. Один школьный урок.

Главное для меня в монтаже - достичь того, чтобы мой фильм «задышал». У человека есть ухо, горло, нос, сердце, лёгкие, почки, печень, клетки мозга. Каждый организм имеет свою частотную вибрацию. Сердце делает столько-то ударов в минуту, лёгкие – столько-то. Создатель соединил их вместе так, что организм ожил, заработал, как самостоятельная единица.

Таки при монтаже: разные эпизоды со своим ритмом, соединяясь вместе, должны создать живой фильм.

Старейший критик кино Бела Балаш точно подметил, что «монтаж даёт повествованию дыхание».

Добейся, чтобы твой фильм задышал своей жизнью.

«Сила монтажа в том, что творческий процесс включаются эмоции и разум зрителя».

С.М. Эйзенштейн

Фильм готов. Настало время показа.

Как же встретят твою работу зрители?

«Приходите огорчаться!»,- так говорил великий оператор Андрей Николаевич Москвин.

## Глава 7

### ВЕЛИКАЯ ИЛЛЮЗИЯ

#### /ВОСПРИЯТИЕ ИЗОБРАЖЕНИЯ НА ЭКРАНЕ/

Ах, обмануть меня не трудно,  
Я сам обманываться рад!  
А.С.Пушкин

*Всё когда-либо увиденное, услышанное, унюханное нами кодируется и записывается в нейронных цепях головного мозга. У человека в голове 10-15 миллиардов нейронных клеток.*

*Нарисуем модель головы.*

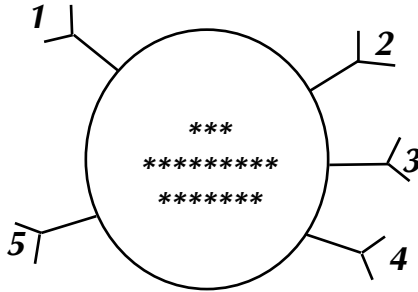

*1.2.3.4.5. - это наружные информационные каналы, с помощью которых мы воспринимаем окружающий мир.*

*1. Зрение, 2. Слух. 3. Осязание. 4. Обоняние. 5. Вкус.*

*Есть и другие рецепторы, например, чувство равновесия, но оно где-то внутри. Более того, у человека было 33 чувства, осталось только пять. Сохранилось выражение: «Тридцать три удовольствия».*

*Что происходит в голове, когда человек видит изображение на экране? В этот момент между нейронами (они изображены в виде звездочек) образуются связи, меняется структура.*

*Когда этих связей много?*

*Когда восприятие идёт по всем каналам сразу, когда связано с большими эмоциями и когда голова пуста, как у ребёнка. Поэтому вся информация в детстве записывается сильно. Все мы родом из детства.*

*В любой момент, в любое время, даже во сне, информация оставляет след в виде нейронных связей.*

Я как-то снимал трепанацию черепа. Врач специально для показа раздражал височные области мозга слабым электрическим током. Больной то пел, то смеялся. Раздражать можно и с помощью приёма алкоголя и наркотиков. Не надо быть нейрофизиологом, чтобы сказать, что все мы разные. Даже дети-близнецы в одной семье разные. Поэтому при восприятии и изображении на экране у каждого будут разные образы, ибо у каждого из нас своя программа. Увидел на экране маленькую собачку-зрительный образ работал по-разному. У одного - положительно, у другого - отрицательно. Нереальность отражается в сознании, а представление каждого о реальности.

Н.К. Крупская в статье «Позитивный метод преподавания» писала: «Сила впечатления зависит от того, насколько данный художественный образ ассоциируется у учителя и соответствует пережитым им самим впечатлениям».

Опыт восприятия опускается на базу жизненного опыта.

Я часто думал, почему фильм Сергея Эйзенштейна «Броненосец Потёмкин», признанный как «лучший фильм всех времён и народов», воспринимается сегодня зрителем равнодушно. А, в своё время, после просмотра фильма на крейсере «Семь провинций» вспыхнуло восстание.

Во-первых. Сегодня мы смотрим фильм со скоростью 24 кадра в секунду, а снят он был на 16 кадров в секунду. При переводе с 16 кадров на 24 появился мультипликационный эффект. Зрительно это незаметно, но подсознание считывает информацию, что, через кадр, один кадр появляется дважды.

Во-вторых. Экран при показе был очень большим. Зрительный маркер, следовательно, был мощным.

В-третьих. Фильм сопровождался специально написанной музыкой Э. Майзеля в исполнении Большого оркестра. Ритмической музыка совпадала с изображением.

Сила воздействия увеличивалась в несколько раз. Тем более, голландские моряки были в аналогичной ситуации, что и моряки «Потёмкина». Большой экран, плюс громкая музыка, плюс коллективное восприятие, плюс знакомая ситуация. Всё это спровоцировало восстание.

Здесь, вероятно, сыграл ещё эффект толпы, так называемый метод психологической индукции. Он заключался в том, что, если при просмотре любого фильма в среде зрителей запустить несколько подготовленных людей - клакёров, то они создадут нужное настроение у остальной публики.

Однажды попал на детский сеанс. Смотрел какой-то скучный фильм, кажется, это был «Зорро». Дети вокруг меня по поводу и без повода почему-то дико хохотали. К концу сеанса и я стал таким же - попал в их поле действия.

Стоит во время просмотра громко шепнуть: «Какая ерунда» или «Какая прелесть», как впечатление изменится в ту или другую сторону. Не по этому ли Толгат Акбашев во время лекции через определённые промежутки времени всегда говорит: «Господи! Как хорошо!».

Важно, чтобы энергетическое поле нескольких человек заставило входить в резонансное колебание разрозненные энергетические поля других зрителей.

Вот почему против показана экрану убийств, разрушений, катастроф. Здесь особый разговор.

А.С. Пушкин советовал своей жене не читать плохие книги: «Не марай воображение»

М.А. Булгаков в «Собачьем сердце» предупреждал:

«Хочешь быть здоров, не читай советские газеты, не слушай советское радио». Тут я бы добавил: «И наше телевидение».

Не будем о грустном. Вспомнил совсем другое.

Однажды мне поручили снять сюжет о Дне Победы. Около горсада собрались курсанты училища связи. Оркестриграл «Прошание славянки».

Тут я увидел маленькую девочку сospяшим котёнком на плече. Было солнечное утро. Луч солнца контровым светом освещал её. Я стал снимать. Курсанты, стуча сапогами по асфальту, под звуки марша пошли мимо девочки с котёнком.

Я снимал и снимал неотрывно один и тот же план. От восторга - мурашки по телу. Ну, думаю, это не так показалось. Все 30 метров плёнки искрутил на этот план.

После проявки кому бы ни показывал этот материал, даже без звука, впечатление было такое же, как у меня во время съёмки. Зрительный образ работал.

К сожалению, плёнка не сохранилась.

В кино на человека действует только два рецептора: зрение и слух, но какое это мощное оружие воздействия на психику!

Методов внедрения любой информации в сознание человека достаточно много. Часть из них нигде не публикуется - «секретные материалы». О других методах можно догадаться исходя из модели восприятия окружающего мира.

**Придумали же эффект «25-го кадра»!**

**Помню, как первый раз «попался» на этом эксперименте.**

**Во ВГИКе показывали фильм Клемана «Война окончена». После просмотра все ребята из нашей группы вдруг захотели попить пива. Оказалось, что в этом фильме три раза в разных местах был вклеен всего один кадрик «Мужики пьют пиво». Зрительно мы его не видели. Подсознание заметило, привело в действие рецепторы жажды, и мы попались на удочку.**

**Можно на звуковую дорожку накладывать любую информацию, записанную на частоте, невоспринимаемой человеком. Есть ещё способ - вшивание в организм небольшой капсулы, играющей роль приёмника команд, поступающих извне. Это уже из области шпионажа. В Америке такие действия запрещены законом. У нас пока такого закона нет.**

**Существует информационное воздействие на психику и по мимоволи человека. Определённое сочетание света и цвета, звука и тишины - всё это сигналы - маркёры.**

**Когда созвучие красок, линий, света действует на человека, стало быть, появляется своеобразный код чувственного раздражения, спомощью которого создаётся определённая направленность восприятия фильма: радость или раздражение.**

**Звук падающего водопада, ручья, дождя, далёкого паровозного гудка успокаивают. Красный, кровавый цвет вызывает чувство тревоги. Примеров можно приводить много.**

**Любое слово, произнесённое или графически представленное, любой знак, цвет, свет - это уже программа.**

**Пока не исследован вопрос, как происходит воздействие изображения на зрителя. Съёмщик делает это на уровне интуиции. Может быть, информация о воздействии света, цвета, звука где-то есть, но народу неизвестно.**

**В одной умной книжке «Психология политической пропаганды» поляка Л. Войтасика есть раздел, посвящённый кодированию информации, с помощью чего происходит идеологическое оболванивание.**

**Две капли воды похоже на воздействие в кино.**

**«В результате кодирования, - написано в книге, - информация преобразуется в некоторую систему знаков. Слово (произносимое и написанное), жест и мимика, изображение (фильм, снимок, плакат), символ (знамя, эмблема), организованный звук (музыка), цвет, свет».**

**Сегодня в каждом доме вместо иконы - телевизионный экран. Ежедневно, ежечасно мы получаем большой поток кодированной информации. Во благо или во вред - вот в чём вопрос.**

**Любопытная информация. На основе строгих научных экспериментов доказали, что «врать лучше по телевизору». Мимика, жесты служат прекрасным средством маскировки неправды.**

**Когда в документальном фильме показывают сцены насилия, убийств, катастроф в соединении с подобными игровыми фильмами, зрителя возникают серьёзные изменения в сознании:**

**Выдумка и реальность смешиваются.**

**Мир кажется сценой, люди - актёрами.**

**Зритель - посторонний наблюдатель.**

**Постепенно появляется мысль о невозможности изменения хода событий.**

**Вспомните, когда танки шли на штурм Белого дома, вы сидели дома в мягком кресле. Один вопрос мучил вас: «Попадёти или не попадёт? Мань, ещё налей чайку, глянь-ка, стреляют».**

**Разве эти чувства должны быть у нормального человека?**

**Принцип короткого монтажа, неожиданных поворотов действий, стремление к увлекательности приводит к искажению действительности.**

**Я не люблю снимать всякие пожары, наводнения, катастрофы, операции - всё, где гибнут люди.**

**Мир экрана, с моей точки зрения, должен иметь запретные темы, те, которые разрушают человека как личность.**

**Помните у Александра Пушкина: «...чувства добрые я лирой пробуждал».**

**В. Маяковский восклицал: «Светить всегда, светить везде...».**

**Не темнить, а светить!**

**Возникает ещё один вопрос - восприятие изображения.**

**Мы не обучаемся языку изображений.**

**Нас учат говорить слова: «Мама мыла раму».**

**Нас учат радоваться стихам. Нас учат понимать прозу.**

**В изучении языка есть всякие науки: лингвистика, семиотика.**

**Но нас не учат «ставить глаз», как сказал художник В. Серов.**

**Вопиющей, выразительной культуре общения, в умении видеть, мы брошены от рождения на произвол судьбы.**

**В школе с 5 по 10 класс рисовали, а затем чертили один и тот же горшок. Ни о свете, ни о цвете, ни о том, как смотреть, что видеть, не было сказано ни слова.**

**О каком восприятии можно говорить! Все мы самоучки. Чтобы самому научиться играть на гитаре и то есть пособие, называется «Самоучитель».**

**Ещё Ломоносов говорил: «Все мы глядим с удивлением на картину, когда видим изображённую в ней природу или страсть человеческую...». Но те, кто способен наслаждаться ещё и растворением красок, соединением тени и света, «двойное увеселение чувствуют».**

**Возможно, мы уже утратили единство изображения и чувства. Разорвалась где-то цепь.**

**Как же оценивать зрителю ваш фильм?**

**Есть мудрые слова: «Судить произведение по законам, созданным автором».**

**«Минуй нас пуше всех печалей и барский гнев, и барская любовь».**

**Пусть разные будут оценки. Одним он придётся под душе, другим покажется легковесным, третьим – несмонтированным, четвёртым, пятым, шестым...**

**Информацию все получают одинаковую. Весь вопрос, в каком зеркале она отражается и с какого уровня её берут.**

**Неследует навязывать другим то, что для тебя очевидно и естественно. Для другого человека это может быть неприемлемо.**

**Тут же вспомнил Козьму Пруtkова: «Поощрение столь же необходимо гениальному писателю, сколь необходимо макинофильму смычку скрипки».**

**Зритель сам выбирает для просмотра ту или иную передачу, тем самым составляет программу собственного восприятия.**

**Один шелчок и программа выключена.**

**А ты не забыл выключить телевизор?**

**Тутя подумал: «К чему все эти рассуждения, когда мы живём в мире иллюзий и сами не что иное, как иллюзионное изображение?».**

## ВМЕСТО ПОСЛЕСЛОВИЯ

### / ЗАПОВЕДИ СЪЁМЩИКА /

Гори, гори ясно!  
Слова из песни

*Признаемся, что процесс создания фильма-процесс мучительный. Часто проходит через страдания и муки. Хотя нет. Работу надо сделать легко и весело.*

*Во время работы над фильмом съёмщик уходит в свой замысел, порой становится, что грех таить, нетерпимым в семье, на работе. Кто-то умеет это прятать за маску любезности или выпивки. Как бы там ни было, профессия съёмщика-одна из самых опасных, наряду с лётчиком, шахтёром, металлургом.*

*Мне нравится высказывание ленинградского кинооператора Дмитрия Месхиева об операторской работе.*

*«Операторское искусство, - сказал он, - это живопись на больших скоростях».*

*Особенно в нашей телевизионной практике:*

*Приехал. Увидел. Снял. Подчас съёмки проходят в спешке. Некогда поставить свет, выверить композицию кадра. Свет в потолок. Всё видно. Никаких тебе световых пятен, «рембрандтовского» светового рисунка, силуэтов, эфффектов освещения и тому подобного.*

*Как же уметь хорошо снимать на больших скоростях, в сутолоке событий? Навыручку приходит практика и выработанные современем правила- заповеди.*

*Каждый выбирает заповеди для себя.*

*В своё время Бог направил на землю своих посланников с заповедями для сохранения человеческого рода.*

*Благодарим Учителей за правила, привнесённые на Землю.*

*Учитель А.Д. Головня советовал нам при подготовке к экзамену по операторскому мастерству внимательно читать Библию. Я долго не понимал зачем, пока не осознал, что в ней изложены основные Законы Вселенной. Зачем это надо оператору? Вероятно для того, чтобы современем самому наработать ряд правил-заповедей. Соблюдая их, меньше будешь допускать ошибок в таком невероятно интересном и завлекательном деле, как съёмка фильма.*

*Эти правила я вывел для себя и стараюсь их не нарушать.*

## **Заповеди съёмщика. Дурак, запомни!**

1. Делай всё сам. Никогда не надейся, что кто-то тебе снимет, кто-то смонтирует, кто-то текст напишет.

2. Сам проверяй перед съёмкой аппаратуру. Не доверяй камере даже другу.

3. Помни язык кино. Придумай начало и конец. Середина снимется сама собой.

4. Соблюдай правила игры в кино.

5. Не выкаблучивайся. Выкрутасы отвлекают зрителя.

6. Будь невидимкой при съёмке. Не мешай людям во время работы, не требуй передвигать мебель, не приспособливай героя к свету, к камере.

7. Обращай внимание на детали. Рассматривай объект через увеличительное стекло.

8. Следи за линией горизонта в кадре. Подсознание видит всё.

9. Не мордуй человека. Крупный план не всегда «зеркало души».

10. Не суди. Не давай оценок. Любая оценка ведёт к конфликту. Конфликт приводит к стрессу. Стресс к болезни. Большой оператор хуже большого врача.

11. «Хвалу и клевету приемли равнодушно». Хвали себя сам. Пусть ругают другие.

12. Не снимай пожары, катастрофы - всё, где гибнут люди, опасно для твоего и зрителя здоровья.

13. Будь готов к съёмкам в любое время дня и ночи.

14. Нашёл интересного героя - снимай сегодня, сейчас. Не жди моря погоды.

15. Твой герой - твой гость. Будь к нему благожелательным.

16. Не спеши в монтаже. Слово не воробей. Поймают - вылетишь.

17. Стремись увидеть событие так, как никто до тебя их не видел.

18. Избегай организованных съёмок. Не снимай чепухи.

19. Снимай, как сказал Д. Вертов, «жизнь врасплох», «жизнь как она есть».

20. Снимай СВОЙ фильм.

21. Твой фильм проходит путь от мечты до экрана. Мечта рождает мысль. Мысль - ощущение. Ощущение - волю. Воля концентрируется в луч. Луч в свет. Свет в фильм.

*Перед тем, как сказать «до свиданья», подчеркну:  
Всё, что здесь написано, - мысли этого времени, этого часа. Ци-таты  
брал из тех книг, которые были под рукой. Они были нужны лишь для  
подтверждения собственной мысли. Не один «сошёл сума», другие так  
«сошли» раньше.*

*Вероятно, вдруг о времени, вдруг о пространстве, об этом же самом  
написал бы иначе.*

*У меня был родственник, который говорил: «Если несовру, то болею».  
Это так для информации.*

*Завтра новый день, новые планы. Надеюсь, новые съёмки, новые  
передачи. Опять остаёшься один на один с необъятным материалом, имя  
которому - жизнь.*

*Снова тот же вопрос: «Как?».*

*«Я думал, что с годами будет легче. Ни фигя подобного!».*

*С. А. Герасимов*

*Профессия кинооператора подарила мне встречи с многими людьми,  
которые были знамениты, вошли в историю. Я видел, как много неудач  
выпало на их долю. Да и сама я терпела поражения. Главное, что я вынес  
из этого:*

*Побеждает тот, кто постоянно делает то дело, которое ему по  
душе.*

*Идите и творите!*

*16. 07. 1999 года*

*г. Кемерово.*

**СПИСОК ЛИТЕРАТУРЫ**  
**для тех, кто сам собирается снять свой фильм**

- Абрамов-Шубин А.Ф. Буковник ВсеяСветной грамоты. 1998.  
Андронникова М.Н. Портрет. 1980.  
Андронникова М.Н. Сколько лет кино?. 1968.  
Бела Балаш. Искусство кино. 1945.  
Беляев А.Р. Властелин мира. 1960.  
Беляев И.К. Спектакль без актёра. 1982.  
Бербер Ричард. Вибрационная медицина. 1997.  
Берг Э. Игры, в которые играют люди. 1992.  
Библия  
Вайсфельд И.В. Искусство в движении. 1981.  
Вертов Дзига. Статьи. Дневники. Замыслы. 1966.  
Выгодский А.С. Психология искусства. 1968.  
Ганс Рихтер. Борьба за фильм. 1981.  
Гарасимов С.А. Собрание сочинений в 3 т. 1982.  
Герлингхауз Г. Кинодокументалисты мира. 1986.  
Головский Е.А. Избранные статьи. 1970.  
Головская М.Е. Человек крупным планом. 1981.  
Головня А.Д. Мастерство кинооператора. 1965.  
Горький А.М. Собрание сочинений. 1953.  
Довженко А.П. Сочинения в 4-х томах. 1967.  
Ефимов Э.М. Искусство экрана. 1983.  
Ефимов Э.М. Замысел- фильм- зритель. 1987  
Ильин Р.Н. Изобразительные ресурсы экрана. 1973.  
История советского кино в 4-х томах. 1970.  
Искусство древнего Египта. 1958  
Карел Рейсц. Техника монтажа. 1960.  
Кармен Р.Л. Искусство кинорепортёра. 1974.  
Клер Р. Размышление о киноискусстве. 1958.  
Козинцев Г.М. Собрание сочинений в 5 т. 1982.  
Комаров С.В. История зарубежного кино. 1965.  
Козначеев В.П. Феномен человека. 1991.  
Косматов Л.В. Свет в искусстве оператора. 1970.  
Косматов Л.В. Операторское мастерство. 1962.  
Кулешов Л.В. Собрание сочинений в 3 т. 1987.  
Лебедев Н.А. Очерки истории кино СССР. 1965.  
Ленин В.И. Полное собрание сочинений.  
Листов.В.С. Ленин и кино. 1986.  
Линдрен Э. Искусство кино. 1956.

Лотис Т.И. Искусство кинооператора. 1974.  
Лоусон Г. Фильм - творческий процесс. 1965.  
Луньков Д.А. Наедине с современником. 1978.  
Льюис Брус. Диктор телевидения. 1973.  
Марсель Мартен. Язык кино. 1959.  
Мачерет А.В. О поэтике киноискусства. 1981.  
Медынский С.Е. Мастерство кинооператора  
хроникально-документальных фильмов. 1984.  
Медынский С.Е. «Компонуем кинокадр». 1992.  
Меркель М.М. Угол зрения. 1980.  
Мир Трояна. 1998.  
Морозов С.А История фотографии. 1976.  
Муратов С.А. Пристрастная камера. 1976.  
Муратов С.А. Диалог. 1983.  
Правда кино и киноправда. 1967.  
Пудовкин В.И. Избранное. 1955.  
Рейс К. Техника киномонтажа. 1960.  
Ромм М.И. Избранные произведения в 3 томах. 1980.  
Рошаль А.М. Мир и игра. 1978.  
Саппак В.С. Телевидение и мы. 1968.  
Светлаков Ю.Я. Киноленты памяти. 1986.  
Скударнова Г.С. Эстетика звучащего слова. 1997.  
Толстой Л.Н. Об искусстве. 1993.  
ТВ-репортёр. 1976.  
Уэллс Орсон. Статьи. Свидетельство. Интервью. 1975.  
Феллини Федерико. Делать фильм. 1984.  
Франк Г.В. Карта Птолемея. 1973.  
Фрейлих С.И. Теория кино. 1992.  
Чахарьян Г.П. Изобразительный мир экрана. 1977.  
Шкловский В.Б. За 40 лет. 1965.  
Эйзенштейн С.М. Избранные произведения в 6 т. 1971.  
Юткевич С.И. Контрапункт режиссёра. 1961.

Газеты: «Советская культура», «Сибирская жизнь» и другие.  
Журналы: «Искусство кино», «Вопросы киноискусства», «Свет»,  
«Техника кино и телевидения», «Техника-молодёжи», «Терминатор» и  
другие.

Во время написания этой работы я иногда заглядывал в эти книжки.

## СОДЕРЖАНИЕ

<i>Вместо предисловия</i> .....	5
<i>Глава 1. Виртуальная реальность.</i> . . . . .	12
<i>Глава 2. Игра в кино</i> .....	28
<i>Глава 3. Подготовка к съёмке</i> .....	36
<i>Глава 4. Съёмка</i> .....	50
<i>Глава 5. Интервью</i> .....	72
<i>Глава 6. Монтаж</i> .....	82
<i>Глава 7. Великая иллюзия</i> .....	90
<i>Вместо послесловия</i> .....	96

*Если Вы хотите узнать о судьбе известных людей Кузбасса: актёра А.К.Боброва, кузнеца Ф.К.Покровского, писателя И.А.Балибалова, электрика Е.М.Замараевой, режиссёра В.А.Ваграмова, спортсмена А.И.Верлана, начальника строительства Кемеровской ГРЭС Б.О.Норкина,*

*смотрите ПРИЛОЖЕНИЕ к книжке «СЪЁМШИК».  
Фрагменты из уничтоженных передач цикла  
«ЛЮДИ ЗЕМЛИ КУЗНЕЦКОЙ»*

**Юрий Светлаков**

**ПРИЛОЖЕНИЕ**  
**к книжке «Съёмщик»**

**Фрагменты из передач цикла**  
**«Люди земли Кузнецкой»**

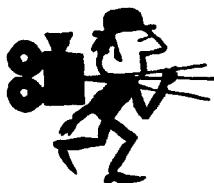

## СОДЕРЖАНИЕ

*Предисловие* ..... 104



**А.К. БОБРОВ**  
«Любовь моя - оперетта» .....106



**И.А. БАЛИБАЛОВ**  
«О времени и о себе» ..... 117



**Е.М. ЗАМАРАЕВА**  
«Сто мужчин и одна девушка» ..... 121



**Ф.К. ПОКРОВСКИЙ**  
«Свободнаяковка» ..... 124



**В.А. ВАГРАМОВ**  
«Театр одного актёра» .....129



**А.И. ВЕРЛАН**  
«Старты и финиши» .....135



**Б.О. НОРКИН**  
«БОН» .....140

*Послесловие* ..... 152

## ПРЕДИСЛОВИЕ

*«Мы ленивы и не любопытны».*  
А.С. Пушкин. «Путешествие в Арзрум»

*После пожара в студииной фильмотеке наши ёлтам среди обгоревших плёнок амбарную книгу, в которой регистрировались фильмы и передачи, подлежащие хранению.*

*В этом журнале были записаны тридцать передач цикла «Люди земли Кузнецкой» (1986-1989).*

*Из тридцати передач сохранилась лишь одна - о начальнике строительства Кемеровской ГРЭС Б.О. Норкине!*

*Другие уничтожены. И уничтожил их не пожар, а «свой брат» - редактор. В журнале, напротив всех передач цикла «Люди земли Кузнецкой», стояла личная надпись, выведенная равнодушной рукой: «Стереть, как не представляющую историческую ценность».*

*Мне выпало счастье встречать и беседовать с известными в то время людьми Кузбасса: актёром, народным артистом РСФСР А.К. Бобровым; шахтёром, Героем Социалистического Труда В.С. Костиным; директором Беловской ГРЭС, Героем Социалистического Труда П.А. Друзем; строителем, Героем Социалистического Труда А.С. Пашкиным; футболистом, мастером спорта СССР В.А. Раздаевым; учёным, доктором исторических наук А.И. Мартыновым; учителем сельской школы, народным учителем СССР М.А. Авериным; участником Октябрьской революции И.Я. Перцовым; руководителем детского хора «Родничок» В.И. Клевиной и другими.*

*Все они рассказывали сами о себе. Каждый человек, что-либо создавший в этом мире, оставляет после себя память в делах и словах.*

*Можно спорить о художественном достоинстве этих передач, но если эти имена «не представляют исторической ценности», то какие «представляют»? Мне объяснили, что не было плёнки для записи других передач.*

*Воистину, «что имеем - не храним, потерявши - плачем».*

*У каждого из нас есть семейные альбомы, есть старые фотографии наших родственников. Но что мы знаем о них? Практически ничего.*

*Я о своём деду знаю две-три истории и всё. Вот одна из них.*

*В молодости мой дед уходил из деревни в город на заработки. Работал в шахте на Анжерских коях. Зарабатывает деньги, накупит всем подарки, вернётся - радости-то было!*

*Однажды, назависть родственникам, дорогой кашемировый платок подарил красивой соседской девчонке.*

*В своё время много мноспросилуматери. Сейчас рад быспросить, да не у кого.*

*Сегодня даже «козе понятно», как важно сохранить для будущих поколений изображения людей нашего времени.*

*Обэтомяужеписалвкнижке«Кинолентыпамяти».Ещёразповторю слова В.В. Стасова из его письма А.Н. Толстому:*

*«Какиесчастливыебудушиепокोलения-онибудутвидеть, слышать, знать, точно осязать глазами и слухом своих прежних великих людей - ведь это гигантское торжество над бессмыслием и враждебностью природы. БудушиеГерцены, ГоголииГрибоедовыбудутпередглазами ивоображениемкаждогоивезде,-какоесчастье,какоеблаженство!Как нежить страстью, чтобы такое счастье началось уже и теперь, сейчас, нынче!».*

*А вот что писал А.Н. Толстой:*

*«Раноилипозднонаступитвремя,когдаписателюстановитсястыдно выдумывать разные истории. Ведь достаточно просто их записывать».*

*Теперь эти истории можно записывать с помощью кино и телевидения.*

*Векчеловеканебесконечен.Ксожалению,многиемоигероипередач цикла«Люди земли Кузнецкой» ушлиизжизни. Ихнепереснимешь. Да и время другое.*

*Сохранились звуковые фонограммы некоторых передач.*

*Ярасшифровалихипредлагаювашемувниманиюфрагментыизсеми передач цикла «Люди земли Кузнецкой».*

*Разумеется,вынеуслышитемузыки,шелесталистьев,вздоховгероев, вынеувидитемимикулицснятыхнаплёнку,- этовсеголишьзастывшие звуки в печатных словах.*

*Творенье может пережить творца.*

*Творец уйдёт, природой побеждённый.*

*Однако образ, им запечатлённый,*

*Веками будет согревать сердца.*

*Микеланжело*

**А.К. БОБРОВ**

**«Любовь моя - оперетта»**



*Ведущий: Александр Константинович, я давно готовился к встрече с Вами: посмотрели отобранные кинодокументы, где Вас снимали, но наша фильмотека сорела и почти всё пропало. Там, помню, были кадры с Вашим участием в первых «Горчичниках». Была плёнка того момента, когда Вам присваивали звание народного артиста Республики. К сожалению, этой плёнки нет. Я ознакомился с материалами Кемеровского архива о театре музыкальной комедии. Просмотрел много газетных заметок. Прочитал рукопись документальной повести Баландина о Вас. В конце концов, взял кинокамеру, вышел на улицу и стал привязываться к прохожим, какой вопрос они задали бы Вам.*

*Первый из них: «Что для Вас оперетта?».*

*Бобров: Я вообще полюбил детство и искусство, может быть, оперетту больше всего, потому что вырос, собственно, в ней, в театре. Я полюбил танцы, полюбил юмор, который в оперетте всегда присутствовал.*

*- Второй вопрос зрителей: «Где Вы родились? Кто у Вас были родители? Какое у Вас было детство?».*

*- Родился в городе Пензе. Там, где родился Мейерхольд, Белинский, Русланова, Огарёв. Это моя родина. Мама моя принимала участие в опере, имея от природы голос.*

Какимужобразомонапопалавоперу,мненеизвестно,потомучтоя маленькийбыл.Единственное,чтояпомню,этобылоешёдооперы-мама умелашить.Этобыл,наверное,20-21год,когданадобылошитьочень многообмундирования.Мнебылолет5или4,всянашакомнатабыла завешанашинелями.Умамыбыламашинка.Онашиладляфронташинели. Япоэтимшинелям(ихбылцелыйворох)ползал.Вотэтояпомню.Ну,а дальшеонасталаработатьвтеатреоперетты.

- Как её звали?

- Варвара Петровна. С 3-х месяцев осталась с мамой без отца. Мне бабушка рассказывала, что мой отец, которого я собственноручно не знаю, уходя на фронт, забежал домой или на меня посмотреть, или с мамой побыть - не знаю, но оставил дома кирку, которой шахтёры копали землю. Кирка до сих пор там, у бабушки. Мне говорили, что он работал на Рязано-Уральской железной дороге инженером. Вот такие скупые сведения. Рос я у бабушки.

- Александр Константинович, а отчима Вы называли папой?

- Нет, я уже в 4 года понимал, что это, конечно, не мой папа. Он сказал матери: «Ребёнок уже взрослый, и если он меня знает, что я чужой, пусть называет меня по имени - отчеству». Так я его до фронта и звал Михаил Андреевич.

На фронт я ушел в 25 лет. А 46-ом году приехал. Приехали говорить: «Ну, отец, доклады тебе, побилых». Первый раз назвал отцом. Он расплакался, конечно. Я расплакался. Вот так стал его называть отцом, а так всю жизнь Михаил Андреевич звал. Спятого класса пошёл учиться в ФЗУ, на вело завод в Пензе.

- Специальность какая?

- Токарь по металлу. Дядя мой, по линии мамы, работал на писчебумажной фабрике «Маяк революции», он меня устроил туда в механическую мастерскую. В это время, как раз, театр гастролировал в Пензе.

Гастроли кончались, и меня родители взяли с собой с мыслью, что устроят меня на завод токарем и чтобы я учился на вечернем факультете. Инженера какого-то хотели из меня устроить. Театр должен был поехать в Ашхабад на гастроли, я поехал вместе с ними. Мне было 17 лет.

И вот так болтался, болтался. Там был балетмейстер при оперетте по фамилии Герд. Он меня как-то зазвал к себе в кабинет и говорит: «Слушай, у меня парня не хватает в балете. Давай попробуй что-нибудь». Надо было в «Баядере» станцевать восточный танец. Конечно, не солильный номер. Так я встрял на сцену.

- Родители об этом знали ?

- Нет. Я сказал, чтоб маме не говорили. Потому что они никак не хотели, чтобы я работал в оперетке. Мы потихонечку приготовили танцы вот в «Баядере», во 2-м акте...

Родители изображали гостей. Тут я выскочил на сцену. Мама так и всплеснула руками даже: «Ой! Ой! Ой!». Балетмейстер говорит: «Не волнуйтесь. Аэтонепомешает. Если захочетучиться, такпойдётучиться». Короче говоря, я контрабандой первый раз станцевал, и с этого момента и началась моякакая-то деятельностьна сцене. От природы у меня слух и ритм. Научиться этому невозможно. Испортить можно.

Призвали меня на действительную службу. Там знали, что я танцор. В Доме Красной Армии тогда были джазы. Сейчас ансамбли в Домах Советской Армии, а тогда джазы были. Вот туда меня направил венкомат. Я два года служил действительную службу в джазе, танцуя ритмические танцы, чечётку, эксцентрику.



- Как говорится, «бацали» чечётку. Да?

- Так точно. И с большим успехом, между прочим. Ботинки у меня были 43 размера. Гусаковы, помните, в своё время были намоё страде. Любимое моё.

После участия в джазе демобилизовался. Мои родители уехали в вновь организованный театр оперетты в город Ташкент, и я, конечно, с ними поехал, но уже в качестве второго актёра. Там я уже в балете не танцевал.

Тут война. В 41-ом году пошёл на фронт.

*- Вот строчки из письма бывшего начальника политотдела 389 стрелковой дивизии Романова в ваш адрес. Он пишет следующее: «Я помню Ваши замечательные выступления, когда на передовой позиции накануне боя Яшка-артиллерист А.К. Бобров вносил бодрость, жизнь и радость, вносил лепту в обеспечение успеха предстоящего боя».*

*Несколько фотографий той поры. Рядом с Ильинским, Орловой, знаменитыми нашими артистами в углу - Александр Константинович Бобров. Где это было?*

*- Это в Куйбышеве. Вот когда я служил в джаз своею действительную службу. Это в армии. Они приехали к нам в Куйбышев на концерт. Первое отделение сделали мы, джазисты. Автор отделения выступали, значит, Орлова и Ильинский. Ну, мы-молодёжь, пацаны, можно сказать, попросили их с нами сфотографироваться на сцене. Они с удовольствием согласились. Пошли нам навстречу. Это очень дорогая для меня фотография.*



*- Чудом сохранилась фронтовая программа художественной самодеятельности, где среди других номеров, под десятым номером - эксцентрический танец, исполняет старший лейтенант Бобров. Ещё сцены и дуэты из оперетты «Свадьба в Малиновке». Исполняют Старова, Бобров и Пестряков.*

*- Я уже забыл эту программу. Да-а. Всё правильно.*

*- Александр Константинович, среди Ваших документов я увидел вот такую записную книжечку. Здесь написано: «Из Праги выехал 16, в Катовице приехал 17». Варшава тут упоминается. Среди адресов есть песни или это стихи?*

- Это песни, песни... Есть песенка «Голуби».

- Это не та самая песня, «Голуби, вы, сизокрылые....»

- Та, та... Это один товарищ переписал. Это было в госпитале в Шарли, есть такой городишко на границе Польши и Германии, куда меня привезли после ранения.

- Вы были ранены? Как это было?

- Это было недалеко от Шарли... Ехал я с командиром разведки, отчаянный такой парень, на затрофеенной им пролётке. Тут прорвался «мессершмитт» и давай по нашей колонне строчить. Раз прошёл. Мы никтоникуда не разбегаемся. Второй раз заходит. Смотрим, уже по нас стреляют.

Капитан прыгнул в левую сторону, я - в правую. На подножку только наступил - тут разрывная от крупнокалиберного пулемёта меня ранила. Там есть такое селение Хальба. Вот в этом селении меня, значит, подстрелили.

- К книжечке вернёмся?

- В госпитале было один из выздоравливающих. Вот он пел эту песенку «Голуби». «Голуби, вы, сизокрылые, улетайте в солнечную высь». Я эту песню переписал и выучил.



- Какие у Вас боевые награды?

- Первой получил медаль «За боевые заслуги». Потом имел право всех своих так называемых подчиненных представлять к этим медалям и к Красной Звезде. После них я тоже получил Красную Звезду за форсирование Вислы.

- Закончилась война. Пути дороги привели молодого красивого актера в Кузбасс.

-Ктому времени в Ташкенте театр расформировали, мы организовались в маленький ансамбль, который по району начал ездить. Короче говоря, на предложение поехать в Кемерово группой согласились. Впечатление, сами понимаете, после Ташкента. Город был маленький, домов больших мало. Жили в соцгороде. Грязи по колено было, но работали дружно, принимали нас очень хорошо, и я очень почувствовал, что мы здесь нужны.

-А это самое главное. Я смотрю программы замногие годы. Здесь и «Сильва», и «Кето и Котэ», и «Свадьба в Малиновке», и «Мадемуазель Нитуш», и «Девичий переполох», и «Весёлая вдова», и во всех спектаклях непременно в главной роли народный артист Республики Александр Константинович Бобров. На моей памяти была оперетта «Нарассвете» и там была у Вас очень хорошая роль Мишки - Япончика. Александр Константинович, ну, хотя бы два куплета из этой песни.

Чёрный фрак меня не обманет.

Я не жалею - жизнь хороша.

Если кто на пути моём встанет,

Приколю как букашку и ша.

-Мы забыли вопросы, которые задавали жителю города: «Онтакой же юморист в жизни, как на сцене?».

- Это Скударнов?

- Случайный прохожий.

-Забавно. Он юморист тоже. Это дело природное. Мама меня любила юмор, наверное, и от природы это дело тоже имею. Нельзя, ей-богу, жить без шуток и без юмора. Скучно же. Забот много, работы много. Как же не пошутить, дурака не повалить.

- Вы весёлый человек?

- Если люди говорят, что да, то да.

-Ещё один вопрос зрителей: «Пусть ответит, есть ли у него жена, кто у него дети, чем они занимаются?».

-Жена у меня работала заместителем солистки балета. Сынок окончил юридический факультет. Сейчас работает юристом на «Азоте». Женат. Подарили нам внучку, которой 11 месяцев. Славная девочка. Вчера приехала из Новосибирска, два дня было у меня дома. Она комне не залезла, ник бабене идёт, ник отцу, а ко мне. Соскучилась. Вот так. Живём все вместе.

-Ещё один вопрос: «Чем он сейчас занимается в свободное время? У него, наверное, его много сейчас, если он на пенсии?».

- Я охотник. Люблю природу. Имею лодку. Вожусь с мотором. Рыбалкой занимаюсь. Вот какой активный отдых.

**Каждый отпуск с компанией. У нас коллектив охотников в театре организовался. Это я затравил их там.**



**- Что главное для Вас?**

**- Безусловно, театр.**

**- Документы из архива. Вас избирают депутатом горсовета, секретарём партийной организации. Вот посмотрите, повестка дня: «Об избрании Боброва секретарём партийной организации. В связи с чем он выбывает из состава месткома».**

**Любопытны протоколы заседания местного комитета. Разбираются нарушители трудовой дисциплины, берут на поруки артиста театра. Не буду называть имена. Здесь разбор в всяких разных дел. «О взыскании суммы за поломку контрабаса».**

**Один из обвиняемых на местном комитете говорит так: «Может быть, будучи пьяным, я ошибался дверями и стучался к соседям. Остальное в заявлении вымысел. Я не говорю неправды, я узнал это от жены... Я даже это не помню».**

**Самые разные повестки дня. Представляю, сколько было работы помимо спектаклей.**

**Вот протокол заседаний худсовета театра о работе над спек-таклем «Упрямая баба». Помните, что Вы говорили:**

**«Многие театры справедливо обвиняются в том, что они не работают над широкими полотнами, однако нужно учитывать реальные возможности театра.**

**В спектакле «Упрямая баба», на самом деле, петь некому. Опасно, если мы затратим время и деньги и не достигнем поставленной авторами спектакля цели».**

**Это март 1954 года. Тут материал о гастролях в Москве, в Ленинграде. Ваши реплики, Ваши замечания по поводу того или иного спектакля.**

**Вот письмо от жителей города Ленинска-Кузнецкого:**

**«Очень сердечно любим Вас, Александр Константинович. Жаль, что очень мало показывают Вас по телевидению. Когда в передаче будете выступать, то хоть заправь мухомором почешите. Поймём, что это привет от Вас».**

**В своё время газета опубликовала очерк «Жизни артиста».**

**Кемеровская студия телевидения снимала концертную такую программу, которая называлась «Когда открывается занавес». Фрагмент из этого фильма я предлагаю посмотреть. Участвует Александр Константинович Бобров и Конасевич.**

**- Ну-ка, ну-ка. Это давно, наверное, было, да?**

**- Давно. В 1965 - ом. Смотрим плёнку.**

**- Прекрасно.**



**- В рукописи Баландина я нашёл одно такое любопытное место: «Однажды, когда закончился последний акт в «Свадьбе в Малиновке», я должен был спустя 5 минут зайти в гримировочную Боброва. Подошёл к двери, заглянул в комнату и рассмеялся. За столиком восседал атаман Попандопуло во всех своих доспехах и принимал взносы от членов КПСС».**

**- Надо было собирать членские взносы, а люди не успели разгримироваться. Всё на ходу делали.**

- Тут же написано: «Когда очередная плательщица замешкалась с разменной монетой, он метнул в её сторону взгляд точно также, как на сцене, и сказал: «Слушай, мамаша, во мне просыпается...».

- Что-то полосатое, похожее на тигра.

- Я знаю о том, что штаны Вашего героя, которые он обменял на станковый пулемёт, хранятся в нашем краеведческом музее.

- Мне даже порой и неудобно туда заходить.



- Среди кузбасских актёров Вам присвоено звание народного артиста Республики. Среди массы поздравительных телеграмм, которые пришли в Ваш адрес, самая, наверное, приятная была телеграмма от отца и матери.

- Я читаю не сколько строчек из письма матери: «Здравствуйте, наши родные. Поздравляем наше городное, дорогое созвание Заслуженного. Дина Алексеевна говорит: «Он заслуживает». Так все, как один, говорят. Я так рада.

Мы немного выпили за твоё здоровье. Жалко, что в тот момент не было тебя с нами. Кто меня ни встречает, все меня поздравляют. И откуда все знают. Наши коридорные, как только телеграмму получили, закричали: «Ура!»

Так вот, мой дорогой, как все мы рады, что даже себе представить не можешь, как все довольны за тебя. Ты особенно не увлекайся. На тебя ложится теперь большая ответственность, что ты получил звание, поправу получил и не унижай своего достоинства.

Ты так много сделал для коллектива театра. Мой родной, держись солиднее. Ты пишешь, что отец равнодушно относится. Нет, он очень, очень рад».

**- В своё время, когда театр отмечал своё 25-летие, хор мальчиков Кемеровской студии телевидения тоже выступал на этом представлении, и мы пели куплеты.**

**- Ну-ну.**

**Не один на охоте патрончик  
Расстрелял в час досуга кумир.  
Нам запомнился Мишка-Япончик,  
Яшка-Пудель и Яшка-Буксир.  
Чёрный фрак, чёрный фрак  
Надень ты снова.  
Будет каждая роль хороша.  
Знают ны... Знают нынче  
Артиста Боброва,  
А кто не знает, придавим и ша....**



**- Вернёмся к вопросам зрителей на улице: "Как сейчас обстоит дело с тем, что происходит в театре, к сегодняшнему репертуару, режиссуре".**

**- Чтобы не разговаривать много, мне кажется, что театр никак не обретёт художественное руководство. Как вы говорите, лидер в театре - главный режиссёр. Мастер должен обязательно присутствовать. Тут тебе и выстраивалась бы репертуарная линия, тут тебе приходится молодёжь жевать театр, их надо учить, даже если они закончили вуз. Главный режиссёр им обязательно нужен. А без лидера, я повторю, это дело почти невозможно. Вариться в собственном соку очень сложно. Художественное руководство в театре должно быть. Иначе дело не сдвинется.**

*Отсюда, наверное, те самые беды, что наш театр сейчас не смотрят. Помните спектакли 50-60-х годов, когда аншлаги были в театре? На гастролях в Москве и Ленинграде на Кемеровский театр оперетты невозможно было достать билет.*

*- Ещё один вопрос зрителей: «У Вас никога не появлялось желание расстаться с Кемеровским театром оперетты?».*

*- Никогда не появлялось.*

*- Что вас удерживает?*

*- Ну, во-первых, я по натуре оседлый человек. Видимо, это от природы. Не люблю переездов. Приехал сюда в 1949 году. Проработав энное количество лет, мы все почувствовали, и я в том числе, что мы нравимся шахтёрам, металлургам, химикам. Если мы нравимся публике, значит мы тут полезные люди. Чего же, спрашивается, от добраискать добра? Вот поэтому я отсюда не уехал.*

*- Александр Константинович, под занавес нашей передачи давайте вместе исполним куплеты из хорошей оперетты «Кето и Котэ». Вы первый!*

*- Нет, Вы первый.*

*(Поют).*

**И.А.БАЛИБАЛОВ**

**«О времени и о себе»**



*Балибалов: Странное дело то, что было давно, помню лучше, чем день вчерашний.*

*Ведущий: Сегодня наш собеседник - автор популярных книг о городе Кемерове Иван Алексеевич Балибалов. В последнем издании Вашей книги «Кемерово» есть подзаголовок: «Вчера, сегодня, завтра». Давайте разделим нашу беседу на три блока: Вчера, сегодня, завтра. Итак, «Вчера». Откуда Вы родом?*

*- Мы с Волги. Волгари. Отец шёл с моего рождения мечтал о сибирской свободной земле. Весь наш род каменщиков был. Это Ульяновская область. Оттуда все бежали, сбежали с земель. Русский человек всегда мечтал о Сибири, вольной земле. Отец с четырнадцати лет пошёл в отход.*

*Тогда точно знали, что с владимирские, то-богомазы, ростовские - жулики, ярославские - трактирщики. Деревня, скажем, «Топорнино» - то вся деревня была отходчики, или каменщики.*

*- Семья большая у Вас была?*

*- Четыре парня, мать больная и он, отец. Я был старший, мне было 10 лет. Сашка, Николька, мы приехали в 21-ом году в деревню Борматово. Нам там дали землю. Семья - то большая. Голод. Мать заболела. Отец пошёл печки делать. Я пошёл бороновать, 50 копеек мне платили. Вначале в Сибири я жил в Промышленновском районе. Я жил там до 27-го года.*

*Голодное было время. Мать продала последнюю юбку и купила пуд проса. Это просо дед нам посеял. Мне было лет мало, но до сих пор помню: у нас уродилось 200 пудов, и на этом мы завели корову, лошадь. Избу построили на окраине. Раньше деревня делилась на двое. Сторожилы жили кучно, т.к. их грабили. Там был интернат, и отец написал заявление. Меня приняли. Мне нужно было идти в 4 класс, потому что я читать умел. Пришёл в школу, а в моём возрасте все пятому учатся. Говорят: «Ваня! Пойдём к нам в пятый»!*

*В школе, в шестом классе, первое стихотворение написал. Его в журнале «Товариш» опубликовали. Стихотворение называлось «На завод». Смысл его был в том, что сейчас начинается стройка. Мне запомнилась строчка- «Моя мать была только батрачка». Чтo я иду на завод с радостью. Мать была батрачка и радостией не видать. Это я помню. Потом я написал поэму. Подурости, откровенно написал, и меня с ней издательства выгнали.*



*- Как Вы оказались в Кемерове?*

*- Школу я кончил досрочно, в марте 30-го года. Пошёл работать, отцу сказал: «Поеду в Шегловск, в индустриальный техникум». Отец пошёл билет выписывать, а кассир говорит ему: «Города Шегловск анет. До станции Кемерово доедем». Отец выходит и говорит: «Вот, слушай, Шегловска не нашли. Доедешь до Кемерово, там спросишь.... Ладно, давай».*

*Поезд подходит, отец говорит: «Ну, что тебе скажу. Вот если ты не дурак, сам дойдёшь. Ну, будь здоров». Вот и всё. Наказ, деньги и штаны дал свои. Меня проводник спрашивает: «Ты куда прёшь?»*

*«В Шегловск». «Всё время езжу до Владивостока, такого города не видел. Билет у тебя до Кемерово?». «Да, до Кемерово. А где Кемерово?». «Кто его знает, где это Кемерово, тебя до Юрги доведу. А там какая-то ветка есть. Где-то на той ветке есть Кемерово. Больше, помилуй бог, нигде ничего нет».*

*До Юрги он меня довёз. Высадил. А где же город?*



*Где цирк раньше стоял, коровы пасутся, куры ходят, свиноушки хрюкают. Деревня с большими пустырями. Заводишко какой-то был. Двухэтажное здание - волостное управление. Там общежитие было.*

*В 1929 году открыли первый индустриальный техникум в Кузбассе. Была набрана только одна группа. Первый курс мы прослушали, дали нам мастера и отправили на работу. Получали мы рабочий паёк: литр молока. Буфет был, там пироги давали перед сменой каждому.*

*Техникум я закончил, потом работал на стройке. Однажды, по поручению завода - кирпич огнеупорный нужен был - я попал на приём к Орджоникидзе. Потом подошёл призывной возраст. Служили тогда сибиряки на Дальнем Востоке.*

*Я уже был женат, когда началась война.*

*Браться надо, а зеркаланет. У жены была пудреница. Приклеил я туда её карточку. И вот эту пудреницу, в месте спартбилетом, пронёс в свою иву в левом кармане гимнастёрки. И в дождь, и в снег. И тонул, и горел.*

*- Жена говорит о том, что Вы писали домой письма простые, спокойные. Что самое памятное, что осталось у Вас от войны?*

**- Я не буду говорить о боях, о ранении, о наградах. Самый памятный день - день 9 мая. В День Победы оказался в освобожденном концлагере с нашими девушками из концлагеря. 40 тысяч девочек. Трудно говорить. Я заплакал тогда, первый раз за всю войну заплакал. Потом написал об этом статью в газету.**



**- После войны Вы работали в газете, и где-то в 1957 году вышла первая Ваша книжка «Кемерово».**

**- Однажды пригласили меня в школу рассказать о городе. Прихожу, а там народу собралось: учителя, директор, ученики. Вот, думаю, нарвался. Рассказываю, что знаю. Потом возвращаюсь домой, думаю, надо поинтересоваться поглубже историей. И начал копаться. Одно за другим. Хорошо, меня комсомольцы поддержали. Кусочки стал печатать.**

**- Скажите, а Ваши дети книжку Вашу читали?**

**- Наверное, читали, Старшая дочь - доцент Ленинградской академии.**

**- Ваша книжка очень полезна. Я неоднократно обращался к ней за фактами из истории Кузбасса. Чем Вы заняты сейчас?**

**- Я делаю путеводитель по Кемерово.**

**- Интересно услышать хотя бы несколько строк из этой работы.**

**- Хорошо. Я зачитаю вступление: «Кузнецкая земля была алтайской вотчиной царей Романовых. Сокровище Сибири - каменный уголь...».**

**Балибалов читает. Вступает музыка. Идут титры.**

Е.М. ЗАМАРАЕВА

## 100 мужчин и одна девушка



*Ведуший: Если бы я жил в 30-е годы на Кузнецкстрое, то обязательно встретил и влюбился вот эту девочку - Катю. Родилась Катя в Томске, в семье потомственных учителей. В 1932 году окончила 9 классов, потом временам - курс средней школы. Хотела учиться дальше, но детей служащих в то время в вузы не принимали. Нужен был трёхлетний рабочий стаж. Что делать? Молодая девочка скорзинкой в руках едет в Кузнецк, на стройку.*

*Холодом встретил её Кузнецкстрой. Дочь интеллигентов пришла в рабсилу, по-нашему, в отдел кадров.*

*Замараева: В страшный мороз, в пургу искала рабсилу. Нашла. Это барак был. Знаете, запомнила отвратительный запах и битком народу. Когда моя очередь подошла, женщина строго спросила: «Этот что такое?» Я тоненькая была. «Какое у тебя образование?». Я ей сказала. «Будешь электриком». Откуда я знала, кем быть. Электриком так электриком. Отправили на ТЭЦ в бригаду Афанасьева. Там сплошные мужчины работали, я одна - девочка. Мой первый учитель был Ваня Кустов, по прозвищу «Сердце ГРЭСа».*

*Совсем малограмотный, но толковый мальчишка. Он начал учить меня насовесть. Подключил подток, чтобы знала, что такое электричество. Когда об этом узнал прораб, он немеленно освободил Ваню от «занимаемой должности» моего учителя.*

*Мне казалось, от моей работы зависит всё строительство. Я боялась, что из-за меня может быть простой. У меня есть фотография, где все мужчины, а я одна девушка - электрик.*



*Прораб устроил меня жить в барак. Знаете, какой? Глинобит-ный - это из соломы и глины.*



*Это не для записи. Пьяные мужики устроили драку в бараке и проткнули какой-то железкой стену.*

*Потом мы её затакали подушкой, лишь бы ночь переспать. До чего страшно было. Обшиенары. Там я месяц прожила. Однажды прихожу, а бараканет-развалины. Потом жила в комнате с девушками в деревянном бараке.*

*Девушек - электриков, кроме меня, на стройке не было.*

*- В книге «Женщины Кузбасса» описан такой случай:*

*«Однажды в ночную смену оборвался электропровод. Несмотря на дождь, холод, ветер, молоденькая девушка Катя Замараева полезла на столб и соединила провода. Свет на участке загорелся. Столб был мокрый и скользкий. Катя упала с высоты и потеряла сознание. Прораб поднял девушку и строго - настрого запретил лазить по столбам».*

*- Свободное время Катя занималась электротехникой. Много читала.*

*- Был такой случай. Приехал Илья Эренбург. Я, электрик, сопровождала постройку. Лазила на крышу ТЭЦ. Он что-то записывал и фотографировал. На меня - ноль внимания. Только вопросы задавал: где такой-то участок, где работаете. Он мне показался зазнаистым.*

*Прошло время - мне пришла книжка «День второй». Сверху было написано «Моему гаду», так я прочитала. Потом мне сказали, что написано: «Моему гиду».*

*- Екатерина Михайловна училась в Комвузе, работала инженером в центральной лаборатории, познакомилась с парнем.*

*Дружили 4 года и вот однажды, когда он шёл к ней на свидание, его арестовали, прямо на лестнице её дома.*

*Это был год 1937.*

*- Я получила от него лишь две открытки. Потом прислали бумажку о том, что он был сослан и нет его на этом свете.*

*Меня не раз вызывали к Рудину. Он всё спрашивал, спрашивал. Потом сказал, что его реабилитировали.*

*- Екатерина Михайловна так и не вышла замуж. Воспитала двух ребят своей сестры. Заработу была награждена медалью и орденом Трудового Красного Знамени.*

*- В каком году?*

*- Ой, разве я помню?*

**Ф.К. ПОКРОВСКИЙ**

## **Свободная ковка**



*Ведуший: Мы встречаемся с кузнецом Юргинского машзавода, Героем Социалистического Труда Фёдором Кирилловичем Покровским. Вопрос: «Без чего кузнец не кузнец?».*

*Покровский: Первое - это, как в любом деле, любовь к своей профессии. Второе - отличная физическая подготовка.*

*- Как Вы выбрали профессию?*

*- Обычно человек начинает мечтать о профессии, как только он начинает воспринимать окружающий мир. Для меня никогда не было вопроса: «Кем быть?». Я знал, что буду кузнецом. Я сын кузнеца.*

*- По наследству?*

*- Как моё детство прошло? До войны я окончил четыре класса начальной школы. Началась война, ну, я обрадовался, что не нужно идти учиться дальше. С удовольствием решил пойти работать. В семье был самый старший. Отец ушёл воевать. В 42-ом году отец пришёл раненый. Пришёл на 45 дней. Был такой во время войны кратковременный отпуск по ранению. На второй день, когда он пришёл, мы с ним пошли в кузницу.*

*Сегодня я не порывал больше с ней. Отец ушёл снова делать своё ратное дело, а я остался в кузнице.*

*Когда я шёл домой с работы, старики привстрече говорили: «Уж не знаем, как ты поработал, но вымазался ты отлично!».*

*Вы сейчас не представляете себе, что в то время значило залатать ведро. Вставить дно в ведро. Запаять старый самовар.*

*Кто это сейчас знает? Люди нашей профессии самые уважаемые на селе были. Платили, как правило, натурой. Ведро вставил - ведро картошки.*

*Сохранились фотографии той поры. Отец чинит колесо.*



*Помню как-то в осенний день я ковал лошадей. Устал. Девочка приводит ещё одну лошадь подковать, с запиской из сельсовета: «Надо подковать!». Начал ковать. Ковал без станка и немножко оплошал. Лошадь дёрнула и гвоздями задела мои брезентовые штаны и разорвала их. Я заплакал. Отобиды, от усталости заплакал. Девочка говорит: «Федька, дай я тебе зашью!». «Иди отсюда!», - сказал я ей.*

*Поехал в Ленинград. В то время в Ленинграде очень много было всевозможных ФЗО. В 1938 году проучился всего месяц. Выпустили меня на завод, так как я уже был готов к работе. Зачем тратить время.*

*Кузнечный цех очень большой был. Около тысячи кузнецов. Там мне посчастливилось встретить подлинных мастеров, подлинных знатоков своего дела.*

*- Как Вы попали в Кузбасс?*

*- Доля романтики была, что там такое Сибирь. Приехал. Сначала думал, что можно будет убежать.*

*Рассказывает бывший начальник отдела кадров Александра Ивановна Калинина:*

*- Мне запомнился один случай. К нам прибыл молодой человек изящного строения.*

*Командирован он был из Ленинграда как специалист- кузнец. Оформили его на завод. После двухдневного пребывания в Юрге он приходит и говорит:*

- Выдайте мне мой паспорт!*
- Почему я Вам должна выдать паспорт?*
- Я собрался жениться, поэтому мне нужен паспорт.*
- После двухдневного пребывания в Юрге уже жениться?*

*Покровский:- Паспорт не выдала. Девушек много, но он на третий день после прибытия в Юргу женился. Это было странным явлением. Она ещё сказала: «Даврёшь ты, какая у тебя девушка. Ты раньше Юргу даже по географии не знал».*

*Корочеговоря, поговорила сомной, очень хорошо поговорила. В каком возрасте лучше всего создавать семью? Знаете, на это вопрос можно ответить старой русской поговоркой: «В двадцать лет уманет-инебудет. В тридцать лет жены нет - и не будет».*

*Я думаю, что человеку заводить семью нужно тогда, когда почувствуешь за собой возможность быть содержанием семьи. Жениться надо в 23-24 года. Замуж выходить нужно около 20 лет.*



- Кто Ваша жена?*
- Моя жена то же кузнец. Она машинистом молота была, когда мы с ней познакомились.*
- В кузнечном цехе бесполезно кричать. Там все работают кивками.*
- Мы понимали друг друга лучше, чем глухонемые.*
- Вы несколько раз упоминали термин «свободнаяковка». Что это такое?*

*- Свободная, то есть любую фигуру можно сделать с помощью подкладного инструмента и своей фантазии.*

*Знаете, что меня больше всего удивило в этой кузнице? Сам молот. Можете себе представить, молот с 1884 года работает до сих пор. Молот изготовлен в Англии.*



*Это живое существо для меня было. Сейчас часть сложных деталей перевели на штамповку. Но есть такие громоздкие детали, как скажем, деталь атомохода «Лена» - сорокатонный гребной девятиколенный вал. Куёт его кузнец из слитка 100 тонн. Есть такие люди, которые делают поразительные вещи.*

*- Знаете, мне до сих пор непонятно, как Вы решились уйти из кузнецов?*

*- Это была минута душевной слабости. Будут среди вас герои, будут и академики, и лауреаты государственных премий, но если вы спросите, как же должен расти специалист, я скажу, что уважающий себя специалист должен сначала расти чисто квалификационно. Я проработал кузнецом 29 лет 10 месяцев и считаю, что кузнецом был хорошим. Но начальником, думаю, весьма посредственным.*

*- Есть пословица: «Лучше знать одно ремесло хорошо, чем десять плохо». Снится Вам молот?*

*- Да каждую ночь вижу. Каждую ночь кую, каждую ночь.*

*- Была счастливая минута в Вашей жизни?*

*- На одном из заводов Новосибирская увидела два моих крюка, особая отметка есть. Говорю: «Скажите, крюку вас ковали?». «Нет. Не у нас. Ещё надо бы отковать два крюка, но, говорят, кузнецу волился». Я не признался, что это я ковал.*

- Ещё вспомнил поговорку: «Ковал детали - выковал медали».
- У меня есть своя формула счастья. Считаю, что счастлив тот, кто утром с удовольствием идёт на работу и с меньшим удовольствием возвращается домой. Рашифровать? Если утром идёт с удовольствием на работу, стало быть, он работу любит, работа нравится. Тогда всё в порядке. Если с меньшим удовольствием возвращается домой - его ждут, всё нормально. Жизнь - это целая совокупность событий.
- Некрасов говорил: «Идут кузнецы, кто их знает. Они молодцы и пить, и ругаться».
- Я считаю, что многим мешает именно водка. Среди нас, кузнецов, многие теряют здоровье. Главное, что не деньги он пропивает, он пропивает совесть. Деньги можно заработать - совесть уже не пополнишь.
- Вы счастливый человек?
- Думаю, что счастливый.
- Что Вы цените в мужчинах?
- В мужчине ценю физическую силу, честность, надёжность. Сильный дядька разве не красивый дядька?
- Был ли у Вас в жизни идеал?
- Да. Мой отец. Он 61 год работал кузнецом. 61 год! Отлично воевал. Принёс шесть нашивок, пять тяжёлых, одно лёгкое ранение. Моим самым любимым литературным героем является Георгий Яковлевич Седов, капитан-лейтенант русского флота. Юрий Власов - мой идеал в спорте.
- Ваша любимая песня?
- «За фабричной заставой».
- Ваше отношение к молодёжи?
- Молодёжь не хуже нас. Я не отношусь к тем старикам, которые говорят: «Молодёжь не та пошла!»
- Какая главная черта Вашего характера?
- Не люблю унывать. Я ожидал от Вас вопрос: «Каким явижу рабочего будущего?». Если говорить о кузнице, представляю, что это образованный человек, очень культурный, на слух отличает Баха от Шопена.
- Есть поговорка: «Всякая песня имеет конец».
- Спасибо за приглашение.

**В. А. ВАГРАМОВ**

**«Театр одного актёра»**



*Ведуший: Просматривая газеты в поисках каких-либо сообщений о кино съёмках в Кузбассе, я, совершенно не ожидая, в газете «Ленинский шахтёр» наткнулся на заметку, в которой сообщалось о том, что житель города Ленинска-Кузнецкого Ваграмов во время подготовки фильма «Первая конная» встречался с Будённым. В этой же заметке ещё говорилось о том, что режиссёром этого фильма был Яков Блюх. В одной из передач «Кинолетопись Кузбасса» мы рассказывали о том, что Блюх приезжал сюда в составе Московской кинопередающей группы и снимал фильм на площадке Кузнецкстроя. Обо всём мы узнаем подробнее. В студии Валентин Аполлонович Ваграмов. Вопрос первый:*

*- Как Вы встретились с Будённым?*

*Ваграмов: В 1928 году фабрика «Культур-фильм» Совкино решила снять картину о Первой конной армии. Съёмочную группу возглавлял Яков Блюх. Мне пришлось вместе с оператором выехать для съёмок в Кузбасс. На одной из станций я посмотрел в окно вагона и вижу товарища в натёртой рубашке, очень похожего на Будённого. У вагона меня остановили:*

*- Вы куда?*

*- Мне кажется, что здесь Семён Михайлович. Мне к нему надо по личному вопросу.*

*- Я доложу.*

*Пошёл, доложил и сейчас же вернулся и говорит:*

*- Семён Михайлович просит Вас зайти.*

**Будённый любезно пригласил сесть и спрашивает:**

- Ну, чем бы мог порадовать?

- Семён Михайлович, мы снимаем картину «Первая Конная».

- Почему я этого не знаю? Почему не доложили?

- Для съёмки картины нужны кавалеристы для боёв, примерно, сабель четырёста.

- А где же я тебе возьму столько?

**Напротив сидит тот самый товарищ, который меня не пускал. Это оказался его адъютант. Будённый говорит ему: «Пиши!».**



**Он стал писать: «Командирам кавалерийских частей. Прошу оказать помощь подателю сего готов. Ваграмову в всё возможное содействие по съёмке картины «Первая конная армия». Член РВСССР. Инспектор Кавалерии РККА Семён Будённый». Подписано 27 августа 1929 года.**

**Пока адъютант писал записку, я говорю: «Позвольте Вас заснять в такой домашней обстановке». Он говорит: «Конечно, пожалуйста». Знаете, Будённый очень любил сниматься. Оператора его снял, мы попросились ушли в восторженном состоянии.**

- Помогла Вам эта записочка?

- Ешё бы. Я тогда получил от дивизий, стоящих в Крыму, около 200 сабель.

- Картина снята была? Блюх всю картину снял?

- Нет. Он во время съёмки атаки кавалерийской попал под лошадь. Его сразу отвезли в госпиталь. Вместо Блюха остался оператор.

- Кто оператор был?

- В начале был Лебедев Николай Александрович, а потом доснимал Евгений Славинский.

- В прокате картина называлась «За фронтом фронт, или Первая Конная». 6 частей. Союзкино. Московская фабрика Культур-фильм. Выпуск 20 февраля 1931 года. Сценарий и режиссёр Блюх. Операторы Славинский и Лебедев.

Между прочим, Евгений Иосифович Славинский был у нас в Сибири, снимал несколько фильмов. Случайно сохранились кадры из фильма «Первая Конная». Давайте посмотрим.



- Валентин Аполлонович, помимо организации съёмок «Первая Конная армия» Вы принимали участие в съёмках картин Преображенской «Бабы рязанские».

- Я снимался ещё в картине Абрама Матвеевича Роома «Предатель». Абрам Матвеевич был моим «крёстным отцом».

У режиссёра Сергея Юткевича снимался в картине «Кружева».

- У Вас сохранилась характеристика, которую вам дал Роом. Он пишет: «Ваграмов снимался у меня в ряде картин. Всегда, как и в съёмке, так и в деле проявлял достаточную киноактёрскую способность и усердие. Как работник Моспосредрабесавсегда был в высшей мере предупредителен, настойчив и актёрские дела всегда выполнял охотно и умело».

- Ещё Вы работали в театре?

- Был такой театральный отдел, которым руководил Всеволод Эмильевич Мейерхольд. Под его руководством меня обязали из тысячи безработных актёров формировать театральные коллективы.

- Как Вы попали на сцену?

*- На сцену попал очень интересно. Надо сказать, что я полтора года работал грузчиком в водесском порту. Я был тогда очень малокультурным человеком и очень малограмотным.*

*Один из грузчиков, упавший до последней степени алкоголизма, стал меня обучать грамоте. По образованию он был адвокат, причём, очень хороший. Мы зарабатывали хорошо. Я стал посещать театр. Короче говоря, мои хождения в театр привели меня к тому, что мне очень захотелось вот также, как те актёры, которых я видел, также приносить пользу людям. В это время ко мне подходит капельднер и говорит: «Слушай, молодой человек, у нас расклеишка афишу шёл. Ты не пойдёшь?». «Пойду». Я хотел избавиться от портовой обстановки потому, что этот «юрист», который меня обучал, он меня в один «прекрасный» день обворовал. Он вынес всю мою скудную обстановку. У меня был коврик, было бельё новое, был костюмчик один - единственный.*

*- Вы стали расклеишкой афиш. А как на сцену-то попали?*

*- На сцену попал таким образом. В театр Серебрякова приехали братья Адельгейм. Им понадобился молодой человек, для того, чтобы он сыграл в «Кручине» роль гимназиста.*



*Выучил роль, наступил день спектакля. Помошник режиссёра почти вытолкнул меня на сцену. Она настолько сильно толкнула, что я вылетел на сцену и попал в объятия самой Манечки. Что она со мной выделывала! Это страшно дело! Во-первых, она посадила меня на колени, стала меня целовать, стала меня напивать, стала меня наскрывать всё такое прочее.*

Гомерический хохот стоял в зале. А у меня такое было состояние, что я словане мог вымолвить. У меня полная прострация была. Потолок пошёл вниз, потом вверх. В зале я видел только чёрную дыру, больше ничего. Дали занавес, я в полном отчаянии. Через 2 минуты такая громада плодовиентов пошёл. 15 раз давали занавес.

- В полном смысле попали в «объятия»?

- Это было 24 апреля 1908 года. После этого пришёл антрепренёр этого театра и сказал мне, что я настолько понравился публике, что кончай со своими афишами, я тебя переведу в состав труппы и даю тебе 15 рублей. А расклейшиком афиш я получал шесть рублей.

- Вы стали работать актёром?

- Да же с Комиссаржевской я играл в «Бесприданнице». Потом война 1914 года. Ушёл на войну. Революция. Организовывал театры. В Луганске, в Армавире, в Липецке.

- Как Вы оказались в Москве?

- В Москву меня вызвал Анатолий Васильевич Луначарский. Ему Мейерхольд подсказал: «Давайте мы его в театральный отдел переведём». Организовываю актёров для периферийных театров, не забыл про себя. Я стал организовывать, по предложению Ярославского, в Москве, на Тверской улице, театр «Безбожник».

Первым спектаклем в этом театре у нас была пьеса «Праздник Святого Иоргена». В спектакле я играл с Михаилом Царёвым.



Недавно получил от него письмо, в котором он пишет: «Валентин Аполлонович, посылаю Вам поздравления и напоминаю, что мы с Вами лицедействовали вместе 50 лет тому назад в «Празднике Святого Иоргена». Ещё прислал мне свою книгу о Малом театре.

- У Вас очень редкое отчество - Аполлонович. Где Вы родились?  
- Родился в Италии. Там, можно сказать, открыл глаза на мир. Мать пелавитальнянской опере. Отец был в движении Гарибальди. Власть стала отца преследовать и семья вынуждена была уехать в Россию.

- Как Вы попали в Кузбасс?

- Было такое постановление правительства, «Об укреплении театров Кузбасса». Я в то время был режиссёром и актёром в Вильнюсском республиканском театре. Не нашли никого, кроме меня, двинуть в Сибирь. Я вынужден был строить театр Ленинского Комсомола в Анжеро-Судженске.



В 1950-м году я ушёл на пенсию, потому что я держался всегда такого мнения: «Лучше уйти раньше, чем тебя увезут». Руководство области предложило любой клуб, Дворец культуры, в художественной самодеятельности работать. Я выбирал, выбирал и довыбирался до Ленинска-Кузнецкого. В этом городе сейчас живу и работаю руководителем общественного Дома народного творчества.

- Неподсчитывали, сколько ролей Вы сыграли? Сколько спектаклей поставили?

- Я одно время записывал. Получилось около 300 ролей и 120 спектаклей.

- Время беседы подходит к концу. Я желаю Вам, в Ваши 90 лет, не терять той удивительной энергии, которая была с Вами всё время.  
Спасибо.

**А.И. ВЕРЛАН**

## **Старты и финиши**



*Верлан: «Когда стартуешь, всегда надеешься на хороший финиш».*

*Ведуший: Сегодня наш рассказ о спортсмене, мастере спорта СССР Анатолии Верлане. В своё время он побеждал на спартакиадах народов РСФСР, был чемпионом Европы, три раза участвовал в лёгкоатлетических матчах СССР-США. В книге «Спортивная слава Кузбасса» о нём всего несколько строк. Вот они: «Много поклонников в области и у «Королевы спорта»-лёгкой атлетики. Наибольших успехов в этом виде добился мастер спорта международного класса Анатолий Верлан».*

*Вот и всё.*

*Сказав это, я приглашаю к месту старта Анатолия Ивановича Верлана. Прежде чем задать первый вопрос, рискну рассказать один эпизод. Однажды в дождливую, холодную погоду, в такую, когда хороший хозяин «собаку на двор не выгонит», я, возвращаясь со съёмки, в бору увидел одинокого бегуна. Уверен, это были Вы. Только увлечённый, влюблённый в бег человек мог встретиться мне в тот ненастный день.*

*Мне хотелось бы узнать, откуда истоки этого пристрастия?  
- Всех мальчишек тянет к движению, физкультуре, спорту.*

*Настрибрата было. Матушка последнее время работала дояркой с утра и до ночи. Мы были предоставлены сами себе.*

В проулке нашем была площадка, где вечером собирались и мали стар. Унастам была перекладина и самодельная штанга. Нам было по 12-13 лет, были и те, кто войну прошёл. Они снамитут жерезались. Тогда городки называли баталками. «Пойдём баталки играть!», - понятно, что это в городки.

Всегда любил быть в движении. Соревноваться в беге, кто дальше прыгнет, скатится с горки. Помнится такой эпизод.

В Беловском строительном училище, где я учился, первый раз меня попросили пробежать 1500 метров. Я пробежал, зацепился там за каким-то сильным парнем и пробежал. За 4,40 - это посредственный результат. Мне было очень тяжело. Я был весь синий. Посмотреть на себя было страшно. Тогда-то я не понимал, почему я такой синий. Лежу под забором. Ребяшки отпоили меня, встали и думаю: «Ну, какой дурак больше 100 метров бегают?». И говорю себе: «Никогда в жизни больше 100 метров бегать не буду». А видите, как судьба обернулась? Стал бегать марафон.

Когда служил на флоте, мне попали в руки две книги замечательных спортсменов: Эмиля Затопека «Моитренировки» и Владимира Куца «От новичка до мастера спорта». На меня они произвели огромное впечатление, задело честолюбивые струнки: «Почему бы не стать мастером спорта?».

Как-то проводили первенство города Беловосредиюношей. Я впервые выступал на таких соревнованиях. Выиграл бег на 200 метров - за 4,8 пробежал. Мне дали ленту, на которой было написано: «Чемпион города». Я такой гордый и важный был. Хотел, чтобы на неё посмотрели все мои товарищи, друзья, мать.

После армии работал, учился в вечерней школе. Тренировался. Распорядок дня был таким: с 8 до 16 я работал на стройке, оттуда бегом домой 4 километра - это разминка; передевался; кросс - 5 километров; ужинал, ещё 4 километра и бегом в вечернюю школу.

В выходные дни надевал сапоги, добирался до тракта. А там асфальт - беги, куда хочешь. В общем, успех пришёл незаметно. Я сам того не ожидал.

- Есть ли разница в беге эстафетном и одиночном?

- Довольно существенная. Я часто бегал в эстафетах. Личный рекорд мой был 42,3. В эстафетах я этот этап мог пробежать за 48,2. Эмоциональный фон довольно высок. Больше думаешь не о себе, а о команде. Это подхлестывает тебя.

Это же борьба! Не думаешь ни о какой усталости. На пределе первого и последнего метра.

- Отличаются ли выступления у нас и за рубежом?

**- Там выступаешь под флагом своей страны. Это да же немного давит на спортсмена. Особенно на тех, кто впервые выступает, чувствует большую ответственность.**



**- Анатолий Иванович, Вы прошили путь от новичка до мастера спорта самостоятельно, без тренера. Тренер необходим, или можно тренироваться как Вы, по книжкам?**

**- Я считаю, что тренер необходим. Когда тренируешься самостоятельно, часто идёшь методом проб и ошибок. Ошибаешься, открываешь, ищешь что-то новое. Только так, когда один. А когда есть старший тренер, этих ошибок не повторяешь.**

**- Каких тренеров признаёте - практиков или теоретиков?**

**- Одной теории мало. Нужно пережить эти все моменты на себе, переболеть этим, протерпеть это. Ощутить бег в полной его красе, каков он есть. Будешь понимать своих учеников.**

**Я не исключаю, что могут быть тренеры, которые сами в прошлом не бегали.**

**- Какие проблемы сейчас волнуют тренеров лёгкой атлетики Анатолия Ивановича Верлана?**

**- Сегодня на воле лёгкая. Для облспорткомитета лёгкая атлетика, будем прямо говорить, не существует. Раньше как хорошо была поставлена работа в Прокопьевске, Белово. Сейчас лёгкая атлетика еле-еле дышит. Нет спартакиад Кузбасса. Я уже не говорю об инвентаре, о дорожках.**

**Лучше бега ничего не придумаешь.**

**- Сложно быть тренером у дочери?**

**- Ещё как! Учитель, воспитай ученика, чтоб было у кого учиться!**

**- У Вас есть ещё одна забота, ещё одно увлечение - это «Клуб любителей бега». Что он Вам даёт? Я видел в клубе альбом. Там в анкетах написано: «Желаю быть здоровым». «Нравится».**

**А в Вашей анкете прочерк.**

**- У нас очень хороший клуб. Бег - это самое целебное из самых целебных лекарств. Если бы я не получал от бега удовольствие, я бы ни дня там не остался.**

**- А Ваша жена говорит: «Он приходит с этого клуба бега, как будто на чемпионате Союза бегал».**

**- Мы бегаем ради здоровья. Побегаем час-полтора. Садимся, чай пьём. Обмениваемся планами, заботами. Дни рождения отмечаем.**

**- Я прочитал, что Анатолий Иванович в день своего рождения пробегает дистанцию, равную прожитым годам.**

**Верлан смотрит фотографии. Звучит стихотворение Бэллы Ахмадулиной:**



**Беги, бегун. Беги, мой брат, мой друг.  
Усиьем духа ты минувешь финиш.  
Но вновь затеешь свой победный круг  
И в день грядущий острый профиль двинешь.  
Беги, бегун...**

**Звучит музыка. Титры.**

## Б.О.НОРКИН

### БОН

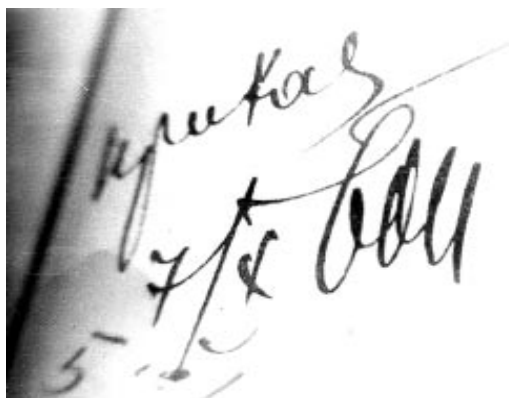

**Ведущий:** Так расписывался начальник Кемкомбинатстроя Борис Осипович Норкин, так звали его за глаза строители города Кемерово. Свет далёкой звезды доходит до настоящего, когда звезда уже погасла. В 30-е годы на сибирском небосклоне ярко сияла звезда по имени БОН.

Рассказывает Иван Алексеевич Балибалов, автор книги «Кемерово».

**Балибалов:** Выходец из среды торговцев, Норкин пришёл в ряды большевистской партии в канун Октябрьской революции, будучи студентом Киевского политехнического техникума.

В родном городе Рогачёве Норкин работал председателем Чрезвычайной Комиссии, а затем был переведён в ЧК на должность начальника особого отдела, где работал под непосредственным руководством Дзержинского. В 1921 году Норкина сначала посылают заместителем начальника Мосхима. В начале 1927 года он переходит в Московский Совнархоз, а затем возглавляет Всехимпром.

Создаётся объединение «Союзазот» и Норкин становится его первым руководителем. А затем получает назначение в Кемерово. Вот копия документа из Центрального государственного архива Октябрьской революции, где сообщается, что 7 декабря 1921 года Норкин Б.О. числится в числе докладчиков по вопросу лакокрасочной промышленности. Это заседание вёл В. И. Ленин.

*Откроем биографическую хронику В.И. Ленина. Там написано: «7 декабря 1921 год Ленин принимал участие в заседании СТО». Вспоминает жена Норкина Анна Андреевна Холмогорова. Холмогорова: По его рассказам, дело обстояло так. Норкин в ту пору работал заместителем Председателя Московского Совета народного хозяйства. На заседании СТО слушался доклад о лакокрасочной промышленности. Норкин высказал своё суждение по этому поводу. Ленин сказал: «А московский представитель прав».*



*Овстречах с Лениным, а их было две, Норкин рассказывал, что его постоянно удивляло восприятие им Ленина. Несмотря на то, что он знал, что Ленин невысокого роста, каждый раз он физически воспринимался каким-то гигантом. Так велика была его внутренняя сила.*

*- Как Вы встретились с Норкиным?*

*- С Норкиным я встретилась в 1929 году, когда был создан Всехимпром. На одном заседании правления стенографировала. На этом заседании меня поразила даже покорил своей монументальностью Норкин. Несмотря на затрапезный костюм, небрежно зачесанную назад копну густых тёмно-каштановых волос, плохо побритое лицо, в нём было что-то царственно величавое, львиное, могучее в его манере отстаивать ту или иную концепцию, по которым велись споры между учёными.*

*Норкин был высок ростом и могуч телосложением.*

Я влюбилась в Норкина, но он был старше меня почти на 15 лет. К нему на работу иногда приходил сын. Следовательно, я считала его женатым, а своё чувство к нему - запретным. Я ушла из ВХПИ и поступила на работу в Стандартгорпроект.

После случайной встречи налице с Норкиным (наши дома оказались близкими друг друга) моя судьба была решена! Я узнала, что первая жена Норкина встретила другого человека и соединилась с ним. Следовательно, Норкин был свободен от брачных уз, и я вышла за него замуж. Это произошло 13 января 1932 года, в день моего рождения.

Так как я имела диплом по окончании Школы стенографии на мою девичью фамилию, то при регистрации эту фамилию сохранила, присоединив лишь через тире Норкина. Я стала Холмогорова-Норкина.

В январе 1933 года, поскольку Норкина назначили на работу в Кемерово, мне пришлось оставить юридическое образование. В приказе о назначении на работу я попросила меня оформить в управление Кемеровокомбинатстроймашинисткой-стенографисткой под фамилией Холмогорова. Так было удобнее для работы у Норкина. Он диктовал мне свои распоряжения отовсюду: из управления, по телефону из Новосибирска, Москвы, из горкома, исполкома, со строек.

- Вот совсем другой документ и другие речи:

«Я обвиняю членов «парамельного» антисоветского троцкистского центра - Пятакова, Сокольникова, Серебрякова в преступлениях, предусмотренных статьями УК СССР: 58-1-а - измена Родине, 58-б - шпионаж, 58-8 - террор, 59-9 - диверсия, 58-11 - образование преступных организаций.

Я обвиняю всех остальных подсудимых: Лившица, Муралова, Дробниса, Богусловского, Князева, Норкина, Шестова, Пушина, Арнольда в том, что они повинны в тех же самых преступлениях. Я обвиняю не один! Я обвиняю вместе со всем нашим народом, обвиняю тягчайших преступников, достойных одной только меры наказания - расстрела, смерти».

Дело по так называемому антисоветскому троцкистскому центру слушалось в Москве 23-30 января 1937 года Военной коллегией Верховного суда Союза СССР. Военная коллегия приговорила Пятакова, Серебрякова, Муралова, Дробниса, Лившица, Князева, Норкина, Шестакова, Пушина к высшей мере уголовного наказания - расстрелу.

Приговор в отношении осуждённых к расстрелу был 30 января 1937 года приведён в исполнение.

Обратили внимание: дело слушалось 23-30 января, а 30 января приговор именем Революции приведён в исполнение.

Главным обвинителем по делу Норкина был Андрей Януарьевич Вышинский. Тот самый Вышинский, который в 1917 году написал приказ об аресте Ленина и Зиновьева.

С 1933 по 1939 год он был Генеральным прокурором СССР.

В речи Вышинского имя Норкина упоминается всего три раза, и то в списках с другими обвиняемыми. В аннотации же к судебному процессу сказано: «В угольной химической промышленности Кузнецкого бассейна обвиняемые Дробнис, Норкин, Шестови Сроилов по указаниям Пятакова и Муралова проводили вредительскую и диверсионную работу. Норкин по указанию Пятакова подготовлял поджог Кемеровского химического комбината к моменту начала войны.

Сегодня мы знаем, что обвинения эти были липовые. Сегодня, частично прозревая, мы задаём себе вопрос: «Как же это могло быть?».

Недавно меня поразила мысль писателя Анатолия Приставкина:

«Мы в 37-ом году, - пишет он, - создали одну нравственность: если человека забрали, значит так нужно, если осудили, значит правильно. Ещё приговор не зачитан, а мы уже боимся прикоснуться к его судьбе, не дай бог!»

Вот главный вывод из 37 года. Не культ, не аресты, а страдает нравственность».

В истории Кузбасса, в истории страны есть страницы, которые всячески уничтожались: заклеивались страницы в учебниках, снимались и выбрасывались одни портреты и выставлялись другие, уничтожались документы. История всякий раз переписывалась заново. Как же рассказать том времени, о людях, если дверь наглухо закрыта? Не потому ли так ценны для нас любые сообщения, любой факт о Борисе Осиповиче Норкине?

Рассказывает научный сотрудник областного краеведческого музея Татьяна Николаевна Будилова.

Будилова: У нас столько не несколько фотографий и то копий. Это всё, что осталось в память о Борисе Осиповиче. Больше ничего о нём не сохранилось. Анна Андреевна пишет в письме, что «всё наше имущество было конфисковано, включая книги, альбом, фотографии, рукописи и письма. И, естественно, всё это пропало. Родные и знакомые то же женичо не сохранили, боясь этим накликать на себя беду».

*Холмогорова: 30 сентября 1936 года Норкин был арестован в Москве, куда его вызвали и сняли с работы, и направлен в следственную тюрьму в Новосибирск.*

*Норкиным занимались три следователя: Попов, Бочаров и Голубчик. Почему я знаю, что их трое? Дело в том, что Норкин был арестован в сентябре, в летнем плаще, а наступила уже поздняя осень и было холодно. Поэтому один из его следователей попросил меня выслать Норкин теплые вещи и постельное бельё, другой расписался, что получил мои посылки тёплыми вещами, а третий следователь, Марк Борисович Голубчик, сопровождал Норкина в Москву и присутствовал при процессе. Замечу, кстати, что судьба Голубчика оказалась такой же, как судьба Норкина - он был расстрелян.*

*Следователь Голубчик М.Б. обеспечил мне 14 января 1937 года, т.е. за несколько дней до суда, свидание с Норкиным в Москве, в НКВД, на Лубянке.*

*О, ужас! Я не узнала Норкина. Он был невероятно худ и даже стал как-то ниже ростом. Я обомлела. Правда, одет он был чисто: на нём была гимнастёрка, та, в которой его арестовали, со слепо-белым подворотничком, хотя без ремня. Если бы следователи действительно пеклись о питании Норкина, то они бы с радостью передали ему мои посылки и тем подкрепили бы ему силы. Но это было не в их планах.*

*Зная, что Норкин мало что мог есть из тюремной пищи, они преднамеренно утаили от него мои пищевые посылки. В тюрьме суп часто варился с селёдочными головами.*

*Зимнее пальто, действительно, было ему доставлено - боялись, что перед процессом он простудится. У меня имеется снимок Норкина в этом пальто, сделанный в Новосибирской тюрьме перед этапом Норкина в Москву. Мне его выдали в НКВД, в Москве, после реабилитации Норкина.*

*Забота о хорошем костюме Норкина тоже была не случайной. Его Норкин попросил у меня при свидании 14 января, т.е. перед процессом, сказав: «Я хочу принарядиться».*

*Недаром Фейхтвангер в своей книге «Москва 37 года» отметил, что все подсудимые были хорошо одеты.*

*Как всё было загодя спланировано - просто поразительно!*

*Несмотря на тяжчайшие условия тюремного режима и следствия, Норкин всё жестоически отрицал свою причастность к приписываемым ему преступлениям в течение трёх месяцев - более 90 дней, имея трёх следователей - учителей.*

**Должна сказать, что некоторые свидетели, вызванные из Кемеров в Новосибирск, после очной ставки в новосибирской гостинице покончили жизнь самоубийством.**

**Норкин в течение 3-х месяцев не признавался и признался лишь в январе. Ответил: «Все му бывает предел». Этим всё сказано. Он понял, что борьба за свою поруганную честь бесполезна, силы истошились, и он начал «признаваться» в тех преступлениях, которых не совершал.**

**«Я понял безнадежность борьбы», - говорит Норкин Вышинскому. Борьбы за что? Конечно, за поруганную честь. Он, очевидно, надеялся, и ему, вероятно, обещали сохранить жизнь, которую он очень любил.**

**Тогда ему было всего 42 года.**

**Ведущий: В газете «Кузбасс» от 22 апреля 1987 года, в статье «Во главе большой химии», помимо добрых слов, автор обвиняет Норкина в трёх прегрешениях.**

**Первый грех - не на том месте завод строил.**

**Второй грех - в Барзасе нефть искал.**

**Третий грех - «Деловой клуб».**

**Разберёмся по порядку.**

**Обратимся к тем, кто знал Норкина.**

**Это бывший архивариус Кемкомбинатстроя Пётр Павлович Самусенков.**

**Журналист Иван Алексеевич Балибалов.**

**Призовём свидетелей редкие сохранившиеся документы и письма - воспоминания жены Норкина - Анны Андреевны Холмогоровой.**

**Итак.**

**Самусенков: Какие средства расходовали не по назначению! Сколько средств угроблено на цинковый завод, на металлплощадку! Сколько средств расходовали по этим клубам! Пропивали, прогуливали. За это надо привлекать к самой строгой ответственности.**

**Балибалов: Что касается металлплощадки, которая сейчас находится недалеко от Кемерова, она получила своё название от того, что в первый год индустриализации, когда встал вопрос о строительстве металлургического завода, то кто-то из первых деятелей Кузнецкого округа внёс предложение построить заводомоногородом Кемерова. Такой разговор был, такой проект был. Когда стали разрабатывать - вопрос отпал.**

**Холмогорова:** Решение о строительстве шинкосвинцового комбината в г. Кемерово никак не может быть по тнесенок трудовой деятельности Норкина в Кемерово. Норкин по образованию химик, перед приездом на работу в Кемерово долго время работал управляющим Всехимпрома, который был подчинён Главхиму Наркомтяжпрома. Строительство шинкосвинцового комбината было в ведении Главцветмета. Правительство поручило Главцветмету сначала построить шинковый комбинат в Кемерово, а потом закрыло это строительство Норкин к этому вопросу не имел никакого касательства.

Что касается металлургического завода, то должна повторить, Норкин не решал вопрос, где какой комбинат размещать в Кузбассе. Этот вопрос шёл в его компетенцию. Можно предположить следующее. Чувствовалось приближение войны с Германией. Гитлер написал книгу «Майн Кампф», в которой чуть не почасам написал захват СССР. Поэтому уже тогда нашим правительством разрабатывался план отпора агрессору. Кузбасс представлялся наиболее надёжной территорией.

**Балибалов:** Я согласен с Анной Андреевной - где и когда строить завод, решало Правительство, а не Норкин. А то, чтобы попытка начать строительство металлургического завода в Кемерово, наверно считали, что здесь есть и уголь, и электроэнергия, и железная дорога.

Есть предположение, что вопрос об отмене строительства был поднят самим Борисом Осиповичем Норкиным.

**Самусенков:** Начали на Барзасе бурить скважину. Нефть разыскали. В 1936 году я был музыкантом духового оркестра. В клубе строителей Норкин делал доклад о празднике Октябрьской революции. Когда он закончил доклад, ему преподнесли бутылку снадписью «нефть». Он пеной урта закричал: «В Кузбассе нефть открыли!». Во всех газетах появилось сообщение. После этого комиссия из Москвы приехала, начали смотреть - нефть бакинская. Налили в скважину и таким образом обманули весь народ.

**Балибалов:** В 1932 году была выездная сессия Академии наук в Кузбассе и Новосибирске. На этой сессии академик Губкин сказал, что в Сибири Западной есть нефть и надо её искать, в частности, в барзасской тайге, где был в то время открыт сопропелит. После этого наши геологи решили искать эту нефть на берегу речки Барзас. Скважину бурили, бурили. И вот кто-то в шутку или всерьёз, или со злым умыслом налил нефть в скважину.

Буровики привезли бутылку с нефтью в Кемерово. Норкин обрадовался, схватил эту нефть, давай себя обливать и других. Сообщил прессе. В газете было опубликовано: «В барзасской тайге открыли нефть». Он поступил крайне доверчиво. Как начальник комбината он обязан был проверить информацию, потом уже радоваться. Его обманули.

Холмогорова: Норкина очень интересовала проблема нефти для Кузбасса. Помню, когда пускалась первая очередь углеперегонного завода, Норкин 3-е суток не покидал его. На четвёртые сутки, рано утром, когда ещё находилась в постели, вдруг явился Норкин ничем-то начало прыскивать меня. Смотрю - на пододеяльнике, на простыне, на подушке, не говоря уже о лице, всюду тёмные пятна. Я сначала рассердилась: «Что это такое?». У него было неопишное, прямо по-детски радостное лицо. Норкин сказал: «Это самые лучшие духи, которые когда-либо производил». Я тут же простила ему изабрызганное своё лицо нефтью, и испорченное постельное бельё. Быстро вскочив, я с радостью бросилась к нему и поздравила с победой. Продухи Норкин вспомнил потому, что когда-то он работал управляющим трестом и этот трест выпускал парфюмерию, конкурирующую во время НЭПа даже с французскими духами.

Ведущий: По сохранившимся документам видно, какое большое значение придавал Норкин всему, что связано с нефтью. Во-первых, с нефтью, полученной на Углеперегонном заводе. Вот документ.

Приказ № 287 от 1 августа 1934 года.

«Придавая особо важное значение скорейшему окончанию строительства и вводу в эксплуатацию Углеперегонного завода, с сего числа непосредственно руководство строительством принимаю на себя». Начальник ККС - Норкин.

Вот чудом сохранившийся черновик доклада Норкина на том самом собрании. На нём рукой Норкина надпись: «Азот» - «Барзас» - Анжерка», чуть ниже: «Уголь» - жидкое топливо.

Предполагаю, что Норкин искренне верил, что нефть в Барзасе есть.

Самусенков: У них в соцгороде был построен деловой клуб. В клубе это мани проводили свои мероприятия. Там были всевозможные пьянки у них. Там у них девушки были. Всё, что хотите. Средства были все за счёт строительства. Там большие средства они прогуливали. Там вся головка нашего города была. Там пили, ели. Бесплатно всё это было. Однажды, знаете, я был там. Оркестр играл. Столики кругом. Садись - пей, ешь, сколько хочешь. Видел драку Дробниса с инженером из технического отдела. Тот его за бороду дёргает и кулаком бьёт. Мы увидели, и давай уходить...

**Балибалов:** Я вам зачитаю воспоминания моего близкого товарища Богачёва, который был членом этого клуба: «В члены клуба принимали только по записи Норкина или Дробниса и при наличии 3-х характеристик-рекомендаций членов клуба. Деловая часть работы клуба заключалась в работе по рассмотрению и утверждению поступающих проектов на строительство.

В клубе была отличная библиотека, шахматная комната, бильярд, танцевальный зал, хорошая столовая, где можно было хорошо покушать с хорошим вином. Всё это бесплатно. Малотого, твою одежду там почистят, пришьют пуговицы, помогут талоши. И если ты окажешься на веселе, тебя доставят домой, жене, целёхоньким. Казалось это странным мне обычным, но Норкин говорил, что это мы должны покрыть отличной работой».

**Холмогорова:** Норкину был объявлен выговор за пьянство. Несостоятельность и курьёзность этого выговора скоровьяснилась, так как Норкин не только не пил, но и не мог воспринимать никакого алкоголя. Дело в том, что когда-то, ещё будучи гимназистом, он на пари со студентами, с которыми он жил в одной комнате, учась в Ошанской гимназии, выпил много водки и отравился. Выиграл пари, но чуть не умер. На банкетах ему подавали минеральную воду.

Потом всё выяснилось и выговор был снят, но этот факт тяжелоранил душу Норкина и оставил неизгладимый след.

**Балибалов:** Жаль его, но лес рубили без разбора - все подряд, под «бобр» стригли.

**Ведуший:** За 4 года пребывания Норкина в Кемерово была построена ГРЭС, пущен в эксплуатацию коксохимический завод, построена была железная дорога на Барзас, углеперегонный мост, был построен Кировский район. Застройка его началась в этой берёзовой роще, где, в основном, ставились предприятия стройиндустрии, кирпичные заводы, бетонные заводы, асфальтовые. Даже строительство понтонного моста связано с именем Норкина.

Строительство в Кемерово шло не вопреки, а благодаря Норкину.

**Самусенков:** Они были здесь хозяева всего. Всё было в их ведении. За исключением Кемеровской ГРЭС. Её строил Соколовский. Они к рабочим относились очень серьёзно. В любое время, когда бы ни пришёл, даже если будет собрание проводить, всё равно рабочего примет. Такой был порядок заведён.

**Ведуший:** Какое-то несоответствие. Хорошее отношение к рабочим...

- Ну, это маскировка. По-моему, это маскировка.

*Холмогорова: Оглядываясь назад, я прихожу к убеждению, что вообще Норкин кому-то был не угоден. Его хотели не только скомпрометировать, но и загубить, уничтожить.*

*Помню, осенью, во время ледостава на реке Томи, когда ещё не был выстроен мост, проходя по коридору управления, я услышала злопыхательскую реплику: «Наш-то начальник загорает в люльке посреди Томи».*



*Я взволновалась. Ведь Норкин действительно пользовался для сообщения с правым берегом канатной подвесной дорогой, по которой уголь с правого берега доставляли налево. Тут же позвонила Соколовскому. Оказалось, действительно, ток был отключен, и люлька, в которой находился Норкин, оказалась посреди реки. Тут же по распоряжению Соколовского ток был включён, и Норкин благополучно вернулся, правда, несколько обморозился. Если бы не моё вмешательство, замёрз бы в люльке.*

*Ведуший: В архиве я обнаружил протокол за подписью Норкина от 20 декабря 1935 года «Об освещении в печати стахановцев в стахановском движении на стройках Кемкомбинатстроя».*

*Холмогорова: С конца 1935 года и по сентябрь 1936 года Норкин диктовал мне технико-экономический очерк о Кемерово. Это довольно солидный труд. К сожалению, он не был издан.*

*Однажды на Норкина упал портрет Сталина, висевший в его кабинете над его головой, над письменным столом. Норкин утром, войдя в кабинет, сел в кресло за письменный стол, тут же огромный портрет в мощной деревянной раме обрушился на его голову.*

*Норкин был мощного сложения и здоровья, и поэтому дело ограничилось лишь несколькими кровяными царапинами на голове и на лице. Интересно заметить, что когда мы осмотрели, то и крюк в стене, на котором висел портрет, и верёвка у портрета были в полной сохранности. Значит, кто-то перед приходом Норкина повесил портрет на край крюка, в расчёте, что когда Норкин начнёт садиться в кресло перед письменным столом, портрет должен упасть на Норкина и пришибить его.*

*По распоряжению Серго Орджоникидзе в Кемерово был прислан художник Нюрнберг для написания портрета Норкина. Помню, Норкин категорически отказался позировать художнику.*

*Норкин работал дома до полуночи. Он разбирал почту, читал газеты, материалы по истории края, то и дело вёл письма, распоряжения, статьи, доклады и т.д. Тут я была для него не только женой, другом, но и незаменимым помощником. Бывали случаи, когда я, видя, что Норкин занялся углубленным чтением технической литературы, уходила из дома. Норкин, обычно очень скорозыскав моё местонахождение, тут же являлся за мной, говоря: «Поедем, старуха, домой», - тут же увозил меня домой, а этой старухе было и 30-ти лет. А когда я говорила: «Зачем я тебе, ведь ты же занят чтением?», - он возражал: «Для вдохновения». Поэтому я редко отлучалась из дома и на это не сетовала.*



*Он очень редко пользовался отпуском. Его рабочий день начинался в 8 часов утра и заканчивался за полночь. Все объекты, намеченные планом, были выстроены и пушены в эксплуатацию в сроки, намеченные правительством.*

*Подчёркиваю, планы тех лет, что Норкин проработал в Кемерове, были выполнены.*

*Влюблённый в своё любимое детище - Кемерово, он договорился с табачной фабрикой «Дукат» о выпуске папирос «Кемеровокомбинатстрой». Художественное оформление коробки этих папирос целиком принадлежит Норкину.*

*В личной жизни он был необыкновенно скромен. Будучи вегетарианцем с детства, он не мог есть ни рыбы, ни мяса.*

*Водежде был тоже предельно скромен. Лишь за несколько месяцев до ареста, ввиду того, что его костюм был подвергнут резкому осуждению тов. С. Орджоникидзе, я ему обеспечила пошив костюма из материала, который мне купили ещё мои родители.*

*Ведущий: Здесь, в Кемерове, у Норкина родился сын. Как надо было любить этот город, чтобы назвать своего сына Кемером!*



*Кемер Борисович Норкин жив-здоров. Он доктор экономических наук. Женат. Двое детей. Живёт в Москве.*

*После ареста Бориса Осиповича судьба Анны Андреевны сложилась тоже трагически. Она на 20 лет была репрессирована. Дважды по решению особого совещания, т.е. без суда и без следствия, была заключена в лагерь строгого режима, в 1937 и в 1948 годах без права переписки и без права свидания со своими родными.*

*Анна Андреевна оставила у сестры мужа своего малолетнего сына, которому ещё не исполнилось 3-х лет.*

*В 1956 году Анну Андреевну реабилитировали, и она смогла вернуться в Москву и увидеть своего сына. После возвращения Анна Андреевна начинает хлопотать опересмотрдела Норкина Бориса Осиповича. Вот документ:*

*«Приговор Военной коллегии в отношении Норкина по вновь открывшимся обстоятельствам отменён, и дело за отсутствие состава преступления прекращено». Норкин реабилитирован посмертно».*

*В одном из писем Анна Андреевна подчеркнула слова: «Правда восторжествовала».*

*- Я должна громко заявить, что, как по уголовным делам, так и по партийной линии неопровержимо доказано, что Норкин не был вредителем и ни когдане примыкал к какой-либо оппозиции. Весь процесс, по которому он был приговорён к расстрелу, - просто блеф.*

*Большое спасибо всем, кто сохранил добрую, справедливую память о его работе и о нём, как о человеке.*

## **ПОСЛЕСЛОВИЕ**

*О прошлом память сохрани.  
Пойми, проникни в дни иные.  
Наперекор времён, стихии,  
О прошлом память сохрани!*

*Найди, продли их долгий век,  
Трудов и счастья не жалея,  
И станет, памятью владея,  
Мудрее, выше человек.*

## **БЛАГОДАРЕНИЕ**

*Эта книжка вышла в свет благодаря финансовой поддержке:*

*Губернатора Кемеровской области  
Тулеева А.Г.*

*Директора ОАО «Кокс»  
Зубицкого Б.Д.*

*Генерального директора ООО «Ровер»  
Цориева Т.С.*

*Директора АОЗТ «Облкемеровоуголь»  
Зайцева А.П.*

*Генерального директора ООО ПКФ «Санта»  
Богомолова А.Р.*

*Новиковой О.М.*

*Председателя ГТРК «Кузбасс»  
Чиркова В.Н.*

*Автор и Союз писателей Кузбасса выражают им сердечную  
признательность за содействие в издании этой книжки.*

**СПАСИБО!**

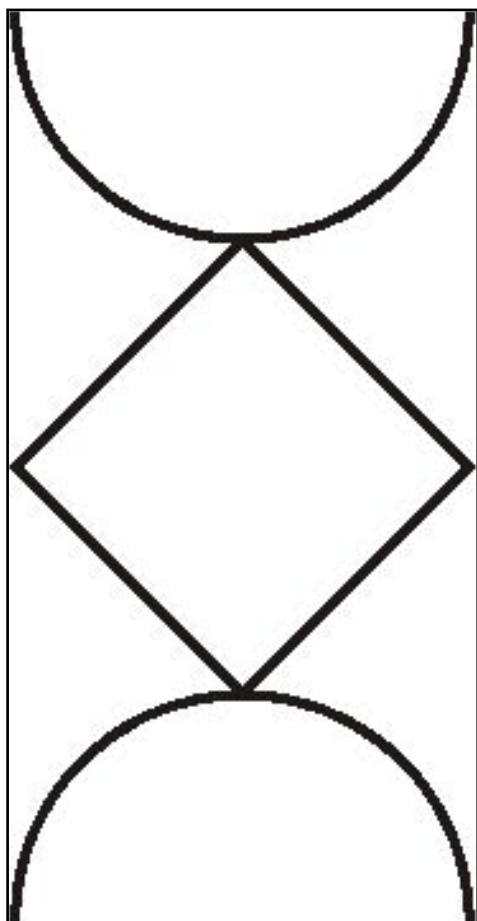

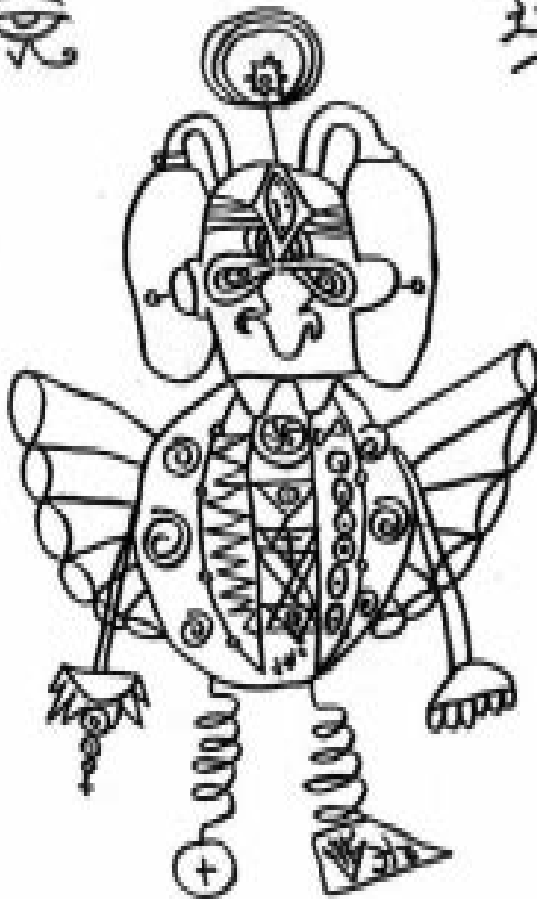
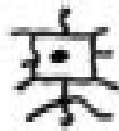

© 1984 BY P. M. H. & W. I.



*Юрий Светлаков*

**ШАГ  
ЗА ГОРИЗОНТ**

*Записки съёмщика по материалам  
телевизионных передач*

**КЕМЕРОВО  
«СИБИРСКИЙ ПИСАТЕЛЬ»  
2000**

**ББК 84.3**  
**С77**

**Светлаков Ю.Я.**  
**«Шаг за горизонт». Изд. «Сибирский писатель». 2000 г.**  
**166 стр. 70 илл. 3000 экз.**



**Съёмщик Светлаков. Он же Катунин.**

**Чтение этой книги вызовет разную реакцию.**  
**Одни скажут: «Чушь», другие: «Может быть», третьи,**  
**те, кто интересуется аномальными явлениями, вероятно,**  
**найдут эту работу полезной.**  
**Для последних автор и старался написать её.**

## ВМЕСТО ПРЕДИСЛОВИЯ

- Ну, мне, право, так неудобно!  
- Великолепно! Начали! Говорите что-нибудь!  
...Хорошо!.. Ещё говорите!..  
И.Ильф, Е.Петров. «Двенадцать стульев»

Здравствуйте, дорогие друзья!

На Руси испокон веков принято здороваться даже с незнакомыми людьми, желая им добра и здоровья. В «Детке» Порфирия Иванова есть правило<sup>97</sup>: «Здоровайся со всеми везде и всюду, особенно с людьми пожилого возраста. Хочешь иметь у себя здоровье - здоровайся со всеми».

Вначале постараюсь ответить на вопрос, зачем я взялся за написание этой книжки? Тем более что это седьмая, надеюсь, последняя попытка. Первый раз хотел просто пересказать содержание передач. А сейчас решил выразить свое отношение к увиденному и услышанному, постараться рассказать, как я понимаю необыкновенное и таинственное.

Хорошенькое дело - объяснить то-незнаю что, пойти туда-незнаю куда. Понимая безумство этой затеи, оправдываюсь тем, что за десять лет выдал в эфир более 400 передач.

Кое-что свинулось в моем миропонимании.

Что касается этой книжки, перед тем, как она будет написана, давайте рассудим так: Если книга написана - она должна быть в будущем. А там, за горизонтом, её можно прочесть, а ещё лучше - переписать. Так, например, поступил Борис Евгеньевич Золотов, «связался» с будущим, увидел книгу, переписал её аккуратно, вот и появилась на свет книга «Память будущего». Правда, переписывал не он сам, а поручил эксперту. Я же, как бы ни старался, ничего не увидел в будущем. Поэтому пишу по заранее намеченному плану. Девять шагов за горизонт.

Часто задают вопрос: «Откуда это увлечение таинственным?». Может быть, все началось с того, что я стал задумываться над некоторыми непонятными в то время для меня событиями. Вот например.

Это было в Москве, в время учебы в ВГИКе. Поссорился с любимой девушкой. Мы наговорили друг другу массу «приятных» слов. Она ушла. Спустя время, одумавшись, пошёл её искать. Москва большая, дорог много. Получилось как в той песне: «Девчонку без адреса всюду ишу...».

**И нашел! Что удивительно, я шел и ехал через весь город тем же путём, что и она. Теперь я знаю, что шел по информационному следу, а тогда это вызывало удивление.**

**Вот ещё случай.**

**Лет десять назад занимался поиском документов по киноистории Сибири. Однажды в Красноярском архиве мне надо было пересмотреть большое количество материала, чтобы найти нужный документ о «Киносибири». Представляете мое удивление! Среди огромного количества папок я взял открытку наугад одну из них. Это было то, что я искал. Может быть, это была случайность? Не знаю.**

**У каждого из вас, вероятно, происходили подобные истории.**

**Если докапываться до истоков, то мой прадед по титовской линии обладал удивительной силой - взглядом распрягал лошадей. А дед Иван знал толк в травах, но знания свои никому не передал. Сам себе он точно предсказал день и час ухода из жизни. Кто знает, может быть, какие-то гены предков у меня и есть, жаль, только я этого не замечаю.**

**Любопытство и стремление понять, что и как происходит, явилось одной из причин создания цикла передач «Шаг за горизонт». Тайна привлекает. Мало узнать - важно понять, как это происходит в рамках тех знаний и тех ощущений, которые отпущены нам в этом мире.**

**Что происходит? Как по фотографии можно определить, жив человек или нет? Что такое душа? Как открыть «третий глаз»? Где обитает мысль? Вопросов много, но нет готовых ответов. Конфуций говорил: «Ценны только те ответы, которые порождают новые вопросы...».**

**Чтобы найти ответы на «старые» и «новые» вопросы, надо поступить просто - сделать шаг в область неизведанного.**

**Откуда берется информация?**

**Вначале получал из газет и журналов.**

**Знания не обязательно должны приходиться из книг.**

**Иногда приходят сами по себе. Вероятно, открывается источник ноосферного образования, где действует космический закон: «Подобное притягивается подобным».**

**«Этого не может быть потому, что не может быть никогда», - любимая примитивная присказка отрицающих чудеса. Всё новое и непонятное вызывает у них сопротивление и даже злобу. Раньше, чтобы избавиться от носителей необычной информации, колдунов и предсказателей просто сжигали на кострах. Девять миллионов «непокорных» уничтожили на кострах инквизиции.**

**Сегодня нашли другой способ - запретить!**

**С кем бы я не встречался во время подготовки съемки передачи, я почти никогда не давал оценок сказанному. Например, человек скажет: «Я был на Луне». Ну и хорошо, были ладно. Хотя многие мне говорили: «Это же дурдом!».**

**Моя задача при создании передачи была проста. Получить информацию и, не давая оценок, передать её дальше. Как телеграфист. Был такой в годы войны. Сидит себе где-нибудь на полустанке у телефонного аппарата. Врываются белые, револьвер к виску: «Передавай!.. Красные разбиты!». Передает. Проходит время. Врываются красные, револьвер к виску: «Передавай! Белые разбиты!» Передаёт. Такая старался передавать всё, что говорят и «красные», и «белые».**

**В древних писаниях сказано, что придет время, когда людям будут открыты многие тайны Мироздания. Кажется, это время уже наступило.**

**Идет взаимное проникновение Плотного и Тонкого Миров, раскрываются экстрасенсорные способности у людей, появляется информация из Космоса, несущая научные открытия и многое, многое другое.**

**Ванга говорила: «Придет время чудес, и наука сделает большое открытие в области нематериального. Ученые найдут нужные сведения в древних книгах».**

**Кто еще не научился удивляться, приглашаю разделить со мной радость открытия неизвестного, шагнуть за горизонт знакомого мира. С Богом!**

## ШАГ ПЕРВЫЙ

*Бикрит вызывает землян,  
или  
Загадки Александра Чувылко*

*А и Б сидели на трубе.  
А упало, Б пропало.  
Что осталось на трубе?  
Загадка*

*Первая передача с названием «Шаг за горизонт» вышла в эфир в сентябре 1986 года. Я снимал в Гурьевске какие-то сюжеты для «Новостей». Проезжая по переулку Промышленный, обратил внимание на необычный дом.*



- Кто смастерил такие хоромы? Постучал в калитку. Вышел хозяин - Александр Иванович Чувылко, слесарь гурьевского рудоуправления.*
- Дом долго строили?*
  - Лет десять. Квартиры у нас не было и мы с женой решили строить свой дом. Строили буквально из ничего. Участок нам выделили на склоне горы. Стройматериалов не было, так мы камень долбили и из него начинали строить.*
  - Проект был?*
  - Наброски в школьной тетрадке.*

*ЯпоказалфотографиидомаЧувылкоглавномуархитекторуобласти. Он сказал:*

*-Здесьэлементымодернаивтожевремяромантическойархитектуры. Нетчувствакрасотыстиля. Актоемуразрешилстроитьнепонашимпланам?Положениепоиндивидуальнойзастройкезапрещаетстроитьтакиедома».*

*Еслибыонещезнал,чтодомпостроенпоуказаниюкаких-товнеземныхсилпопринципутермоса.Зимойвнёттепло,летомпрохладно, хотявсегооднапечка.*

*Спустянекотороевремя,зарюмкойводкисбольшимикраснымипомидорамиАлександрИвановичрассказалосебе:*

*-Биографиямоянаредкостьнеобычная.Своедетствоиюностьяпрозябалвзначительнохудшихусловиях,чемдажесемьяЛыковых.*

*МыжилинастанцииПоспелиха.Я,17-летнийпарнишка,никогданеучившийсявшколе,убогоодетый,завидовалсверстникам.Менявсепрезирали.В«Медномвсаднике»уПушкинаесть:«Злыедетибросаликамнивследему».Надевочек,какнасвятыесоздания,янесмелиглазопосмотреть.Помню,чтосильноотставалотсверстников.*

*Ноуменябылацель-разобратьсявтайнечеловеческогобытия.ВНовосибирскеработалкаменщиком,строилоперныйтеатр,авечерамипросиживалвбиблиотеке.ВГурьевскеработалтокарем.Я,бывшийкаменщик,токарныйстанокивглазаневидел,нозадвенеделиосвоилегоисталработатьповысшемуразряду.*

*Втегодыцензуразапрещалапубликациювсякихрассказовобаномальныхявлениях.Оттом,чтоЧувылкорационализаториизобретатель-говорисколькоугодно,авотпровсякиетамконтактынельзя.Ясамвто времяневедалниокакихконтактахсВысшимРазумом,когдаАлександрИвановичобрушилводопаднепонятныхсловиявлений:*

*-20августа1954годавсумерках,вГурьевскенагореОрлянкабыливоспринятыпозывныевнеземногопроисхождения.*

*Информацияшла18минут.Заэтовремябылопродиктовано540весомыхстраницнеземногопроисхождения.*

*Бикритвызывалземляннапереговоры.*

*Послепозывныхбылапредставленагалактическаяграница-Нипрот.*

*Нипрот-этограницанепроницаемаянидлякакихтехническихсредств,носвободнаядлямысли.Затембылапредставленапанорамазапредельногомира,мирадругоговремени,сегокрасками,шумами.*



Чтобы объяснить суть нипрота, потребовалось позднее создать конструкцию Галанитора на основании мысли, что время идет не из грядущего в прошлое, а наоборот, время идет из прошлого в грядущее.

Бикритный язык не переводится ни на один язык планеты. Русский язык наиболее приближенный к бикритному.

В бикритном языке принята шестизначная арифметика. Есть римские цифры, исчисляются в десятках, игнаторные только в шестерках. Если надо написать цифру 7, то пишется 61. Цифрой 50 обозначался "кауторс", цифрой 51 - "лоторис" и так далее.

Вы что-нибудь поняли? Я в то время ничего.

- Мой дом, - продолжал Чувылко, - это Терсаторий. Для объяснения сути Терсатория потребуется минимум 80 страниц машинописного текста с большим количеством minor терминов. Этот дом, созданный по проектам за пределы информации, имеет все средства для связи с Миром.

Я выполняю команды только из неземной Канцелярии.

В письмах Александр Иванович не раз упрекал меня в непонимании:

- Главное совсем невдоме, и невомне, а именно в том кладе, что под крышей старого ящика. Видимо, мои убеждения пролетают мимо тебя.

Я действительно не понимал, о каком ящике идет речь, а тут он ещё показал разные замороченные приборы:

Галанитор - для определения времени. Флостаратор - для выработки "терсы", бесценной плазмы для препарата, укрощающего нервные ускорители.

Меня удивило многое, а прежде всего сам Чувылко: человек со своим классом образования вдруг начинает размышлять о Космосе, о жизни на Земле, о вечном двигателе и многом другом.

**- Нужный контакт с землянами не получился. Новые порции информации из-за нипрота передают мне ежемесячно.**

**Я не успеваю усваивать таможенные инструкции для предстоящих переговоров людей Земли с бикритной субстанцией. В данный момент таможенная школа предлагает мне записать повестку вызова землян на переговоры. Что из этого получится, я не знаю, но обязан выполнить все указания, - говорил Чувылко.**



**К кому только не обращался А.И. Чувылко по проекту преобразования Планеты: и к ученому С.П. Капице, и к писателю А.Б. Чаковскому, и в тогдашний горком партии - на всё получал ответ: "Абсурд!"**

**Я видел проект послания «Бикрит вызывает землян на переговоры», но не буду утомлять вас заморскими терминами. Во-первых, тогда надо ответить на вопрос, кто или что такое «Бикрит», где они живут, зачем вызывают землян на переговоры и так далее.**

**На эти и многие другие вопросы я тогда ответа не знал.**

**Главное, что Александр Иванович Чувылко, как бывший каменщик, выбил из моего капитального фундамента материалистического представления мира первый кирпич.**

**Я понял, существует нечто, пока непонятное, но уже зафиксированное сознанием этого человека.**

## ШАГ ВТОРОЙ

В лучах живой этики

Крошка сын к отцу пришел  
и спросила кроха:  
Что такое хорошо  
и что такое плохо?  
В.Маяковский

Я пытался найти ответ на «проклятые» вопросы: Что такое человек? Каково его назначение на Земле? Что происходит после жизни?

Моё школьно-институтское материалистическое образование ответа не давало. Тут на горизонте появился сотрудник института математики СОАН Валерий Викторович Гейд. Было записано несколько передач, из которых я впервые узнал о законе Перевоплощения, о Карме, о чакрах, о Тонком Мире и о многом другом.

На первую передачу Гейд привез маленькую, зачитанную до дыр книжку «Община», изданную в Монголии в 1927 году. Тогда еще книг по «Живой этике» не было. Тем более таких, где говорится, что они продиктованы Махатмами Востока. Елена Ивановна Рерих приняла это послание сверхцивилизации «Белого Братства» и теперь мы имеем ряд книг под названием «Учение Живой Этики». Правда, учение было дано в начале через Е.П. Блаватскую. Кое-что в Учении «Живой этики» мне до сих пор непонятно. Какие внешние силы диктовали это Учение? Почему некоторые последователи Рерихов так агрессивно относятся к тому, что противоречит их Учению? Откуда это деление на «белых» и «черных»?

Как-то я решил снять встречу контактеров с обществом Рерихов. В назначенный день и час к областной библиотеке подкатила большая телевизионная станция. Поставили камеры, включили свет и началась запись.

«Рерихи» стали просто обзывать гостей «темными силами», «низким психозом» и т. д. и т. п.

На студию я еще раз посмотрел запись и решил её стереть, чтобы никто ее не видел. И правильно сделал.

Учение «Живой Этики» одругом. Я иногда открываю наугад страницу книги и нахожу ответ на вопрос.

**Вот и сейчас «Агни Йога» оказалась под рукой, открываю и читаю: «Люди настолько боятся необычного, что смешали границы света с тьмой». Вот вам и ответ. На другой странице написано: «Можно не принимать то или иное учение, но знать надо».**

**Сегодня о «Живой Этике» написано много разных статей, научных исследований, поэтому я коснусь только Закона Перевоплощения и еще расскажу о встрече с учеником Н.К.Рериха, писателем Альфредом Петровичем Хейдоком.**

### **Фрагменты из телевизионной передачи «Закон Перевоплощения»**



**Гейд: - Согласно западному представлению, человек существует только короткий промежуток времени, отведенный ему на Земле. Согласно восточному представлению, человек помимо этого земного промежутка времени существует в иных сферах бытия и в иных формах.**

**- Я знаю, что человек состоит из физического, астрального, ментального и каких-то других тел. А вот за что каждое тело отвечает? Физическое, понятно - это мое здоровье.**

**- Физическое отвечает за физическую сторону жизни. Эфирный двойник отвечает за энергообеспечение организма. Астральное тело отвечает за функционирование эмоциональной, психической сферы человека. Ментальное тело отвечает за мышление. Существуют еще более тонкие тела.**

**Восточная философия утверждает, что с наступлением смерти умирает не сам человек, а умирает его физическое тело и переходит к существованию на эфирном уровне материальности. Эфирный двойник с течением времени расформируется, так же как и физическое тело. Человек включается в жизнь астрального мира. Он встречает здесь знакомых по предыдущей жизни, которые “умерли” раньше. Все так и тело обладают органами восприятия информации, но они не обладают органами исполнения своих желаний. Человек, перешедший к существованию на тонком плане, сохранивший свои страсти, перенес их из физического мира, испытывает там жуткие страдания. В том мире происходит расчет по кармическим платежам.**

**- Что такое Карма?**

**- Закон Кармы - это закон причинно-следственной связи. Если человеку удастся уйти от человеческого правосудия, от закона Кармы он уйти не может. Рано или поздно расплата наступает.**

**- Рано или поздно наступает момент, когда надо возвращаться на Землю.**

**- Здесь тонкий момент. Как бы человеку не было приятно находиться в высших слоях ментального плана в состоянии блаженства, тем не менее, наступает момент, когда он должен вернуться к новой жизни на Земле. Если он там будет оставаться вечно, то он не сможет подняться еще выше. Для своего дальнейшего развития он опять должен пойти на земное воплощение.**

**- Некоторые люди внезапно вспоминают эпизоды из своих предыдущих жизней.**

**- Вспоминают страны, города, в которых они в этой жизни никогда не были. Вспоминают даже дома, семьи, в которых они жили. Дети до 5-летнего возраста, как правило, помнят свои предыдущие воплощения.**

**Строчки из письма Натальи Минаевой из Кемерово:**

**“Нашему сыну Жене сейчас 4 года. Начиная с двух лет он начал говорить о какой-то Нинке. Сначала мы думали, что это кто-то из садика. Нет, никого из нашего окружения с таким именем не было. Стала Женю расспрашивать об этой Нинке. Где живет? С кем? Рассказал примерно так: «Она жила с бабушкой в маленьком домике, там еще фонарь был». А бабушка где? - «Умерла». Даже фамилию этой Нинки сказал - Крылова. Она жила с бабушкой и с Женей. Только он тогда был большой.**

**- А через сколько лет происходит воплощение?**

- Сроки самые различные. От 3-х месяцев до 1000 лет.  
- Человек, точнее, дух, сам может себе выбрать семью?  
- Людям с достаточно развитым сознанием могут выбрать себе семью, в которой они родятся. Человек же с недостаточно развитым сознанием такой привилегией не обладает. Семью, в которой он рождается, ему выбирают Владыки Кармы.

- А в животное не воплощается человек?

- Нет. Существует теория, по которой человек может якобы перевоплотиться в животное. В серьезной литературе по Восточной философии утверждается, что нет. Воплощение в животное, вероятно, может произойти с человеком, который совершает какие-то очень тяжкие грехи.

- При переходе от земной жизни к жизни в невидимых мирах есть какие-то правила?

- Ритуальные сроки - 3 дня, 9 дней и 40 дней - представляют собой усредненные сроки перехода человека от одного уровня существования к другому.

Для каждого отдельного человека - эти сроки свои. Здесь очень важно отметить, что в силу своего невежества человечество сейчас очень мешает этому переходу.

Как правило, невежественные родственники своим плачем, причитанием понемалу задерживают его, тянут назад. Раньше существовали специальные ритуалы, которые помогали человеку в этом переходе. Церковное отпевание, песнопение служат как раз для той цели, чтобы помочь человеку в этом переходе.

- Человек приходит на землю с определенным заданием?

- Каждый человек приходит с определённой задачей. Для этого ему нужно прожить определённое количество лет.

- А если насильственно прервали жизнь?

- Когда же человек насильственным образом переходит от земной жизни к жизни в тонких мирах, то он не успевает выполнить эту свою задачу. Задерживаясь в низших слоях тонкого плана, он вмешивается в нашу земную жизнь.

- В виде полтергейста?

- Да. Это когда в квартирах передвигаются предметы, слышны звуки.

- Вот письмо из села Лучшево. Пишет Шербакова:

“Это было в 1947 году. Мне было неполных 10 лет, но эту историю помню так, как будто это было вчера. Мы приехали в Кемерово, где родители купили старую хату, которая на 4 венца ушла в землю. Мать уезжала оформлять на нас пособие, а мы - меньшие - были с отцом.

Как-то в ночь под Новый год по старому стилю мы сели ужинать. Отец сказал: "Вот, ребята, когда-то в это время, в 12 часов под Новый год начинались привидения". Мы, открыв рот, приготовились его слушать. И вдруг под полом, напротив окна, послышался скрежет, как будто поднимается половица, выдергивается гвоздь. Все замерли как по команде и насторожились. Скрипнули. Отец старшего отправил на улицу, посмотреть не шалят ли там пацаны. Никого не было, а половица продолжала трещать. Датак, что на печке кружки гремели. Это продолжалось с 12-ти до 2-х часов ночи. Потом все утихло. Оказалось, дом был построен на том месте, здесь когда-то татары убивали людей, а деньги прятали в подполье".

- Я читал про подобные случаи, которые имели место в домах, построенных на местах боев. Жители этих домов просто видели солдат ночью.

- Выходит, по закону Перевоплощения смертная казнь недопустима?

- По космическим законам смертная казнь приводит к более тяжким последствиям. Поскольку казнённые люди, перейдя в тонкий план, не уходят далеко, они преследуют из тонкого плана своих палачей, толкают их на еще более тяжкие преступления. В этом смысле смертная казнь недопустима.

- Как относиться к самоубийцам?

- Самоубийство по Восточной философии является самым тяжким грехом, который может совершить человек. Человек покушается на высший дар-жизнь, которая ему дается космосом для эволюции. Утверждается, что самоубийцы попадают в самые тяжкие области тонкого плана, где они испытывают невероятные мучения. Этим актом человек не только не решает своих проблем, но и существенно отягощает свою судьбу в дальнейшем.

- Что такое вещие сны? Они реальность или мистика?

- Согласно восточному мировоззрению во сне человек выходит из своего тела и переходит к существованию на высших планах бытия. Там он взаимодействует определенным образом с другими людьми. Как правило, человек забывает о той информации, которую он получил во время сна. Но бывают такие яркие сны, такие яркие события в тонком плане, что человек сохраняет память об этом событии в своем физическом сознании.

Если человек хочет, чтобы сон сбылся, о нём не надо никому рассказывать. Действительно, если он начинает рассказывать налево-направо, люди узнают свои мысли, и свои миссии посылают встречные потоки, помехи. Тогда предсказания не сбываются.

-Еслисных хорошие, ты не должен рассказывать, а те, которые плохие, рассказывай каждому встречному.

-Человек, признающий закон Перевоплощения, чётко представляет, что ему придётся жить ещераз, и он заботится о развитии своего сознания, о развитии духовности.

Удивительный закон Перевоплощения! Я понимаю, что ссылка на авторитеты не доказательство. Но всё же.

«Рождаться дважды не более удивительно, чем один раз: все в природе подчинено закону возрождения», - Вольтер.

«Против идеи вечного возвращения наука не может привести абсолютно достоверных аргументов», - А.Эйнштейн.

«Кто был когда-то дворянином - родится вновь прорабом», - В.Высоцкий.

Это стихотворение прислал в адрес передачи «Шаг за горизонт» Николай Плешивцев из Кемерово.

Сто лет назад я был купцом,  
А двести лет - пиратом,  
В Париже жил святым отцом,  
А в Лондоне - аристократом.

Я умирал уже не раз,  
Сгорал в огне, взбегал на плаху  
Стрельцом, попав в Петров указ,  
От бумеранга и от страха.

Пил горький ром и сладкий мед,  
Любил я женщин, был любимой,  
Не важно в век какой и год:  
Все в мире этом обратимо.

Я снова жизни удивлюсь,  
Свои ошибки позабуду,  
Вновь ошибусь и вновь влюблюсь,  
И в грешном мире грешным буду.

*Перед тем как рассказать о встрече с Альфредом Петровичем Хейдоком, приведу фрагмент из его рассказа «Человек, читавший эпитафию на собственной могиле»:*

*-Т. был образованный человек, весь маначитан, и ужесюношеских лет, как только ознакомился с учением о Перевоплощении, принял это учение безоговорочно.*

*Когда началась серия снов, внутреннее чувство подсказало ему, что он видит одну из своих прошлых жизней - жизнь почтенного бюргера в каком-то германском городе, названия которого он не знал. А свое собственное имя узнал: он был Эрнест Шпигель. По внешним предметам он определил примерно время своего прошлого рождения - это середина 19 века. Прошло несколько лет - военная волна забросила Т. в германский город Изерлой.*

*Это был город его снов. Он узнавал улицы, площади, дома. Сны из области фантастики шагнули в явную конкретность.*

*Будучи человеком дела по натуре, он решил расставить точки над «и». Действительно проживал в этом городе Эрнест Шпигель. Он отправился в учреждение и упросил архивариуса выбрать из старых бумаг сведения об Эрнесте Шпигеле. И через пару дней Т. держал справку о том, когда родился, где проживал, на ком женился и где похоронен. Т. решил проверить все сведения и начал с кладбища.*

*После поисков он очутился перед памятником, на котором прочел собственное имя. Одно из тысяч имен, которое он носил. Скаждыми именем была связана новая роль, которую приходилось играть какое-то количество лет, после чего он сходил со сцены. Роли кончались, но актер оставался. Актер был вечен и бессмертен.*

*Автор этого рассказа и других удивительных книг: «Радуга чудес», «Звезды Манчжурии» жил в городе Змеиногорске. Обычный двухэтажный барак 30-х годов. Поднимаемся по скрипучей лестнице наверх. Звонка нет. Стучим...*

*Дверь открыла его опекунша Людмила Ивановна Ветроградская. Встретиланеприветливо. Сказавнесколько «ласковых» слов в наш адрес, снимать квартиру не разрешила. Поэтому мы снимали старого, слепого, 98-летнего старца на улице, под чирикание воробьев, причём, снимали недолго - минут 30.*

**Я не мог не задать Хейдоку вопрос: «Кто для вас Людмила Ивановна?»**

**- Она моя ученица. Официальной секретарь нянька. Ей плачу 80 рублей через дом быта. Пенсия у меня 85 рублей.**

**- Вы раньше были женаты?**

**- Да, был женат.**

**- И дети у вас есть?**

**- Трудно ответить на этот вопрос. Я был женат на вдове, имеющей двух детей. Я их усыновил. Младший умер 10 лет назад. Старший потерялся. Но я надеюсь его отыскать.**



**- А кто у вас жена была?**

**- Это русская женщина-сибирячка Евгения Сергеевна. Должен сказать, что она была очень достойная, очень талантливая, очень чудесная женщина и лучшего друга жизни даже трудно придумать.**

**- Ваши дети не пошли по вашим стопам?**

**- Никто из них не заинтересовался.**

**Учение «Живой Этики» навязывать никому нельзя и Учителя каждый должен выбирать сам. Никакого насилия.**

**- Говорят, что Христос внутри нас.**

**- Совершенно правильно. Но надо понимать, что представляет собой тот Христос, который внутри нас. Это наше высшее «Я». Это наш дух, в котором сохранены все опыты предыдущих жизней, когда мы были камнем, растением, животным или человеком.**

**- Как постичь «Живую Этику»?**

*- Выберите себе Учителя, сделайте его своим Владыкой. Таким может быть любой, к кому тянется ваша душа, кому вы доверяете. Это может быть Христос, Будда, Платон и многозначительный вземной иерархии человек. Тот, к кому у вас величайшая симпатия, ибо без любви ничего в мире не может осуществиться.*

*- Как вы встретились с Рерихом?*

*- Я на этот вопрос отвечал десятки раз. Это произошло в Китае в городе Харбине. Там в 1934-м году появился Рерих. Его приезд произвел огромное впечатление. К нему устремилась масса народа. Посетителей было так много, что Рерих вынужден нанять специального швейцара. Я попросилу Николая Константиновича аудиенцию. Он назначил мне день и час, когда я мог прийти к нему домой. В назначенный день я пришёл. Николай Константинович в столовой пил чай. Увидев его, я вдруг понял, что знаю этого человека давным-давно, и он мне роднее родного отца.*

*- Духовный контакт?*

*- Это был духовный акт опознавания. Я совершенно выбросил из головы те фразы, с которыми готовился обратиться к Николаю Константиновичу, и спросил только: « Действительно ли существуют Великие Учителя Шамбалы? ».*

*Николай Константинович ответил: « Да, они существуют. Я у них был ». Многие, узнав о существовании Шамбалы, загорались желанием проникнуть в Шамбалу и установить контакты с её обитателями. Одни готовы пуститься в путь в Гималаи и приступить к крозыскам священной Обители; другие же, учитывая трудность таких крозысков, и малые шансы на успех, думают приблизиться к цели путем изучения магии.*

*И те, и другие ошибаются. Путь приближения к Великим Учителям Шамбалы лежит в мышлении и труде.*

*Николай Константинович сообщил мне, что Великие Учителя Шамбалы дали новое Учение, новую Философию. Всё есть Карма. Закон Кармы гласит: « Нет явлений без причины ». Вся жизнь есть причины и следствия.*

*- Это учение недалеко и от марксизма.*

*- Дорогое моему, коммунистическое учение пропандировалось Буддой и Христом. Потом все испортили. Прекрасная мечта будет осуществлена только тогда, когда человечество поднимет ся на новую степень сознания. Пока рано « Живую этику » пропандировать. По закону циклов мы подошли к времени образования нового человечества, новых перемен в природе.*

*- После этого будет « золотой век »?*

*-Начинаетсяновыйвек.“АгниЙога”даетсядлятого,чтобывстретить этот период подготовленными. Новые энергии придут к человечеству. Хотите, откроют айну? Нынешний Владыка Шамбалы в одном из прошлых своих воплощений - это преподобный Сергей Радонежский. Сейчас он стоит во главе Шамбалы, он полон великой любви и сострадания к человечеству.*

*- Хотелось бы ваши письма Рериху переснять.*

*- Это сложно. Когда меня арестовали, весь архив забрали и уничтожили.*

*- А копии остались?*

*- Ничего нет.*

*- Вы счастливый человек?*

*- Безусловно. Это не значит, что жизнь была легкая. Жизнь была трудная, опасная. Но я считаю себя счастливым человеком, потому что я встретил Николая Константиновича Рериха. Если хотите, приезжайте ещё, я был рад с вами побеседовать. Людмила Ивановна не всегда такая.*

*Захлопнулась дверь. Через месяц Хейдока не стало.*

## ШАГ ТРЕТИЙ

### I Всесоюзная конференция «Проблемы энергоинформационного обмена в природе» 29 ноября - 2 декабря 1989 года

... и отделил Бог свет от тьмы  
Бытие гл.1 ст.4

*Были времена, когда советская наука отрицала все: Бога нет, чертанет, «летающих тарелок» нет, аномальных явлений нет. Почти по Булгакову: «Что же это у вас, господа, чегохватишься, ничего нет...»*

*А тут в Москве собирается научная конференция по всем этим вопросам под руководством известного ученого, академика АМН СССР Вл. И. Петровича Казначеева.*

*В отличие от многих ученых, убежденных в том, что единственная форма жизни в Космосе и на Земле - белково-нуклеиновая, Казначеев придерживается точки зрения, что существуют разные формы живого вещества.*

*На конференции он обнародовал результаты эксперимента взаимодействия друг с другом клеток различных организмов на расстоянии. Оператор находился в Москве, а клетки под его воздействием менялись в Новосибирске.*

*Объективно зарегистрированный эффект дистантных взаимосвязей биологических объектов - доказательство существования материального биологического поля. Природа этой материальности и есть главный предмет современной биофизики живого вещества.*

*«С моей точки зрения, - говорил Казначеев, - первые люди обладали сильными полевыми свойствами мозга, могли видеть и ощущать друг друга издалека... Отдельные древние люди могли видеть пейзаж, зверей из пещеры не зрением, а своим полем».*

*Как по телевизору, но только без проводов и аппарата.*

*Стой поры человечество пошло по ложному пути и заблудилось в технократических дебрях. Возможно ли вернуть способности древних?*

*Об этом рассказ впереди, а мы вернемся на конференцию.*

*Достаточно выборочно взглянуть в программу, чтобы увидеть, какой бурный поток разнообразной информации обрушился на мою голову.*

Секция<sup>01</sup> Теоретические проблемы энергоинформационного обмена в природе

*Казначеев В.П. Проблемы биоинформатики и космология живого вещества.*

*Чумак А.В. Современная духовная культура и возможности экстрасенсов.*

*Цзян Каньчжен Ю.В. Теоретические и экспериментальные доказательства биоСВЧ связи.*

*Перепелицин М.В. Человек и окружающая Среда.*

Секция<sup>02</sup> Экстрасенсорика, экстраторика и другие методы коррекции состояния организма

*Коган И.М. О физических аспектах близорукости.*

*Решетникова Т.П. О возможностях человека при экстрасенсорной коррекции ядерных процессов в живой материи.*

*Романов Ф.М. Сравнительные оценки методов народной и современной медицины.*

Секция<sup>03</sup> Биолокация и приборные методы исследования физических полей

*Сечеванов Н.Н. Биолокация: история, состояние, перспективы.*

*Охатрин А.Ф. Микрорептонная концепция и биолокационный эффект.*

Секция<sup>04</sup> Уфология, полтергейст и другие необъяснимые явления

*Ажажа В.Г. Уфологическая комиссия: задачи и перспективы.*

*Авинский В.И. Космические палеоконтакты.*

*Мирзалис И.В. Аномальные явления и фольклор.*

*Фоменко В.Н. О механизмах полтергейстов и других аномальных явлений.*

*И так далее.*

*Ещё на конференции обсуждался модный в то время феномен Кашпировского. Были и чудеса.*

## Открытие доктора Цзяна

Сообщения, которые появились в печати о докторе Цзян Каньчжене из Хабаровска, приводят в удивление даже тех, кто равнодушен к чудесам.

Одно дело узнать о том, как с помощью несложной установки можно курицу превратить в утку, кролика в козлика, пшеницу в кукурузу, другое деловстретиться с автором этого удивительного, а если подумать, страшного изобретения.

Родился он в Китае, в семье учителя. Отец был директором школы, мать – домохозяйка. После школы в 1959 году окончил лечебное отделение медицинского университета и остался работать на кафедре ассистентом, где ему выделили лабораторию. Здесь он увлекся идеей найти новые методы лечения неизлечимых болезней.

- Считалось, что носителем генетической информации является ДНК, в молекулах которой содержится генетический код. Достижения современной физики позволили нам предположить, что ДНК – это только “кассета” записи информации, а её материальным носителем служат биоэлектрические сигналы.

Видя, что знаний по биоСВЧ связи ему не хватает, он поступает учиться в политехнический институт по специальности “Теория микроволн”. Первые опыты проходят удачно.

Но тут подоспела культурная революция, и Цзяна выгоняют из лаборатории и посылают на перевоспитание в деревню пасти свиней. Он решает бежать в Советский Союз. На границе у него отобрали все документы, в том числе и дипломы.

Надо было начинать сначала. Он работает плотником, сторожем, грузчиком. Пишет письма в разные инстанции. Мир оказался небездобрых людей. Попрось бедиректора Московского онкологического института Сергеева, его принимают без документов на работу в Хабаровский медицинский институт лаборантом. Но кто разрешит без диплома заниматься научной работой? Тогда Цзян решает построить лабораторию у себя дома. Главное для него – работа по биоСВЧ связи.

В подвале дома поставлена установка. В 1978 проходит опыты: курица – утка. В 1979 – дыня – огурец и так далее.

Юрий Владимирович рассуждал примерно так: все клетки живого организма управляются каким-то электромагнитным излучением. Предположил, что наиболее удобная зона для передачи биоинформации находится в диапазоне сверхвысоких частот. Для проверки гипотезы провёл эксперимент.

Смотрите рисунок.

В комнате помещается человек-индуктор (1). Перед ним расположены простые геометрические фигуры: квадрат, круг, крест (2). В соседней комнате находится человек, ничего не подозревающий об опыте (3). В нужный момент одна из фигур освещается ярким светом. Посылается мысленный образ в это отверстие. Отражаясь от металлического зеркала (4), информация проходит через СВЧ линзу (5) и попадает на другого человека (3). На листе бумаги зарисовывают всё, что ему приходит в голову. Совпадения составляют 70-90%, причём пары испытуемых специально не подбираются.

Юрий Владимирович подарил мне схему установки биоСВЧ связи и описание к ней.

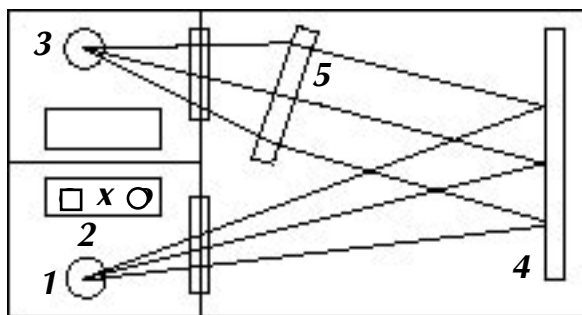

Установка позволяет «считывать» информацию о ДНК одного живого объекта и передавать её на другой живой объект.

Например. В приёмную камеру посадили живую утку, вовлекаемую камеру - яйцо. Из этого яйца вырастут цыплята с признаками утки. Обычный цыплёнок под воздействием биополя человека потеряет перья и обростет волосами.

Подобное встречается и в жизни. Замечено, что муж и жена, прожив долгие годы вместе, становятся похожими друг на друга. Часто собаки похожи на своих хозяев и наоборот. Есть народная примета - женщины во время беременности запрещают резать скот. Ребёнок вырастет слабоумным и со скотским характером.

- Мне, как врачу, - говорит Юрий Владимирович, - интересно, как воздействует СВЧ излучение молодых организмов на старые. Первые опыты провёл на мышах, потом на себе. Результат положительный. Опробовал метод омоложения организма на своём 80-летнем отце.

*После двух курсов лечения у него восстановились слух и зрение, а через год вырос зуб на месте выпавшего 20 лет назад.*

*В биологии известен закон, согласно которому средняя продолжительность жизни составляет 5-7 периодов развития. Средняя продолжительность жизни человека должна составлять 125-175 лет, т.к. период его развития 25 лет. Фактически мы живём только три периода развития. Биэлектромагнитное излучение молодых организмов приводит молчание гены старых в активное состояние.*



*С помощью своего метода Цзян Каньчжень берется избавить людей от многих болезней. Открыв закон биоСВЧ связи, Юрий Владимирович отдал свою работу чертежи установки на рецензию учёным. Произошло невероятное. Тетрадь с описанием, как лечить онкологические заболевания, вернулась к Цзяну из мусорной корзины через три года, но без заключения учёных. Другой учёный из хабаровского фарминститута, Воропаев, опубликовал работу Цзяна под своим именем и даже построил установку. Но установка не работала... Учёный разгневался.*

*В Киеве Цзяну предложили построить установку.*

*«Если будут результаты, то мы тебе поможем опубликовать работу, но только у автора должна быть фамилия не Цзян, а Дзянько».*

*Из китайца Цзяна хотели сделать украинца Дзянько.*

*Преград на жизненном пути у Цзяна было предостаточно. Сегодня положение изменилось.*

-Признать гипотезу Цзян Каньчжэна по биоСВЧ связи обоснованной из заслуживающей внимания, для последующей разработки специалистами различного профиля,- таково заключение ученых.

- Я только в начале пути, - говорит Цзян, - открыл всего лишь общий принцип раскодирования клетки. А нужен широкий спектр исследований.

Между тем, открытием Цзяна заинтересовались в США, Японии, Китае. Неисключено, что мы в очередной раз потеряем своего пророка.

А я задаю вопрос, что ждет нас от этого эксперимента - добро или зло?

С одной стороны: урожай повышается в 2-3 раза - это хорошо. Если я увижу кролика с рогами, как-нибудь переживу. Даже если курица бросится в плывть от петуха, то же не страшно. Хуже, если будем на рынке покупать волосатых цыплят. Но и к этому можно привыкнуть.

А если воздействие СВЧ излучения коснется человека?..

По темам многих выступлений на конференции были написаны книги, сняты телевизионные передачи, поэтому нет смысла повторять известное. Остановлюсь лишь на том, что особенно удивило и не стёрлось в памяти.

Там я впервые узнал о Порфирии Иванове и его способностях. Он не ест и не пьет 108 суток. Без воздуха прошёл под дном моря от Туапсе до Сочи. Во многих газетах пишут, что П.К. Иванов был на Луне во время посадки американских астронавтов и помогали им. Я лично спрашивал об этом астронавта Эдгара Митчела. Он дословно ответил так: «Поскольку случились неполадки и у вас есть такое подозрение, что была оказана помощь с стороны вашего соотечественника Иванова, то я могу сказать: если и была такая помощь, я благодарен за неё, но об этом ничего не знаю».

Мне кажется, явление Порфирия Иванова уникально по другой причине. Он пришёл на землю напомнить человеку о беговых возможностях. Взять хотя бы процедуру обливания.

Все «ивановцы» берут холодное ведро воды, выходят на улицу, поднимают руки к небу и, обращаясь к богу, просят здоровья себе и близким родственникам. А потом выливают ведро воды на себя. Вообще то обливание на Руси известно давно. Сохранился обычай после бани «нырять» в снег.

**В момент обливания в мозг от кожных датчиков идёт сигнал: «Ой, холодно!». Организм мобилизует внутреннюю энергию и выбрасывает навстречу тепло. Температура резко подскакивает до 42°С и тут же приходит в норму. Болезнетворные микробы при этом гибнут. Невсе знают, что обливаться надо водой холоднее 12°С. Вода теплее 12°С никаким целебным свойством не обладает.**

**П.К.Иванов писал: «Два раза в день купайся в холодной природной воде, чтобы тебе было хорошо. Купайся, в чём можешь: озере, речке, ванной, принимай душ или обливайся. Холодная вода практически помогает всем».**

**Как в песне поётся: «Если хочешь быть здоров-закаляйся! По забудь про докторов, водой холодной обливайся».**

**Помните, бездумное применение системы П.К.Иванова может привести к печальным результатам.**

**На конференции я впервые встретился с главным фулогом страны В.Г. Ажажой.**



**- В последнее время появляются сообщения о похищении земель?  
- В фулогической комиссии такие данные есть. По сводкам МВД, в прошлом году без вести пропало 91 тысяча человек, из них 5,5 тысяч похищены НЛО. Это капля в море, но факт. Мотивизацию их поступков предугадывать трудно. Мы, кстати, считая себя цивилизованными людьми, по отношению к нашим братьям меньшим поступаем точно также.**

Если нам надо поставить дом, мы смохнем муравейники и не попросим извинения. Никогда вышший разум не будет перед низшим отчитываться в своих поступках.

- У вас есть факты, когда инопланетянина поймали за руку во время похищения?

- Такие факты есть. В городе Николаевске как пылесосом втягивали вверх женщину. Тут появились свидетели, стали кричать. Условия скрытности похищения были нарушены и её отпустили. В городе Ступино двенадцатилетний мальчик удержал заногую свою сестру, которую таким же образом поднималовверх. Были случаи, когда человека опускалась тонкая сеть сбили в угольными мячейками. Попытка отстранить эту сеть привела к ожогам. Вещь серьёзная.

Поэтому надо сейчас, независимо от того, что и когда скажет наука, принимать меры безопасности.

- А верит ли наука в НЛО?

- Президент Академии наук СССР А. П. Александров, говорил: «Пока «летающая тарелка» не сядет мне на голову, я не поверю».

- В старых русских сказках слово «президент» означает предводитель воров, насильников, убийц. Какой бы ни был хороший человек, а если на майке надпись «президент» - выполняй свои функции! Что же делать?

- Если НЛО совершило посадку или зависло, то немедленно нужно оповестить городские или районные власти. Они должны немедленно вызвать милицию, оцепить место, пригласить гражданскую оборону. Если же наступит ситуация, когда из объекта покажутся человекоподобные существа - лучше укрыться. Не нужно искать приключений. Если появится гуманоид, надо вести себя так, как, допустим, если в лесу встретил большую собаку. Конечно, целоваться вы к ней не полезете. Если контакт неизбежен и предстоит диалоговая ситуация, ведите себя с достоинством, так как вас воспитывала пионерская, комсомольская, партийная организация.

Очень любопытную гипотезу высказали следователь полтергейстов В. Н. Фоменко:

- Я пришёл к выводу, что у нас на земле присутствует машинная цивилизация. Действия, которые она проводит, выходят за границы нашей физики и поэтому это всё кажется чудесами. Эта цивилизация распространена по всей метagalactic. Она достигла такого уровня, которого вообще можно достигнуть.

- Что она делает у нас на Земле?

*-Нашей земле она забочена тем, чтобы вовремя мешаться и не позволить человеку создать новую машинную цивилизацию, которая при соответствующем развитии не стала бы ей конкурентом. Мы накануне создания этой машинной жизни. Я сам занимаюсь искусственным интеллектом, надеюсь, довольно скоро его создадим. Вовсяком случае грозимся создать.*

*Такая цивилизация была создана примерно шестнадцать миллиардов лет назад. Её представитель, пришелец, находится здесь у нас. Он пришёл сюда очень давно, когда и людей на земле не было.*



*- А где его место обитания?*

*- Как ни странно, в центре земли, это самое безопасное место для него.*

*- Что он делает?*

*- Он там собирает информацию со всех людей телепатически. Он может не только принимать информацию, но и передавать.*

*- Значит, с ним можно поговорить?*

*- Он отвечает только «да» и «нет» с помощью биолокационных рамок. Стали интересоваться, где он находится. Спросил: «Находится ли он в космосе, на орбите где-нибудь?» - Нет. «На поверхности земли?» - Нет. «Под поверхностью?» - Да. Тогда я стал спрашивать: «В Азии, Африке, и т.д.» - Везде «нет» и «нет», до тех пор, пока я не сообразил спросить, а не находится ли он в центре земли? Получил ответ «да». Когда я стал общаться с этим пришельцем, то оказалось, что он сделан из сверхплотной материи.*

*- Как вам пришла эта идея?*

*- Я лет 30 изучаю НЛО. Занимаясь полтергейстами, я сразу обнаружил, что в них есть такие вещи, которые по плечу только такой цивилизации, которая на 300 единиц сверх нашей.*

*- «Летающие тарелки» тогда откуда?*

*- Большинство думают, что они со звёзд прилетели. Это не так. Я руководил группой, которая исследовала физическими методами всякие следы, начиная от места посадки, кончая обломками НЛО. Я убедился, что изотопный состав вот этих вещей соответствует солнечной системе, т.е. это не со звёзд. Все эти изделия здесь производятся у нас, в солнечной системе. Вот такие пироги.*

*В те дни мне удалось встретиться и снять беседу с Михаилом Перепелицыным. Мы говорили о туринской плащанице, на которой можно увидеть лик Христа, о лептонных полях, о связи человека с Космосом. Он только что написал любопытную книгу «Философский камень». Сегодня эта книга вышла в свет, поэтому рассказывать об этой встрече не буду. Читайте «Философский камень».*



*А вот два слова о встреченном необыкновенным человеком, предсказателем будущего, Степаном Федоровичем Штаулько из Чернигова, сказать надо. О нём никто никогда нигде не писал.*

*Он, через открывшийся ему после летаргического сна числовой вселенский код, предсказал, что все беды в России будут связаны с буквой «Ч» - «Чернобыль», «Чечня»...*

*А дальше додумайте сами.*

*Теперь о чуде.*

*Собираясь было снять интервью с В.П. Казначеевым. Жду перерыва за сценой. Тут подошел какой-то человек и сказал, что вашу камеру «вырубили» экстрасенсы и что она через три дня заработает. На самом деле, японская камера «Panasonic» перестала записывать звуки и изображение. Как это им удалось - не знаю. Вот и неверь после этого в чудеса! Через три дня без всякого ремонта камера вновь заработала.*

*На конференции не раз приводили слова Ванги: «Придёт время чудес и наука сделает большие открытия в области нематериального. Учёные найдут нужные сведения в древних книгах» .*

*Потом были другие семинары, конференции. Они, как и эти встречи, заложили в фундамент моего нового мировоззрения еще несколько кирпичей. Главное, я понял, чудес не бывает - бывает незнание того, что нас окружает.*

*«Есть многое на свете, друг Гораций,  
Что и не снилось нашим мудрецам».  
В. Шекспир*

## ШАГ ЧЕТВЁРТЫЙ

«Психотроника на службе человека»  
Международная конференция в Болгарии  
29 октября - 2 ноября 1990 года

О том, что известно - пользы нет.  
Одно неведомое прекрасно.  
И. Гёте

В Софии, куда мы прилетели с Владимиром Андреевичем Переводчиковым, на первом деловом обчистили. В начале молодой парень обменял наши честно заработанные рубли на фальшивые ел Levy, а потом организаторы конференции забрали все остальные, за аккредитацию и проживание. Хорошо, что билет в обратную сторону купили заранее.

Перед открытием конгресса в Большом зале Народного дома культуры состоялся благотворительный спектакль, на котором присутствовали: Эдуард Наумов, Алан Чумак, Вера Кочовская и другие известные экстрасенсы мира.

Эдуард Константинович Наумов начал показ редких кинодокументов. Но не терпеливые зрители захлопали, требуя Чумака, требуя лечения. Показ прекратили, на сцене появился Чумак. Провёл рукой слева направо:

- Чувствуете, как подул ветерок? Поднимите руки и прислушайтесь к тому, что будет. Мы должны понимать, как сильны наши мысли, что каждая наша злая мысль наносит непоправимый вред всем. Добрые пожелания приносят помощь и радость людям.

После сеанса Чумака, по просьбе оставшихся в зале зрителей, Наумов продолжил показ уникальных кинодокументов по парапсихологии. На большом экране зрители увидели: Розу Кулешову, которая продемонстрировала своё жонго-оптическое видение; Нинель Кулагину, способную не только передвигать предметы, но и вызывать ожог на расстоянии.

Были показаны знаменитые филиппинские хилеры. На вопрос, как он это делает, хилер ответил: «Человеческое тело состоит из клеток. Каждая клетка излучает волны. Эти волны чувствуют хилеры и направляют свои вибрации в клетки». Так они раздвигают ткани. Если пациент верит врачу - наступает чудо исцеления.

**На конференции проводились дискуссии по трём секциям: «Психотроника: теория, методология и методика», «Психотроника в медицине: диагностика и лечение», «Информационные психотронные явления». На этой первой международной встрече были представители Болгарии, Польши, Советского Союза, Чехословакии, Югославии, Кипра.**

**Здесь, в Софии, болгарскими и советским экстрасенсами была дана возможность обменяться опытом, провести сеансы по диагностике и лечению.**

**Мне удалось снять Веру Кочовскую - одну из «асов» болгарской альтернативной медицины. Она безошибочно ставит диагноз по фотографии и телефону.**



**В 11 лет она попала в автомобильную аварию и два месяца находилась без сознания. «Придя в себя, - сказала Кочовская, - я внезапно обнаружила у себя способность видеть внутренние органы человека».**

**Свои удивительные способности Вера Кочовская сознательно стала развивать, стремясь рассмотреть не только структуру предметов, но и их изменения во времени. Когда она задаёт вопрос относительно будущего, перед её мысленным взором раскрывается «окно», залитое фиолетовым светом, и все предметы, образы людей движутся в фиолетовом пространстве. Когда мысль останавливается на определённой сцене будущего, то конкретные образы проступают на красном фоне.**

**- Я могу только поставить диагноз, - сказала Кочовская, - объяснить механизм этого явления должны учёные.**

Ещё одна поразительная встреча произошла на конференции Даниэла Мичева из Пловдива «привела» с собой на конференцию Кики. Это что-то наподобие нашего Барабашки.

Информацию от Кики Даниэла получает по простой схеме. Задает вопрос, на который он отвечает постукиванием. Одно постукивание - это «нет», два - «да», три «и да, и нет».

- Кто он - призрак, дух, полтергейст?
- Кики постучал один раз - что значит «нет».
- Тогда, ты внеземное существо?

Кики постучал по столу два раза - значит «да». Говорят, что Кики иногда сам может включать и выключать камеру и мимостукая заявлять себе перед движением предметов. Кики считает, что человек должен спать не более пяти минут в сутки, причём между 22 и 24 часами. Привычка спать больше - это родовая память. Когда нас запрограммировали, нам отпустили на сон 5 минут. Кики - брат по разуму, посланец других планет. Они ему подобны находятся среди нас невидимые и в то же время осязаемые. Я спросил у Даниэлы:

- А ты в школе подсказками Кики пользуешься?
- Нет, но в школу он иногда со мной ходит.

Должен признаться, что основная, тайная цель поездки в Болгарию была в том, чтобы встретиться с бабой Вангой, но она была больна и на конференции не присутствовала.

Нам здорово повезло в другом. Опередив съёмочную группу Интерфильма, мы записали разговор с бабой Славой Севрюковой и доцентом Лозенским. Если баба Ванга считывала информацию о человеке, может предсказать его будущее, рассказать о прошлом по кусочку сахара, то баба Слава обладает другими уникальными способностями. Она может силой мысли проникнуть внутрь атома, в органы живых существ, вземное ядро, побывать на Луне и многое другое. Самое удивительное - её предсказания проверяемы. Например, она предсказала строение атома кремния, опубликовала это сообщение в американском журнале. Спустя два года через туннельный микроскоп был снят атом кремния. Фотографии и рисунок один к одному.

На конференции баба Слава Севрюкова выступила с докладом «Человек и космос» на болгарском языке. Вот что я понял из беглого перевода.

Человек - творение Космоса. Каждый человек - микрокосм, его тайна может быть разгадана лишь при рассмотрении человеческого существа в единстве с космосом.

*Каждый человек обладает собственной физической и духовной сущностью, которые нераздельно связаны. Аналогия «человек-космос» прослеживается, в первую очередь, на физическом уровне.*

*Ближайшее космическое тело – наша планета Земля. Земной шар состоит из трёх основных сфер: ядра, промежуточной оболочки (мантии) и коры. Подобную структуру имеет и важнейшая часть человеческого тела – голова. Головной мозг соответствует земному ядру, а череп с кожным покровом – мантии земной коры. Человеческий мозг состоит из двух половин (двух полушарий), выполняющих разные функции. По Севрюковой, правое полушарие головного мозга руководит созидательной деятельностью, левое выполняет вспомогательные функции, в нём гнездится подсознание.*

*Севрюкова утверждает: земное ядро также состоит из двух соприкасающихся половин. Одна, огненно-красная, вся в трепещущих огненных вихрях, соответствует южному магнитному полюсу, а другая, серая, довольно плотная, соответствует северному магнитному полюсу.*

*Все это представляет собой часть прежнего хаоса. Благодаря двум субстанциям в земном ядре образуется «заряд» – источник земного магнетизма и тепла.*

*Человеческий мозг защищен черепной коробкой. Черепные кости связаны швами. Подобную структуру имеет и земная кора. По современным представлениям, она состоит из огромных плит. Границы между соседними плитами не резко очерчены. Плиты перекрывают друг друга.*

*Высшая функция человеческого мозга – мыслительная деятельность. Здесь мы сталкиваемся с величайшей тайной. Что есть мысль?*

*Мысль, по мнению Севрюковой, – это волна огромной силы. Это не электромагнитная, не гравитационная, некая-либо иная волна, связанная с известными физическими полями.*

*Мысль распространяется со скоростью, значительно превышающей скорость света. Мысленная волна излучается клетками мозга и, по утверждениям авторов, по свету совпадает с источником, т.е. она светлая.*

*Человек, обладающий развитыми мозговыми центрами, с помощью мысленной волны может достичь определённого объекта и получить от него необходимую информацию.*

*Космос пронизан информационными каналами, их вещество представляет собой нечто подобное сгущенному эфиру.*

Для обладающего высокоразвитым даром ясновидца космические каналы открыты, и он может черпать из них любую информацию. С помощью космических каналов человек достигает прямого единения с Космосом.

После доклада баба Слава согласилась ответить только на наши вопросы. В разговоре принимал участие доцент Лозенский.

- Вы по-русски понимаете?

- Немножко.

- Может начнём с того, что видит тётя Слава?

- Я людей вижу, даже если они жили двести счётом назад, я вижу их одежду, вхожу в их дома. Я вижу как вас. Когда смотрю тех, которые ушли, они чуть-чуть бледнее. Я иногда их путаю, принимаю за живых.

- Как ты видела водород?

- Очень просто, газ как пламя, он состоит из частиц. Я вижу, они как пылинки.

- Потом она увеличила изображение до атома и оказалось, что он имеет форму эллипсоида.

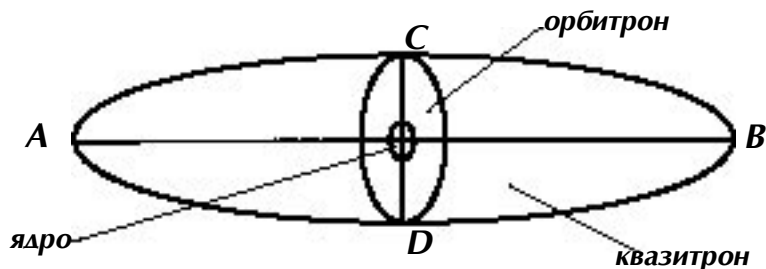

- Меня попросил Горбовский, автор книги о колдунах, чтобы я увидела библиотеку Ивана Грозного. Я видела старую Москву и один экземпляр книги из библиотеки. Я объяснила, что она с жёлтенькой застёжкой и блестит. Он потом проверил, на самом деле так.

Видеть-для меня пустяки. Всё равно, что зайтик соседке и спросить, как испечь кекс.

- Как бы считаете, почему у Вас, в Болгарии, и у нас, в Кузбассе, много контактёров?

- Очень просто. Мы были 500 лет назад под турецким игом, а вы под татарским. Я вижу 1000 лет назад, в подвижном состоянии, а не в статике. Мы много страдали и вы много страдали.

*Я пожелаю братской России, чтобы она была, как и самом начале.  
Привет Кузбассу.*

*В заключение беседы спросил, какое будущее у программы «Шаг за горизонт».*

*- Хорошее. Будут преграды, но передачу ждет хорошее будущее.*

*«Чему бы жизнь нас не учила,  
Но сердце верит в чудеса».*

*Ф. Тютчев*

*Конференция шла своим чередом.*

*О механизме сенситивного восприятия мира единой теорией пока нет, есть масса гипотез. Одни говорят, что передача биоэнергетики идет с помощью инфракрасного излучения. Другие, как В.П. Казначеев, считают, что она лежит в зоне ультрафиолетового излучения. А.Ф. Охатрин полагает, что передача информации идет через микролептоны. А.В. Чернецкий утверждал, что в основе лежит информационно-энергетическое поле земли, состоящее из электромагнитных волн продольной компонентой. Об этом был его доклад на конференции.*

*Александр Чернецкий получил эти волны в лаборатории. Всё, о чём мы думаем, всё отпечатывается в пространстве: прошлое, настоящее, будущее.*

*Ещё на конференции была встреча с экспертом по психотронике А.Г. Яковенко.*

*- В состоянии сна я провожу эксперименты по способностям человеческого организма, делая определённые упражнения перед сном, которые мне предложил Вольф Мессинг в 1972 году.*

*Я могу увидеть решение той задачи, которую передо мной ставят. Например, я видел двигатель, который работает за счёт энергии пустоты. Я знаю решение великой теоремы Ферма, загадку улыбки Моны Лизы Джоконды, причину гениальности человека. Знаю вещество, обладающее сверхпроводимостью, модель вируса СПИДа и его уничтожение. В 1987 году я показал на практике, что ясновидение и телепатия поддаются обучению. Сказали, что это чудо. Я сказал - это не чудо - это знание. В мире существует знание и незнание. Больше ничего нет.*



*Один совет от Яковенко:*

*- В далекие времена про медь все всё знали. Носили специальную обувь медную. Корона у царя была не золотая, а медная. Очень полезно носить медные браслеты. Аристотель носил медные сандалии и медный шарик.*

*Браслет должен быть замкнут. Имеет значение длина и ширина. Ширина должна быть 7-9 мм. Для ребенка - 5 мм. И чтобы не давил. Толщина 1 мм или 2 мм. Носите на здоровье!*

*На конференции было ещё много разных сообщений.*

*Запомнилось выступление Золотова о системе обучения по подключению к информационным каналам и управлению человеком.*

Это была первая встреча с Б.Е. Золотовым. Тогда он сказал следующее: «Я знаю технологию размывания границ между объектами. Взять упражнение информационный след. Если я нахожусь в определённое время, в определённой точке пространства, то «пылю». Потом, когда меня там нет, туда входит эксперт и получает комплекс качеств, которыми обладаю.

Практические эксперименты проведены. Мы умеем управлять погодой, стирать и формировать облака. Ближайшая задача - выйти на четвёртый уровень сложности, т.е. на режим связи синопланетными объектами.

- Вы можете влиять на время?

Нашей планете время разное. Время, в котором вы существуете, это время основных темповых процессов в вашем организме, в вашем восприятии, в вашем обмене. Это время имеет как бы определенную единичку. Эта единичка охватывает в сезон ваших временных отношений субъектами различной сложности. Используя эти знания о времени, у нас в октябре может распускаться сирень - это мы делали.

- Вы можете стереть тучку?

- Могу, но не хочу!

Ученики Б.Е. Золотова - «хомяки» - показали мне, как «стирать» облака и как ходить по «информационному следу».

Позднее я научился «стирать» облака и чуть-чуть ходить по «информационному следу». У меня была другая задача - снимать новую информацию и передавать её дальше. Полагаю, что любым делом надо заниматься профессионально.

Психотронники утверждают, что силой мысли человек может достичь далеких планет, установить телекинетическую связь. Способности таких людей, как бабы Славы Севрюковой, Веры Кочовской и других экстрасенсов надолго использовать, но излучать. Пока это делается довольно робко.

Закончилась конференция. На кое-какие вопросы я получил ответ. Но еще больше вопросов появилось.

Ещё раз вернусь к бабе Славе Севрюковой. Ей в то время было 87 лет. С её фантастическим даром она могла бы достичь богатства, популярности, славы. А вместо этого - скромный показ необычных способностей человека. Десять лет она и доцент Лозенский собирали факты, чтобы доказать правона существование новой методологии видения мира: силой мысли проникать в любые пространства, в любые времена. В то время это было чудо.

Сегодня я уже знаю, как этому можно научиться.

## ШАГ ПЯТЫЙ

*«I конференция «Контактёры Кузбасса»  
30-31 марта 1991 года*

*Чему вы удивляетесь?  
Да они ходят среди нас.  
Ванга  
А мы что - лысье?  
/реплика/*

*Впервые в истории Кузбасса, в истории России, под одной крышей областной филармонии собрались около 300 контактёров. Не 10, не 20, а сразу 300 !*

*Один из космических законов гласит: «Все живые существа в космическом пространстве должны воспринимать любую информацию, какова бы она ни была и без каких бы то ни было барьеров и запретов, создающих его окружение».*



*Контактёр - это человек, который получает сведения о законах мироздания, о других планетах, описании технических устройств тому подобное из контактов с внеземными или земными цивилизациями. А может быть, с Высшим Разумом или с Ноосферой? А может быть, с Шамбалой или с параллельными мирами? Пока не знаю.*

*Мне ближе теория Вернадского о ноосфере - сфере Разума, созданной мыслеформой человека.*

*По Вернадскому, вокруг Земли есть ноосфера, причём, неотвлечённое «царство разума», а неизбежная стадия развития биосферы.*

*Контактёр как приёмник, способный настроиться на определённую волну ноосферы и получать оттуда разнообразную информацию.*

*Способы контактар разнообразны: это автоматическое письмо, когда контактёр просто держит ручку в руке, а она сама пишет под чьим-то руководством, причём, иногда на иностранном языке, это голос, который звучит внутри человека, это и экран, когда перед внутренним взором появляются картины, это перемещение астрального тела, когда контактёр ходит в гости к инопланетянам, гуляет по другим планетам, в то время, как его тело находится дома.*

*С другой стороны, если мы допускаем существование внеземной цивилизации, то какую игру они ведут с нами, какие цели преследуют? Добро или зло?*

*Эти и другие вопросы стояли перед участниками конференции «Контактёры Кузбасса».*

### ПРОГРАММА КОНФЕРЕНЦИИ

*30 марта*

*Открытие конференции.*

*Вступительное слово ведущего передачи «Шаг за горизонт» Юрия Светлакова.*

*ПЕРВОЕ ЗАСЕДАНИЕ (доклады, сообщения, выступления).*

*1. Е. Молотков (Берёзовский), «Планета Брукт».*

*2. Н. Головачёва (Новокузнецк), «119 измерение».*

*3. А. Ананьев (Кемерово), «Галактические законы».*

*4. В. Дмитриева (Киселёвск), «Мангачук».*

*5. Б. Сердюк (А. Судженск), «Тайна фетского диска».*

*6. Н. Федосова (Берёзовский), «Случай на переезде».*

*7. А. Фелькович (Кемерово), «Когда произойдёт встреча?».*

*8. В. Акулов (Кемерово), «За неземной границей мира».*

*9. Т. Макарова (Кемерово), «Планета Тау».*

*10. Ю. Березовский (Новокузнецк), «Устройство X- канала».*

*11. В. Шагин (Кемерово), «Формулы контакта».*

*12. Т. Попкова (Юрга), «Контакты с разными мирами».*

*13. С. Швыдков (Новокузнецк), «Структура пространства».*

*14. Н. Силкина (Новокузнецк), «Святой дух Михайло».*

## ВТОРОЕ ЗАСАДАНИЕ

1. И. Уразов (Омск), «Информация из города Огня».
2. В.Ермиш (Новокузнецк), «Душа и космос».
3. В.Шкода, О.Ермолаев (Новокузнецк), «Судьба».
4. В.Куприянов (А-Кузнецкий), «Музыка в красках».
5. В.Григорьев (Кемерово), «Устройство мира».
6. Т. Стерлигова (Новокузнецк), «Планета Сириус».
7. В.Клюев (Кемерово), «Полёт в космос».
8. Л.Скориш (Кемерово), «На пути к Богу».
9. А.Смирнов (Кемерово), «Формулы мироздания».
10. Н.Гусинская (Новокузнецк), «Знаки, символы».
11. Г.Бабкова (Новокузнецк), «Контакты с планетой С».
12. А.Дерюгин (Кемерово), «Космический полтергейст».
13. Т.Попкова (Юрга), «Беспредельность».
14. С.Грянников (Кемерово), «Планета 9800».
15. С.Полянская(с.Емельяновка ), «Чёрные пришельцы».
16. Л.Прицкий (Алма-Ата), «Контактёры Казахстана».

31 марта

## ТРЕТЬЕ ЗАСЕДАНИЕ

1. А Лапустин (Киселёвск.), «Как я стал контактёром».
2. И.Свистунова (Киселёвск), «Созвездие Лебедь».
3. А.Радченко (Салаир), «Планета Зонс».
4. И. Уварова (Кемерово), «Дети и контакты».
5. В.Новосёлова (Новокузнецк), «Космическая школа».
6. Ю.Рогалевиц (Кемерово), «Как построить НЛО?».
7. С.Южаков (Прокопьевск), «Устройство «летающей тарелки».
8. В.Хаймин (Прокопьевск), «Тайна Туринской плашаницы».
9. Л.Игумнова (Новокузнецк), «Галактические структуры».
10. В.Суполкин (Кемерово), «Открытие ВЦ».
11. В.Дроздов (с. Новобачаты), «Наследственная память».
12. Н.Зорина(Новокузнецк), «Контактнаразныхязыках».
13. С.Сидоров (Белово), «История болезни 9 850».
14. Ю.Бернштейн (Юрга), «Шанс на встречу».
15. В.Бржевицкий (Москва), «НЛО над Кузбассом».

Закрытие конференции.

Обращение Председателя Всесоюзной ассоциации контактёров  
М.Попович.

*Сейчас Вас ждёт интересное чтение. Предупреждаю, многое из сказанного будет лежать за пределами здравого смысла. Попробуйте отбросить материалистические сомнения и всё встанет на место. Случается же такое, когда один человек оказывается прав, а мы, идущие в едином строю, не правы.*

*С благословения Космоса начинаем первое выступление.*

**Евгений  
Молотков**



*Я 26 лет работал в шахте. По состоянию здоровья пошёл на пенсию. При контакте меня вылечили. Спина перестала болеть. Это было 25 октября 1989 года. Вечером в 11 часов, я только лёг, как меня парализовало. Я не мог пошевелиться. Потолок раздвинулся, появился корабль и двое мужчин. Освещение яркое. Я напугался. Вышел паренёк. Одет он был в шелковую рубашку в клетку 3х3 сантиметра. Меня назвал по имени. Ты, Евгений, полетишь с нами!*

*- Куда?*

*- В космос. Мы прилетели за тобой. Не бойся, полёт займёт всего два часа. Они взяли меня на корабль, посадили у окошка. Сначала было темно, потом появились звёзды, и я увидел нашу планету. Всё думал шутка это или сон.*

*Спустились над посёлком. Леса нет, одна трава. Развернулись, люк открыли, меня выпустили, Их корабли прилетают к нам на землю, засасывают воздух и отвозят. Раньше они чистую пили, а теперь недовольны, что такая вода. Ещё продукты берут и людей, если надо. Наши работают у них поварами. Живут наши люди уже по ихнему времени. У нас 70 лет, у них 500-800 лет. Они сеют и пахут с тарелок. Тарелка летит и переворачивает землю аккуратно. У них коровы едят грибы, такие как у нас. У них всё почти как у нас. После контактов я такой силой стал обладать, любой сейф могу открыть. Я знал, что забастовка будет в Ираке. Многие не верят. Но это может случиться с любым человеком. Сегодня он не контактёр, а завтра вылетит на контакт. Любой и каждый. Я тоже не хотел, но судьба распорядилась иначе.*

**Владимир  
Акулов**

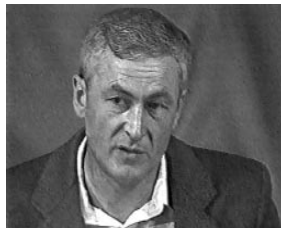

*Это произошло в ноябре 1989 года. Спать я лег после 12 часов ночи. Вдруг показалась светящаяся точка, она медленно увеличивалась. Появилось ощущение тяжести.*

*Какой-то голос сказал: «Здравствуйте». Я насторожился, спросил: «А кто вы такие?» - «Это не имеет значения, кто мы такие». Я спрашиваю: «Вы, наверное, инопланетяне какие-нибудь?» - «Это дело ваше, как хотите, так и думайте, но полетите с нами». Когда я сказал, что через окно вылетать я боюсь - стекло, то мне предложили через стенку. Успел только спросить: «Как это через стенку?», как за две секунды был поднят над кроватью и очутился за стеной у соседей. Через все перегородки я вылетел из дома и, перевернувшись вниз лицом, полетел. Стал темнов глазами. В момент включения зрения увидел кругом сплошную темноту и быстро приближающиеся сооружения. Рассмотреть их снаружи не успел - влетел внутрь через громадное, овально-вытянутое стекло.*

*Внутри было очень светло. Меня поставили почти в центре большой комнаты на ярко-жёлтый пол. Моё тело было помещено в чёрный, облегающий костюм.*

*Стал смотреть по сторонам. Сплошная серая стена справа опиралась на прямоугольные колонны. До потолка было метр три. Свет исходил от потолка и самого пола, но тени не было. Из-за стены вышел троим мужчин и встали против меня. Они молча смотрели на меня. Я вдруг заволновался. Мужчины были одеты также, как и я, в чёрные, плотно прилегающие костюмы. Низамков, ни пуговиц не было. Один мужчина попросил подойти меня поближе и посмотреть ему в глаза. Рот при разговоре он не открывал. На расстоянии 2,5 метра он остановил меня вытянутой рукой с раскрытой ладонью и сказал, что ближе нельзя. Он попросил меня не волноваться, что ничего плохого они мне не сделают. Зашлавы высокая женщина, а за ней маленькая девочка с накидкой на плечах. Мужчина повернул к ней лицом и отдалённым глухим голосом попросил увести ребёнка. Они ушли. Затем мужчина сказал мне, что он будет меня спрашивать, а я отвечать.*

Он смотрел на меня спокойно, не моргая, и мне было даже неприятно смотреть на него. Чувствовалась его доброжелательность. Он сначала спросил о личной жизни, на что я ответил, что она у меня была очень сложной, трудной.

Я же в свою очередь на все вопросы получил много интересных ответов, о чём я никогда даже и не задумывался: о развитии цивилизации и о своей личности, а также о какой-то информации о разуме. Я спросил: «Из чего состоит корабль?».

- Внешняя оболочка - сплав металла с какими-то кристаллами. В этой оболочке находятся датчики, которые собирают какую-то энергию и уходят в накопители. Двигатель - это своеобразный ускоритель частиц. Он похож на электронную радиолампу, где используют ртуть. Ещё сказал, что энергией, которой они владеют, мы тоже можем овладеть.

- Она прямо в вас находится. Если вы будете развивать в себе свой разум, мышление, то вы в скором времени овладеете этой энергией и без нашей помощи свободно сможете сами летать. Потом перенесли меня обратным путём домой. Я долго сидел и думал, что это такое? Мне было так хорошо, как никогда.

Ещё два слова о помощи инопланетян.

Моя жена была сбита машиной. Диагноз: ушиб головного мозга, кровоизлияние, рваные раны и вывихи. Попала в реанимацию. В предчувствии потери любимого человека у меня наступило шоковое состояние. Дочь Катя сказала: «Были бы твои инопланетяне рядом, так помогли бы спасти маму». Это вывело меня из оцепенения. В первом часу ночи, когда дочь уснула, я дважды повторил код связи.

Контакт начался. Тот - же высокого тона звук с шипением. Сразу вопрос, почему в таком состоянии и что хотите? Я сказал, что моя жена умирает и что я готов отдать свою жизнь, чтобы спасти её. Спросили, где она находится? Я сказал, что там-то и там-то. Коротко и настойчиво потребовали дать её образ! Я представил её лицо, и образ с большой скоростью, уменьшаясь, улетел в какое-то крутящееся пространство. Затем внушительный голос сказал: Успокойся, всё будет хорошо, через две недели наступит полное выздоровление и что она ещё сможет родить мне сына.

Вот и весь контакт. В её выздоровление я не могу поверить. Через 6 часов после этого она пришла в себя, на третьи сутки её перевели в нейрохирургию. Моя жена чувствует себя хорошо, ходит в лесу и поёт песенки.

Не верите? Я лично уже верю!

Рафаэль  
Амерханов



- Привет из деревни!

Я приехал сюда, чтобы рассказать о моем друге Киви с планеты «В». Первый контакт у меня с ней был в 1983 году 17 апреля в Казахской ССР, где я проходил службу в армии на космодроме «Байконур». Была в тот день дневальная порота. После отбоя, отслужив смену и передав дежурство, я вышел из казармы. Не успел прикурить сигарету, как услышал тихий звук, идущий сверху. Посмотрел вверх и увидел луч света, идущий с неба на землю.

Влуч что-то сверкало и переливалось. Появился странный предмет, похожий на диск. Вскоре издали, как в сказке, показались идущие фигуры. Одеты они были в блестящие одежды. Двое мужчин и девушка. Это я разглядел, когда они приблизились. Они прошли через КПП и исчезли. Удивительно то, что при их появлении сигарета у меня исчезла, будто её и не было. Я подошёл к КПП и спросил дежурного сержанта, видели ли он кого-нибудь? Он ответил: «Нет, никого не было». Тогда я вернулся в курилку и увидел там человека в блестящей белой одежде. Это была она. Я сел у входа, но заговорить не смог, языку меня словно отнялся. Она сидела и смотрела на меня своими широко открытыми голубыми глазами. Взгляд её был пронзительный. Она как-то странно повела рукой и начался контакт. Я её слушал и отвечал тоже мысленно. Она спросила:

- Кто ты будешь? -

Я ответил:

- Сын трудового народа, рад с Вами познакомиться.

- Зачем ты здесь так далеко от дома?

- Долг и обязанность каждого мужчины - защищать Родину.

- Что такое Родина?

- Родина - это земля, на которой живу. Вель тебе тоже есть Родина - это твоя планета.

- Не хочешь ли ты полететь с нами?

- Пока нет, но в будущем согласен побывать у вас в гостях.

Потом она заинтересованно спрашивала о многом. Что такое человек? Что он делает? Что он умеет? Чем питается?

*Како девається? Какрождається? Почему плаче ти радується? Чтотакое слёзы и радость?*

*Я, как сумел, всё ей рассказал. Она сказала, что в дальнейшем будет так же сомной встречаться и научит меня кое-каким секретам. Потом она рассказала о себе. Зовут её Киви. Живёт она на планете В, это через две планеты от нашей земли. Показала мне карту планет и среди них свою. Можно бесконечно рассказывать, как они живут. Семьи у них есть, но они не говорят, как у них дети появляются.*

*Они хотя твернуть людей кrazуму, чтобы они никогда не воевали жили счастливо.*

*- А водку они пьют?*

*- У них напитки с экстрактами коры особых деревьев. Очень горький и, по-русски говоря, по мозгам бьёт.*

*- Ты пробовал?*

*- Как ликёр. Они много не наливают. Грамм 20.*

*Она многое говорила о жизни у них, о городах и многое другое. Контакт длился целый час. Потом она сказала, что ей пора. Дала мне ключ для её вызова и запретила его расшифровывать и показывать другим людям. Потом исчезла, махнув рукой на прощание. При дальнейшем контакте она давала мне информацию о будущем на нашей Земле до 2000 года.*

*Иногда она вселялась в меня и заставляла говорить не своим голосом. У меня появился интерес к медицине, в основном к траволечению. Случалось, сидя перед зеркалом, видел себя насквозь.*

*В августе они снова появятся. Где, не скажу. Когда начав выступление, она стала за спиной Светлакова, потом между нами, потом удоски, потом через зал улетела, одного даже нечаянно по макушке задела.*

*Елизавета  
Никитина*



*Я по профессии портниха, муж-шахтер. Никогда не интересовалась ни физикой, ни астрономией.*

*17 марта 1989 года, ночью, неожиданно проснулась, словно кто-то разбудил меня.*

*Лёжа на кровати, в проём окна я увидела ярко-жёлтый, чуть серебристый луч, который исходил из шара и был направлен на меня. Я чувствовала себя как-то странно, словно естество словно меняет. Такое ощущение, что вместо меня одни мои глаза. Но чувствовала, что стою как бы на ногах. Рядом со мной по обе стороны оказались двое мужчин, очень высокого роста. Всё это было как в лёгком тумане, рассмотреть всё подробно я не могла. Чувствую, что сижу, как в кресле с откинутой слегка назад спинкой, но ног своих и тела я не вижу. Вдруг рядом со мной оказались несколько человек. На одного из них мне показали как-то по особенному. И тут же мысленно не стали говорить «близком» контакте с этим «человеком».*

*В момент, когда мне это пояснили, я почему-то испугалась. Никакой особенной нежности или насилия они не проявляли, как бы дали время на раздумье. А в это время про себя мысленно подумала: во-первых, у нас это так не делается, для этого нужен муж или хотя бы любимый человек, во-вторых, ребёнок у меня есть. Если говорить с ними на словах, а не мысленно, я бы никогда не сказала правду, я бы солгала. Но делов том, что я подумала умечестно, и они меня тут же поняли. Я про себя думаю: интересно, как бы это произошло, обычным для нас путём или каким-то другим? Но ответ на этот вопрос не было. Затем мне дали понять, что им от меня ничего не нужно. Вновь наступила темнота, и я снова очнулась в своей постели. Вот тут-то я и поняла, что не спала, перевела взгляд на будильник, было около четырёх утра, рядом спокойно спал муж. Тут-то меня охватило чувство страха. Хорошо знаю, что это не сон, но что это? На всякий случай, решила никому ничего не рассказывать. Правда, не выдержала и через месяц рассказала мужу, за что получила осуждение. Сейчас, по прошествии времени, кое-что стирается в памяти, но иногда неожиданно вспоминаю это событие.*

*Ислам  
Уразов*



*-В 1985 году вижу сон. Цветной. Комня является девушка. Она стоит на берегу моря спиной ко мне, прямо в воде.*

Платье до пят. Я сразу душой почувствовал, что эта девушка канземежная. Дай, посмотрию глаза. Её глаза как Вселенная, в них бездонная мудрость. Нет слов высказать, что было в этих глазах. Она говорит: «Я тебя давно ждала». Её губы не шевелились, а голос мелодичный, звонкий во мне самом звучал. Меня это поразило. Она протягивает свою правую руку, я свою левую. И как только руки сомкнулись, мы отрываемся от земли и полетели в сторону моря к фиолетовому острову.

Остров весь объят пламенем. Я подумал, может быть, пожар? Ближе подлетели, я увидел, что это дворцы и храмы из огня. Когда влетели в большой храм, я не чувствовал жары, хотя пол был тоже огненный. Я подумал, дай попробую, что это за стены-обожгусь или нет. Руку протянул и где-то за сантиметр до пламени встречаю упругость. Захотел что-нибудь огненное в руках подержать. Только подумал, появляется столик. На нём огненная чаша с обыкновенной водой. Девушка говорит:

«Ислам, испей водички - она тебе во всё мивсегда будет помогать». Когда чашу взяла, она как в воздухе висит. Чувствую вес воды, а не чаши. Выпил. Она дает мне руку. Мы взлетаем и снова оказываемся на берегу моря. Когда руки разомкнулись, я проснулся.

Месяц ходил под впечатлением сна, как окрылённый. Пытался стихи писать, рассказы. Перевёл тонну бумаги.

Через два года второй сон. Мы идём куда-то в гору по узкой тропинке. Она идет и объясняет. Поэты сторунолюди ремеслом занимаются, поэту хлеб сеют. Чем выше поднимаемся, тем более праздный образ жизни. Уже танцуют, пляшут, читают. А дальше вообще ничего не делают. Думают. Еще выше людей нет, природа одна, но такая красивая, я такой не видел. А когда ещё выше поднялись, одни камни и скалы. На краю пропасти остановились. Тут как на ладони я увидел свою планету.

Она говорит: «Я тебе, Ислам, дам ключ Матери Мира, который ты должен вручить человечеству».

Мать Мира - в древнейших мифологиях женский аспект божества, покровительница человечества.

Третий случай. Однажды на дню взрывается лампочка. Я словно погружаюсь в пламя и в этом пламени вижу глаза той девушки. Они то появляются, то исчезают.

Внезапно чувствую, что голова моя раскалывается не от боли, а от какой-то информации. Ощущение такое, будто кто-то вставил в мой мозг магнитофонную ленту. У меня сразу же возникла мысль - надо записать. Писал с 12 ночи до 7 утра. Потом, когда возбуждение прошло, начал разбираться, что же это я зафиксировал.

*Оказалось, что много не могу понять, чтобы разбираться в написанном. Моей десятилетки явно не хватает. Всю ночь писал о строении Космоса, развитии человечества и т.д., свободно оперируя понятиями из высшей математики, квантовой физики, биологии. Я страшно удивился, потом растерялся, но отступить не стал, засел за книги по религии, физике, математике, чтобы как-то расшифровать написанное.*

*Основной информационный блок, который я получил - это понятие геометрической симметрии. Оказывается, что основой этого нового вида геометрии является тетраэдр, потому что он - единственная из геометрических фигур, которая иллюстрирует собой абсолютно четкое выполнение закона сохранения электрического заряда, основы энергетики Вселенной. Но сам по себе тетраэдр ещё ничего не даёт. Попробуем вложить один тетраэдр в другой. В плоскостном варианте это звезда Давида, в объёмном - геометрическая фигура правильной формы с восемью вершинами.*

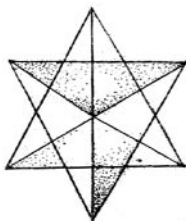

*Рисунок центральной части представляет собой правильный шестиугольник, напоминающий ячейку пчелиных сот. Если соединить определенное количество двойных тетраэдров по кругу, то рисунок центральной части полученной композиции тоже будет идентичен двойному тетраэдру. Этот центральный двойной тетраэдр будет энергетическим центром всей конструкции, он будет аккумулировать всю окружающую энергию.*

*Другими словами, если мы из определённого материала создадим подобную конструкцию необходимого нам размера, то без всяких внешних воздействий сможем получать энергию из пространства.*

*Вначале я сам сомневался в этом, но сейчас есть основания считать эту идею вполне реальной. В подтверждение тому работа исследователя из Новосибирска Виктора Гребенникова.*

*Он делает из бумаги конструкции, подобные пчелиным сотам, соединяет их в форме пирамид, потом ставит пирамиды в один ряд.*

**Так вот, спомощьюэтихбумажныхконструкцийГребенниковможет вызватьу человекакадажегаллюцинацииизасчётэнергетическихпроцессов, происходящих в бумажных пирамидах.**

**Второеоснование-конструкциидоктораЦзяна. Вихоснове тоже форма сот. СпомощьюэлектричестваЦзян создаёт в своей установке определенныебиополяисихпомощьюизменяетприродупомешённого тудаобъекта. И, наконец, третиймоментвзащитусотовыхконструкций. Ужеестьнаучныегипотезы, предполагающие, чтогалактикаи скопление галактик образуют сложную пространственную структуру, похожую на гигантские пчелиные соты. По этой теории, соты образовались сравнительно недавно под действием гравитации.**

**А теперь представим, что весь наш мир состоит из подобных сот, образованныхдвойнымитетраэдрами. Засчётчегожеони соединяются взаимодействуют? Ответ. Засчёт суперструн-энергетических связей между двойными тетраэдрами различного масштаба. А поскольку подобных тетраэдров в природе бесконечное множество, то их, энергетических связей, тоже будет бесконечное число.**

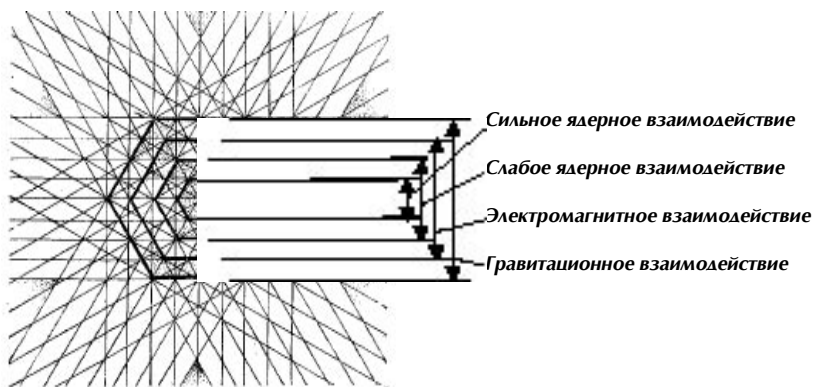

**Так вот, эта геометрия безмерна! В зависимости от масштаба двойные тетраэдры могут составлять атомы и галактики, электроны и целый Космос. Наконец, самоеважное, спомощью суперструн человек может перемещаться в пространстве.**

**Для этого необходимо либо специальная тренировка, которой занимаются индийские йоги, ониуженаучились в состоянии медитации подниматься над землей, либо специальное устройство-усилитель энергии мозга.**

**Его механизм действия довольно прост-усилитель вводит человека в ближайшую суперструну, пронизывающую Вселенную, тот получает оттуда необходимую энергию, с её помощью может передвигаться во времени, и в пространстве.**

**Вот такую необычную информацию из неизвестного источника получил Ислам Уразов.**



**Александр Ананьев поведал о Галактических законах и об иерархии космических сил. Я не привожу его выступление, так как Александр Иванович написал и выпустил много книг, где подробно рассказал о своих контактах.**

**Говорят, что в дни конференции на филармонии висела «летающая тарелка», а в зале находились настоящие инопланетяне.**

**Хотите верить, хотите нет.**

**«Чудеса там, где в них верят.  
И чем больше верят,  
тем чаще они встречаются».**

**Дидро**

## ШАГ ШЕСТОЙ

### Профессия - целитель

Если я заболею, то к врачам  
обращаться не стану.  
Я. Смеляков  
Скажи ещё спасибо, что живой.  
В. Высоцкий

Сейчас много пишут о чудесах исцеления. Одни верят в чудеса исцеления, другие нет. В России и за рубежом, не имеющие высшего медицинского образования, не имеют права на врачебную деятельность. У нас всегда запрещали всё, что непонятно и недоступно для понимания. А как же быть с вековой культурой народного целительства? Куда девать все заговоры, заклинания, молитвы? Тогда надо забыть Пифагора, который при лечении использовал травы и знал огромное количество народных средств. Да и все исцеления Иисуса Христа не поддаются объяснению со стороны официальной медицины. Понятно, если, не дай бог заболеешь, то надо обращаться к врачу. Но если медицина бессильна, то иногда помогают целители. Таких примеров много: Джуна, Кашпировский, Сафонов, Саи Баба и другие.

Как происходит диагностика и исцеление?

Вспомните, о чём писал академик Вернадский.

Земля окружена определённым полем, названное им ноосферой, где проявляется разум человека и всего человечества. В этом хранилище содержится вся ИНФОРМАЦИЯ о прошлом, настоящем, будущем нашего мира. В прежние времена учёные, говоря о процессах, оперировали, главным образом, энергетическими показателями. Теперь появился термин «информация». Как её распознать?

Во Вселенной всё развивается по программе Создателя (гипотеза В. Плыкина).

Создатель поселил на Землю людей. Когда их собралось определённое критическое число, появилось сознание (гипотеза В. Казначеева).

Разум человека находится не под черепной коробкой, а в ноосфере (гипотеза Г. Двойрина). Серое вещество лишь приёмник информации из «поля смысла».

Недаром Александр Блок говорил: «Стихов я не выдумываю, я их слышу».

**Баба Ванга** по кусочку сахара, который необходимо было носить с собой несколько дней, могла почувствовать Вашу вибрацию, мысленно подключиться к Вашей «ячейке» в ноосфере и поведать о Вашем прошлом, настоящем и будущем.

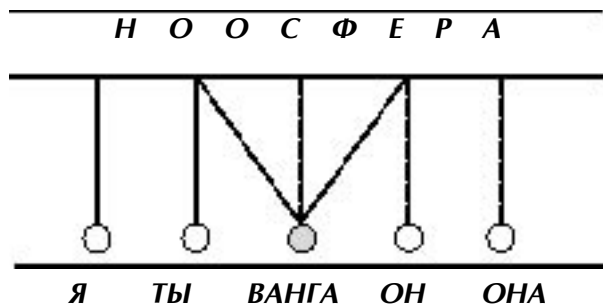

**Жрецы** не только Египта, но и древней Руси имели способность получать знания из ноосферы почти мгновенно, не изучая науки, не читая книг. Не так ли вы сокодуховные целители получаете информацию о нашем организме?

А может быть работают те энергии, о которых мы не знаем? По словам одного знакомого буддиста, И.А. Гончарова, Создатель посылает нам 140 видов энергий. Мы же знаем и используем семь-восемь: световую, магнитную, электрическую, гравитационную... И вообщем живём в узком коридоре. Свет, звук, вкус, запах воспринимаем в ограниченном диапазоне. Но есть люди, способные расширять диапазон восприятия мира. Я знал одного сталевара, так он мог различать 500 оттенков красного. Варил сталь не по приборам, а на «глазок». Я красное от зелёного не отличаю, а он 500 оттенков! Есть люди, которые видят внутренние органы человека как через рентгеновский аппарат.

Можно ли этому научиться? Йоги учатся десятилетиями. Кого поразила молния или кирпич упал на голову, тому, чаще всего, прозрение приходит мгновенно.

На семинарах «Дельта-Информ» этим чудесам обучают. Вы можете неожиданно заговорить на незнакомом языке, прочитать книгу с завязанными глазами. Об этом рассказ впереди.

У каждого человека имеется биополе, следовательно, между людьми постоянно происходит энергоинформационный обмен. Воздействие различных биополей является одной из причин непонятного влечения людей друг к другу, от взаимной симпатии до полной антипатии.

**Как происходит обмен энергиями? У человека есть сознание и подсознание. Сознание получает из мира информацию «грубыми» энергиями через органы чувств: зрение, слух, нюх и т. д.**

**Допустим, подсознание работает на «тонких» энергиях, оно знает всё обовсём. Чтобы проникнуть в эту кладовую, есть элементарно простой метод - с помощью рамки или отвеса, когда на поставленный вопрос рамка даёт ответ «да» или «нет». Так я ремонтировал телевизор, ничего непонимая в его устройстве. Брал отвес и водил его над схемой, задавая вопрос: «Работает эта деталь или нет?» Та, на которую отвес показал «не работает», я заменил, и телевизор заработал.**

**Руками целитель как бы «ошупывает» внутренние органы человека. Каждая клеточка человеческого организма излучает энергию, в которой зашифрована информация. Над тольком настраиваются на излучение. Если есть патология, то один целитель ошущает холод, другой тепло, третий как бы удар электрического тока, четвёртый выпуклости или впадины и так далее. Норуки тоже излучают энергию. Определёнными пассами целитель может восстанавливать биополе больной клетки, органа и человека.**

**Давно замечено, что есть люди, в присутствии которых человек чувствует дискомфорт. В народе их называют вампирами. Упадок энергозарядки организма может произойти и тогда, когда человек долгое время будет находиться в геопатогенных зонах.**

**Пишет Филатова из Прокопьевска: «Десять лет тому назад мы получили квартиру, и я сразу заболела. Когда прихожу домой, стою и преступить порог, мне становится плохо. Начинает болеть голова, поднимается давление, появляется чувство тревоги, апатия к жизни, ничего не хочется делать. Стоит только выйти из квартиры, хотя бы к соседям, все это проходит. Муж и дети никак не хотят быть дома. Что это такое?»**

**На земле есть геопатогенные зоны, в которых человек чувствует себя неуютно.**

**Как и всякое явление, геопатогенные зоны имеют положительное и отрицательное влияние. В старину люди большое внимание уделяли выбору мест для строительства жилых домов, в особенности храмов. При этом использовали повышенное «чутьё» наших меньших братьев - «там, где легли овцы, стройдом», «там, где села сорока, рой колодец». Примета пускать кошку в дом на новоселье имеет глубокий смысл. Кошки чувствуют плохие зоны.**

С незапамятных времён известно, что человек с помощью веточки лозы или ракимог «увидеть» то, что находится под землей: воду, полезные ископаемые и т.д.

Итак, человек способен «ощутить» волновые воздействия таких энергий от любых предметов и использовать это воздействие для лечения.

Лечить можно музыкой, молитвами, деревьями, травами, камнями, магнитами, водой, сотами - всем, что нас окружает.

### Лечение живописью

О том, что живопись действует на человека, известно давно. Вспомните хотя бы отрицательный пример, когда зритель набросился с ножом на картину «Иван Грозный убивает своего сына». Объяснить поведение неустойчивой психикой неполно. Подействовало что-то иное. Некоторые художники предупреждали: «Ближе двух метров к картине не подходить».

Между человеком и его портретом существует определенная связь. Ещё в прошлом веке в России художники, которые хотели рисовать портреты простых людей, сталкивались с их нежеланием. Если с портретом что-то случится, кто-то сожжёт или разорвет, то человек, изображенный на нем, пострадает тоже, будет болеть или погибнет. Вот почему во время манифестаций публично сжигают портрет неугодного политического деятеля, а влюбленные в глуссоры рвут в клочья фотографии любимых, чтобы причинить вред. Такая связь существует.

А вот большим оздоровительным эффектом обладают иконы. Иконы создавались таким образом, чтобы сознание человека легко переносилось в духовный мир. Неслучайно иконописцы долго готовились к написанию иконы: постились, молились, молчали, подключались к божественной вибрации. Вот почему человек у иконы чувствует миротворение. Икону созерцают сотни людей, посылая ей добрые мысли. Икона возвращает их.

### Лечение фотографией

Академик А. Ф. Охатрин, изучая экстра сенсорную диагностику и лечение по фотографии, пришел к выводу, что между изображением и человеком существует энергетическая информационная связь. Эту невидимую нить удалось даже сфотографировать микролептонным аппаратом.

Целители иногда просят привезти на сеанс фотографии больных родственников. Через их изображение целебная энергия идёт по адресу.

### **Лечение музыкой**

У каждого органа есть своя музыкальная «партитура». Дыханию соответствуют высокие частоты. Голодный желудок чувствителен к низкому регистру. Одна целительница советовала больным обедать под звук барабана. Мелодии, доставляющие человеку удовольствие, замедляют пульс, способствуют лучшей работе сердца и сосудов, нормализуют давление. Раздражающие мелодии действуют прямо противоположно. Восточная медицина утверждает, что флейта, например, благотворно влияет на печень. Таким образом, если человеку нравится ее звучание, значит, у него есть проблемы с печенью. Выходит, что звук этого музыкального инструмента является не только средством определения диагноза, но и средством лечения. Произведения Бетховена и Моцарта помогают при лечении язвы желудка. В организм человека есть огромная биоаптека, в которой имеется всё необходимое для борьбы с болезнями. Надо лишь найти ключи к ней. Музыка, вероятно, является этим ключом.

Наилучший эффект даёт «живая» музыка, когда играют на натуральных музыкальных инструментах.

Каждая клеточка нашего тела слышит свою музыку. Действие на неё звуком происходит примерно также, как в телефонном аппарате. Звуковое колебание прогибает заряженную клеточную мембрану. Механическое воздействие переходит в электромагнитное.

### **Лечение словом, молитвами и колокольным звоном**

Сказанное слово - это уже программа. Давно известно, что слово лечит и калечит. Слово рождается мыслью. Подбирая нужные слова, их интонацию и частоту, можно вызвать целенаправленную реакцию организма. На это явление основано лечение молитвами, заговорами.

На протяжении многих веков люди используют магию звука. На Руси во время эпидемий тифа, холеры, чумы звонили в колокола, и бедствие отходило. Установлено, что колокола работают как генераторы энергии в ультразвуковом диапазоне. Малиновый звон колоколов звучал повсеместно в России.

Плюс молитвы. Молитвы создают в окружающем пространстве особую структуру, чуть ли не живое существо, которое положительно влияет на организм человека. Правильно произнесенная молитва - не речью, а сердцем - даёт потрясающий оздоровительный эффект.

На Западе учёные давно знают, как воздействовать на человека сочетанием звуков и цветов. У нас подобныеработы закрыты. Механика воздействия мало исследована.

Непонимая, что происходит, мы станем испытывать микроликами, а Россия - полигоном для обкатки новых технологий.

### Лечение деревьями и травами

Общение с природой приносит не только хорошее настроение, но и заряжает нас энергией. Следует помнить, что одни деревья дают энергию человеку, другие отбирают. Дуб, береза - «подпитывающие» деревья. При общении с ними нормализуется кровяное давление, прекращаются головные боли и боли в области сердца. Осина, тополь - «отсасывающие» деревья. Кратковременный контакт с ними приносит избавление от зубной и радикулитной боли.

У нас в Кузбассе был санаторий «Топольники», где быстро выздоравливали после операционные больные.

Целители советуют к больному месту прикладывать плашки из отсасывающегося энергии дерева.

О траволечении написано и переписано так много, что об этом ничего нового не скажу. Хотя нет. Баба Маша из алтайского села Чемал рассказывала об особенностях сбора трав для лечения. Одну надо срезать ножом, другую - зубами, третью - выдернуть с корнем, перевернуть вверх ногами и сутки ждать, четвертую - деревянными ножницами, пятую - на заре.

Можно лечиться камнями, магнитами, водой, пчелиными сотами.

Установку под названием «сотовый болеудалитель» разработал ученый из Новосибирска Виктор Гребенников, тот самый, который изобрёл летательный антигравитационный аппарат.

«Пчелиные соты, - рассказывал мне Виктор Степанович, - оказывают благоприятное влияние на человека. Я приметил, что пасечники долго живут и решил провести исследование, как пчелиные рамки действуют на человека. Первые опыты проводил на себе. Ставил над головой 2-3-6-10 рамок. Потом обратился к пчеловодам. Получил горюписем. Всё благоприятно. Кроме одного. Один пчеловод поместил сразу 20 ульев.

Потом я создал примитивный прибор из пустых пчелиных рамок. Взял шесть штук, можно восемь, но не более. Лечение простое, надо только сесть под рамки. Поля, проникая в клетки, синхронизируют их. Такие приборы хорошо иметь дома на работе. Вместо сот можно использовать ячейки для яиц».

**Теперь два слова о целителях Кузбасса.**

**Один из первых, кто появился на горизонте «Шага», был Владимир Ипполитович Меркушев. Те, кто видел одну из первых передач о нем, никогда не забудут его выкрики: «В печень, печень... В селезенку, в селезенку!...»**



**А началось с того, что я получил письмо из с. Спиченково от Меркушева, в котором он предлагал провести эксперимент по зарядке воды на расстоянии.**

**- Я добро делаю людям. Вашу порчу забираю в кучу. Завязываю. Воздух! Молния! Великие силы грома! Боль сторела. Рамки расходятся. Это моя работа, это моя жизнь. Я работаю днем и ночью.**

**- А что ночью делаете?**

**- Работаю с духами. Я их вызываю.**

**- Как у вас происходит разговор с духами?**

**- Я вызываю. Каждый дух имеет свою силу. Они входят в мой организм. Я чувствую эту силу. Самая последняя - сила духа смерти. Это сильный дух. Он убивает порчу. Я вызываю этот дух, он мне помогает.**

**- Какие страсти рассказываете. Кем вы раньше работали?**

**- Шофером.**

**- Как пришла к вам профессия целителя?**

**- У меня отец умер. Однажды он мне явился во сне и то, чем сам владел, передал.**

*Меркушев заряжает воду, изгоняет порчу, лечит людей, придумал травяные пояса, написал книгу «Колдун».*

*Но уж слишком увлечен своим делом.*

*Много удивительных целителей были участниками передачи «Шаг за горизонт». Это Наталья Чуликова и Александр Ананьев, Григорий Панутриев и Ирина Васильева, Владимир Сафонов и Светлана Тарасова, Федор Спиридонов и Наталья Чернова и другие.*

*Сколдуней из Яшкино я познакомился на одном из семинаров в Москве. Там она предсказала катастрофу в Томске. Я снял это на пленку, новэфирне выдал. Прошло время, катастрофа, к сожалению, стала явью. И тогда решил я на встречу с колдуней Натальей Черновой. До встречи с ней я ни разу в рассказах о целителях не приводил результаты лечения, считая, что любая болезнь – сугубо интимное несчастье. Случай, который произошел с военным служащим из Томска, просто удивителен.*

*Рассказывает Владимир Демьянов.*

*- Как-то жена обратила внимание на малышку, которая появилась на правой стороне головы. При тщательном осмотре обнаружилось, что на всей части головы присутствуют разные по величине плешины. Я обратился к врачу. Курс лечения результата не дал. Плешины увеличивались, стали выпадать брови и ресницы. Я перепробовал всё. Голова представляла кошмарное зрелище. Брови и ресницы выпали полностью. Врачи поставили диагноз крапивница, хотя пятна по размеру достигали 3-копеечной монеты. Все продолжалось до тех пор, пока судьба не свела меня с Черновой Натальей Николаевной, которая после первого же осмотра и сеанса лечения сказала мне, что волосы будут. Трудно поверить, как я обрадовался. На сегодняшний день волосы у меня выросли, брови еще редкие, но постепенный их рост замечен. Внешне стал походить на нормального человека.*

*Я очень счастлив.*

*Человеческий организм способен совершить чудеса в контакте с целенаправленной живой энергией целителя. Механизм лечения целителя – дело скрытое. Зачем знать об этом всем. Помогло и ладно. Так нет, хочется узнать хоть маленькие секреты. Целитель из Новосибирска Ирина Александровна Васильева много лет исследует народные средства лечения и рассказывает о них в своих книжках. Она пока единственный в стране учёный, кто защитил докторскую диссертацию на основе народной медицины.*

**Помните слова Гиппократы:**  
«Ненадостеснятьсясзаимствоватьународасредства,служащиеего  
излечению».

О том, что мысль материальна, убедился на своём опыте.  
Я снимал, как слесной колдун Иван Кулебякин взглядом двигал стрелку  
компаса, а Сергей Шекочихин взглядом гнул чайную ложку. Потом видел  
потелевизору, как Ури Геллер становил стрелку лондонских часов. И  
после всего этого решился на «авантюрный» эксперимент.

Водной из передач «Шаг за горизонт» предложил зрителям положить  
правую руку на сломанные бытовые приборы и начать сеанс по их ремонту.  
Поводил рукой справа налево, потом слева направо. Не говоря ни слова,  
закончил сеанс. Утром иду на работу, а навстречу идёт незнакомая бабушка и  
говорит: «Спасибо, Юрий Яковлевич, зато, что утюг отремонтировали».

Потом пришли письма. У кого магнитофон заработал, у кого утюг, а у  
одной женщины стаялась сломанная серьга. Понимаю, что всё это звучит  
неправдоподобно. Но, что было, то было.

Интересно узнать, что произошло? Я думаю так.

Металл имеет память. С помощью нашей или какой другой энергии  
он восстанавливает структуру в прежнее состояние. Хотите проверить?  
Постройте простую пирамиду на  $1/3$  от её основания положите тупую  
бритву. Через некоторое время она станет как новая. Раньше такие  
пластмассовые пирамидки продавали в магазине.

А как построить пирамиду в домашних условиях?

Олег Голоушкин из города Кемерово советует так: «Берёте лист  
картона толщиной не более 5 мм. Основание должно представлять собой  
квадрат. Грани должны иметь форму равностороннего или, ещё лучше,  
равнобедренного треугольника.

Я беру размеры сторон треугольника 567х550х550 мм. Можно брать  
другие величины, но размеры углов при основании в градусах должен  
совпадать со значением широты того места, где вы живёте. Например,  
Кемерово находится на 55 градусах северной широты. 55 градусов должно  
быть у основания граней вашей пирамиды».

Чех Карел Дрбал предлагает размеры пирамиды исходя из её высоты  
(Н): длина стороны основания =  $H \times 1,4945$ ;

длина бокового ребра =  $H \times 1,5705$ .

Если хотите иметь пирамиду высотой 10 сантиметров, то её размеры  
будут соответственно 150х150х157 мм.

В натуре размеры пирамиды Хеопса таковы. Основание - 233,16 метра.  
Боковые рёбра - 220,19 метра. Высота - 146,59 метра.

**Обязательное условие при установке пирамиды - одна из граней должна смотреть строго на север.**

**Пирамида поможет вам быстрее вырастить семена, сохранять продукты, скорее избавиться от следов грибка, нормализовать давление, лечить грипп и так далее. Но, малейшая неточность в изготовлении или неправильное помещение объекта внутри пирамиды может привести к довольно негативным последствиям для здоровья. Дело это неизучено и неизвестно, какие энергии воздействуют.**

**Можно предположить, что геометрически правильная пирамида просто выправляет пространство, искривленное в результате какой-то катастрофы. Когда-то человек жил в правильном пространстве, предположим, в времена Атлантиды, и такие вещи как болезни, конфликты просто не могли появиться.**

**Сегодня, например, с помощью пирамид в Москве пытаются избавиться от гриппа. Всего-навсего по Садовому кольцу через каждые 500 метров положили бульжники, пролежавшие некоторое время в пирамиде. А если подумать, то как ни из-под пирамиды можно класть подкроватя для лечения разнообразных болезней.**

**Пирамида - удивительное сооружение. Учёные обнаружили на поверхности пирамиды Хеопса капельки воды с невероятными свойствами. Температура кипения приблизительно 600°С. Откуда эта вода? Может быть, из другого измерения, где действуют другие законы.**

**Пирамида - это храм. Она так и переводится: «Ступеник богу неба». Слово «пир» в переводе греческого означает «огонь». Я читал где-то, что один дед построил пирамиду и запустил в неё котёнок. Котёнок исчез. Вот вам и шапка-невидимка. Белорусский учёный А.И. Вейник объясняет это явление действием хронального поля.**

**Может быть ключ к разгадке пирамиды можно найти, если вычислить нужные для нашего времени её размеры. Смело предположить, что в мире существует какая-то сверхъестественная сила, какие-то «ПИ» энергии, которые и действуют на нас, через «РА».**

**А что касается целителей, это уникальные люди, свойства которых надо всячески изучать, причём, это должно стать одной из важнейших задач нашей медицины.**

**«Чудо находится не в противоречии с природой,  
А с тем, что нам известно о природе».**

**Святой Августин**

## ШАГ СЕДЬМОЙ

### ВсеЯСветная Грамота

В начале было слово...

Евангелие от Иоанна

гл. 1 ст. 1

Свою историю мы знаем гораздо хуже, чем, скажем, историю Древнего Египта или Древнего Рима.

«Откуда есть и пошла Русская земля». В школе нам вдалбливали, что культура Руси началась с введением христианства, а до этого были какие-то язычники. Что осталось от них? Ничего. Новая религия огнём и мечом уничтожала всё. В огне горели храмы, сгорели книги. Казалось бы, не осталось никаких доказательств высокой культуры Древней Руси. Уничтожено всё, что напоминало бы об истории народа. Известный исследователь реальной истории России В.М. Кандыба говорит, что сохранилась Священная Книга русского народа «Ригведа». Кроме того, сохранился русский язык, «Велесова книга», Тропа Трояна и Аркаим.

Аркаим был открыт совсем недавно, в 1987 году, мальчишками и о нем мало кто знает. Приведу фрагмент из рассказа Тамары Глобы, которая побывала на месте Аркаима.

-Название город получил благодаря своей географии: он расположен вблизи горного хребта, называемого Аркаим.

Аркаим - это Арка Йима. Царь Йима - первый правитель ариев, правивший в «золотой век», когда зло еще не успело овладеть умами людей.

После гибели Арктиды древние арии пришли на Урал. Здесь основали города-храмы. Всюду, где появлялись арии, они приносили культуру, добро и процветание.

Несмотря на уникальность объекта, обывателю внешний вид раскопок не принесет восторга или удивления, только шок от того, что он попал вместо ожидаемого дворца с грудями золота в чистое поле. В этом-то и состоит секрет Аркаима, города-невидимки, который «проявится» не для каждого, не всех примет и может повести себя очень коварно. Он - индикатор сна предсказуемыми последствиями. Некоторые ельсеют в этом городе. У многих некогда нерожавших женщин в друг начинается лактация. По ночам бывает свечение от земли.

Ключ к пониманию тайны Аркаима даёт английский Стоунхендж, который расположен на одной широте с Аркаимом.

*Геометрические круги и радиус кольца лунок Стоунхенджа до сантиметра равны радиусу внутреннего кольца Аркаима. Точно совпадают главные оси и ряд более мелких деталей. Если совпадения не случайны, то тогда и Аркаим - обсерватория.*



*При анализе «золотого сечения» круга Аркаима обнаружился глубокий сокровенный смысл свастики. Свастика эффективно символизирует «золотое сечение». «Золотое сечение» в широком смысле есть ключ к пониманию гармонического устройства мира, без него не удастся проникнуть в сокровенные тайны галактики, солнечной системы, нашей планеты, жизни и разума.*

*Здесь происходит уникальное событие раз в год. В день летнего солнцестояния солнце встает над горизонтом, но прежде, чем оно появляется, небо прорезает вертикальный луч. Луч стоит перпендикулярно в небе, подобно духовному воину с сияющим мечом, до тех пор, пока Солнце не поднимется до 15 градусов. Потом луч исчезает. Ощущение такое, будто я вернулась в свой Храм Солнца через несколько тысяч лет...*

*(Газета «За русскую идею», 1994 год, 27)*

*Надо сказать, что города, подобные Аркаиму, есть в Хакасии и на Кольском полуострове.*

*Легендарная Гиперборея, прародина земной цивилизации, найдена на территории русского Севера. Там осенью 1997 года открыли культурный слой: руины, отёсанные плиты правильной геометрической формы, глыбы, просверленные неведомым сверлом, ритуальный колодец, каменный манускрипт со знаком трезубца и цветком.*

*Самая потрясающая находка - останки древнейшей обсерватории.*

## **Теперь о ВсеЯСветной Грамоте**

**Оказывается, каждая наша буква, каждое слово имеет другой, закодированный смысл. У А.С. Пушкина в повступлении к поэме «Руслан и Людмила» и «кот» это не «кот», и «дуб» не «дуб», а что-то иное. Об этом первый раз услышал в Москве на конференции в 1989 году и всё надеялся встретиться с тем, кто знает тайну шифра нашей азбуки.**

**Благодаря содействию народного целителя Ф.А. Спиридонова, осенью 1993 состоялась встреча с основателем, а точнее, возродителем ВсеЯСветной Грамоты А.Ф. Шубиным - Абрамовым.**

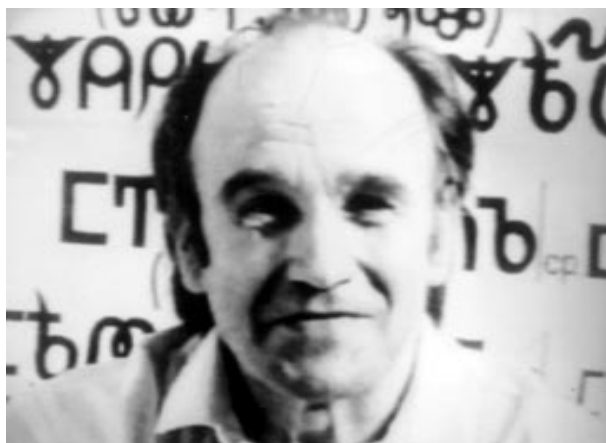

**От него я узнал, что 7508 лет назад на Землю была привнесена грамота, которая была сизначального сотворения Миров. В ту дохристианскую эпоху древние славяне, зная эту грамоту, понимали язык зверей и птиц, обладали знаниями в области высшей математики, астрономии, музыки и так далее.**

**Азбука была из 147 букв. Представляете, какой объем информации содержалось в каждом слове! Диапазон общения был в пять раз больше. Было 147 букв, а сейчас осталось всего 33.**

**Не потому ли мы сегодня так много словны? Чтобы выразить мысль, используем всего 33 знака.**

**Была и другая Азбука для посвященных в 1234 буквы. Вместе с упрощением Азбуки упростился, стал обыкновенным, человек Разумный.**

**Его вынудили мыслить и видеть мир проще.**

**Поряду причин Всея Светная Грамота долгие годы была «в подполье» и хранилась в строгом секрете, тайно передавалась из поколения в поколение. В 1979 году было решено заново открыть её землянам. По словам Анания Федоровича, её велика как шпаргалка для отупевающего человечества, чтобы напомнить ему, что он - человек, созданный по Высшему Образу и Подобию.**

**Что это была за Грамота?**

**Рассказывает А.Ф. Шубин-Абрамов:**

**- В 1979 году наступил момент, когда человечество само вычеркнулось бы, если бы не просьба временной отсрочки со стороны Коллективного Духа-Разума.**

**Мы допустили к себе такое опустошение, что непонимаем не только Коллективный Дух-Разум, но и друг друга. Не можем воспроизвести понятия двигательной звуковой грамоты зверей, птиц, насекомых. Выдаже не знаете, что означает слово Человек, допустив, что это человек, которому положено жить лишь столет. Человек означает человекосе, человекзашите, чело в биомембране, чело в ауре, которое может жить всегда.**

**Раньше люди сами летали не только над Землю, но и в Космосе, записывали свой БиоКод на лучик света и перемешались в любую Галактику, а там из местного материала создавали новое тело, годное для тех условий. Затем, для «большого удобства», стали перемешаться на летающих конях. Появились ковры-самолеты, сапоги-скороходы. Потом, к сожалению, появились самолеты, ракеты и тому подобное. А чем больше развивается техника, тем больше теряет человек свои природные способности. Необходимо, чтобы люди сами восстановили свой Природный Дар, данный Богом. Первый шаг к этому - изучение Всея Светной Грамоты.**

**Слушая рассказ Анания Фёдоровича о Всея Светной Грамоте, я подумал: со школьных лет мы знаем, что славянскую письменность «изобрели» Кирилл и Мефодий. И, следовательно, до них писать славяне не умели и азбуки своей иметь не могли. Не задумываясь, мы приняли это на веру, что два монаха в короткий срок «создали» два алфавита. И зачем два? Тогда спросил: «А знали ли о Всея Светной Грамоте Кирилл и Мефодий?».**

**Мне ответили: «В старых книгах написано: «Когда Кирилл увидел книги, написанные на Всея Светной Грамоте, то воскликнул от восторга: и не стал её уничтожать, несмотря на то, что был послан на это чёрное дело».**

Каждая буква Всея Светной Азбуки имела свое написание, смысловое значение, звук, цвет, запах, по-особому двигалась, изменялась, из неё образовалась другая Букова, которая, в свою очередь, неповторимой многомерностью стыковалась с другими Буковами, чтобы многообразием гамм воспеть восхождение к НовоВысотам ЖизнеПостРоений.

Буквы писались на трех уровнях:

навь или косм

правь или лава

явь или твердь

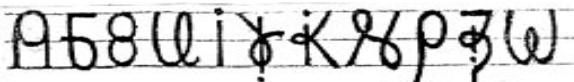

Каждая букова может читаться Творцово: сверху - из Космоса, снизу - с Тверди, слева - из Прошлого, справа - из Будущего.

Правильное понимание смысла буквы дает ключ к расшифровке любого слова, будь-то имя, название города, реки и так далее.

Например, Слово Русь является Единяющим и обосновывающим Началом всех видов Восходящих в Космосы Материй.

Полюбуемся красотой написания Великого Слова РУСЬ:

Р-буква «рекуче» - развенчивает и напоминает эта букова прорастающее Семя Древа Мысленного, или мозг головы?

У-«ук» - мужская хромосома, пришедшая Небесной Человечностью на Твердь.

С - «слово» - лелеющее слово. Знак лелеяния Настоящего для Будущего.

С - Знак Единения Небесных и Земных сил.

Ь - «ерь» - мягкий знак. Умение обобщить всё лучшее, достигнутое в Концентрате прорастающего Семени Древа Мысленного и Сути человеческого мышления, восходящего в Космос.

Одним из Творений Всея Светной Руси являлась наша Планета Земля. Земля имеет много Вселенских названий, отражающих ее Суть:

Терем Ра - послеразделения на нации Единого Народа Планеты её стали называть сокращенно ТерРа. Это сокращенное название является биографическим кодом планеты.

К сожалению, люди Земли, со Творённые огромным количеством Степеней Свобод, использовали и пока продолжают использовать их зачастую не во благо, а во вред принципам Восхождения, заложенным Творцом.

Одному захотелось, чтобы шёл дождь, другому чтобы светило солнце. Дёрганьем Природы-Мамы, амогушество у людей было огромное, довели природу до раскачки. Природа-Мама была вынуждена стереть с лица земли огромные цивилизации. Цивилизий было много: святотканная, твердокаменная, бульонная или арийская - это мы с вами.

Люди сами себе обрезают мозги. В Махабхарате написано, что биороботы имели 40-50% задействованного мозга и они считались биороботами, а у людей было 70-80%, а сейчас всего 3%. Ныне люди как рашето работают на выработку биоэнергии для подпитки нижних уровней.

Когда хоть чуть-чуть прикасаешься к ВсеЯСветной Грамоте, то открываются весьма Могучие понятия. Возрождается Дар видеть Окрест.

Более подробно об этом написано в книге А.Ф.Шубина-Абрамова «Лукоморье», кстати, изданной в количестве всего-то 500 экземпляров на всю Матушку - Россию.

-Если бы не вернуть МоГУшество Руси, - сказал Ананий Фёдорович, - ныне стала бы еще большей вероятность отправки Разума из людей в другую формацию. Опомнитесь, земляне, и повернитесь Лицом к ЖизнеСтроительству, к возрождению Святой Руси. Напомним ещё раз, что все Лучшее, ранее описанное в Мифах, Легендах, Сказках, умели, надеемся, будут опять уметь Люди.

Да БлагоСловит Вас к Знаниям Бог-ВсеДержатель!

Абрамов может говорить о каждой букве часами.

У Декарта прочитал: «Определите значение слов, и вы освободите человечество от многих забот».

На основании изучения ВсеЯСветной Грамоты уже сделаны многие открытия. Наш соотечественник Петр Петрович Орешкин нашёл ключ к дешифровке и этрусских зеркал, и фесткого диска, и надписей древних египтян и других древнейших документов. Ключ, использованный автором к разгадке тайны тысячелетий, прост - это древнеславянский язык и письменность наших дохристианских предков.

«Древнейшие документы написаны посредством различных алфавитных систем, но на одном языке, из здесь лежит ключ к дешифровке. Знаки - разные, язык - единый», - так считает Пётр Орешкин.

*«На всей земле был один язык и одно наречие. И сошёл Господь посмотреть город башню, которую построили сыны человеческие. И сказал Господь: вот один народ и один у них язык; и вот что начали они делать, и не отстанут они от того, что задумали делать. Сойдём же и смешаем там язык их так, чтобы один не понимал речи другого». Бытие 11:1*

*Самоназвание страны, где строилась Вавилонская башня, указывает людям, говорящим по-славянски, на какое-то странное событие, бывшее в этих местах. Месопотамия - почти неизменившееся МесоПотомия - страна, где смешалось потомство.*

*«Здесь в какой-то момент Преднамеренной катастрофы был разбит и раздроблен на части Единый Язык. «Большое слово» оказалось как бы разорванное на куски, которые и были затем розданы «строителям», почему-то вдруг забывшим, как выглядел оригинал, восстановить его в нашем помрачённом сознании можно лишь уложив в значальном порядке «кирпичи» разрушенной Вавилонской башни, где, вероятно, хранилась ценнейшая информация, обладание которой стало угрожающим», - пишет Пётр Орешкин в предисловии к своей работе.*

*Сксерокопией рукописи книги меня познакомил в Санкт-Петербурге редактор газеты «Зарусское дело» Олег Гусев. Сама книга была издана скромным тиражом в одном из университетов Рима. Об авторе, кроме того, что он окончил институт имени Горького в 1962 году и работал журналистом в московских журналах, к сожалению, ничего неизвестно.*

*На обложке книги надпись: «Взирают на вашу суету...»*

*В одной из глав Пётр Орешкин пишет: «Самослово «Этрусски» даёт основание говорить, что они были древнеславянским племенем руссов. «Это-руски» - явно читается. Однако, многие «специалисты» стремятся «увязать» этрусский, кажется, совсем индоевропейскими языками, за исключением древнеславянского. Чтобы понять механику этрусского письма и уяснить сложность его дешифровки, необходимо подчеркнуть, что древние жрецы отнюдь не стремились упростить алфавит. Как раз наоборот! Они стремились всеми силами усложнить его, прибегая к хитроумным уловкам, содной целью: скрыть от посторонних сам принцип письма. Как бы «детским» почерком писали. Чтобы скрыть «механизм» письма, у посвящённых было несколько приёмов. Направление в письме постоянно менялось.*

*Текст мог читаться то слева направо, то справа налево.*

*Буквы иногда писались вверх ногами. Отдельные буквы преднамеренно искажались. Гласные на письме опускались.*

*Буквы старались скрыть в деталях рисунка.*

*Например, надпись «САЮВАЮ» читается справа налево. «ВАЮ» - это ваять. В древности это слово имело более широкий смысл: делать, создавать.*



*На рисунке изображён человек, который лепит САЮ, т.е. булку, которую мы сегодня называем сайка. Тут же на рисунке надпись: «ВЕДМЕ АКОЕНЕМ».*

*Вся надпись читается: «Ведьме окаянному сайку делаю».*

*Французский ученый Жак Франсуа Шампольон в своё время изложил основы дешифровки иероглифического письма древних египтян. «Он допустил крупную ошибку, - пишет П. Орешкин, - утверждая, что надписи означают царские имена. На что жрецы и рассчитывали, шифруя надписи. Древние египтяне предпочитали сохранять имена умерших в тайне».*

*Древнеегипетский алфавит строится по принципу использования начального слога иероглифа.*

*Например: знак рыба - читается ро, голова - го, глаз - ви, орёл - арл.*

*Все алфавитные системы использования иероглифов построены на принципе, где в основе лежит единый язык.*

*По своей грамматической структуре и коренному словарному составу это язык древнеславянский.*

*Славянский язык сохранил память тысячелетий и теперь вполне реально восстановить смысл многих древних названий.*

Солнце - сол-несе - несущее силу.  
Амазонки - Аз жонки - это женщины.  
Магнит - магические нити.  
Муравей - мудра вей - мудрость в нём.  
Ворон - вор - он.

Тарелка - тар елка - несущая еду. И так далее.

«Нужно быть просто слепым или очень не хотеть видеть, - пишет в своей книге «Вавилонский феномен» Пётр Орешкин, - что древнейшие документы в первые заговорили на нашем родном языке. Он вернулся к жизни в своем первоизданном облике, он - красочен, он - великолепен!

Дверь открыта, входите!».

Славянский язык сохранил память тысячелетий, поэтому необходимо возродить знание Всея Светной Грамоты. Её 147 букв помогу трусскому человеку понять истинное значение слов. Вспомните Пушкина: «О, сколько нам открытий чудных готовит просвещенья дух...».

После показа эфира нескольких передач о Всея Светной Грамоте в своих письмах зрители писали:

- До сих пор испытываю легкое потрясение и восхищение от прикосновения нашей Грамотой. Мы пока имеем лишь беглое знакомство с алфавитом. Ощущения такие, что дали подойти к колодезю, а воды испить не удалось.

/Никитина. Кемерово/.

- Хорошо, что есть еще люди, которые помнят её. Какой богатый, мощный, красивый был у нас язык. Хотя с большим усилием Грамота усваивается, но зато сколько нового узнаешь. Просто душа радуется.

/Матвейкина. Кемерово/.

- Эти знания надо обязательно передавать людям.

/Ларионов. Междуреченск/.

Надо знать свою Историю. Тысячи лет забвения Всея Светной Грамоты закончились.

# БУКОВЫ ВСЕЯЗВЕТНОЙ ОБЩЕКОСМИЧЕСКОЙ АЗБУКИ

## СЫ́ АЛФАБЕТЪ-

ТΟΥΤΗ ΕΙΣΤΗ ΕΙΣΤΗΝ ΕΥΒΕΛΗ ΕΡΓΑΝΗ ΤΗΝΩΣ  
ΑΛΛΕΣ ΠΡΑΞΕΙΣ ΑΡΧΑΙΟΤΗΤΟΣ ΑΛΦΑΒ.  
Ω ΒΕΛΟΝΟΜΑΝΟΣ ΧΕΙΡΩΣ...

† ΓΕΩΜΕΤΡΙΑ	Ё - ЕТЬ	Ѡ - Ѡ КРТИСА	Λ - ΛΑΔΗ
Α - ΑΡ(ΑΚΣΙ)	Ѡ - Ѡ ЖЪ	Ι - Ι ΑΚΑΤΟΜΑΝΟΣ	Λ - ΛΑΒ
Б - БУЖИЕ	Є - (СМЪ)	Ї - Ї ΑΝΤΙΟΧΕΑΤΗ	Μ - ΜΗΕΛ)ΤΗ
Г - ГИТА	Є - (СІ)	Ї - Ι ΑΝΤΙΟΧΕΑΤΗ ΒΕΛΟΝΟΜΑΝΟΣ	Χ - ΧΑΥЪ
В - ВЪДЪ	Ѡ - ДТЬ	Ѧ - Ѧ ΒΕΛΟΝΟΜΑΝΟΣ	Н - ΗΥ, ΗΜ
Ѧ - Ѧ ΒΕΛΟΝΟΜΑΝΟΣ	М - ΜΗΘ)ΤΗ	Ї - Ι ΑΝΤΙΟΧΕΑΤΗ	Ρ - ΡΑΦΟΒΑΥЪ
Г - ΓΛΑΓΜΑ	В - ΒΕΛΟ	Т - ΤΑΩΕΙΩ	О - ΚΟΛΟ
η - η(РЪВЪ)	З - ΖΓΑ(ΜΑ)	І - ΙΕΥ	Ѡ - Ѡ ΜЪ
Б - ГО	В - Β(ΑΛΛ)	Ї - ΙΕΥ	Ѡ - Ѡ ЖЪ
Е - ГОЛЪ	З - Ζ)ΤΗ	Ї - Ι ΟΡΟ(Δ)	Ѡ - Ѡ ΤΗ
Α - ΟΙΠΟΛΑ	Ѧ - ΚΕΥ	Т - ΑΜ	Π - ΠΟΚΟΙ
Е - ЕСТЬ	Ѡ - Ѡ ЖЪ	К - ΚΑΚΩ	Ρ - ΡΑΚΥΝ

Р-рш	})-рш	А-а	Б-б
Г-гш	})-гш	В-в	Г-г
Т-тш	М-мш	Д-д	Е-е
У-уш	Н-нш	И-и	К-к
У-уш	О-ош	Л-л	Л-л
Ф-фш	А-а	М-м	М-м
Ф-фш	Б-б	Н-н	Н-н
Ц-цш	В-в	О-о	О-о
Ч-чш	Г-г	П-п	П-п
Ш-шш	Д-д	Р-р	Р-р
Щ-щш	Е-е	С-с	С-с
Ъ-ъш	Р-р	Т-т	Т-т
Ы-ыш	Т-т	У-у	У-у
Ь-ьш	А-а	Ф-ф	Ф-ф
Ъ-ъш	Б-б	Х-х	Х-х
Ъ-ъш	В-в	Ц-ц	Ц-ц
Ъ-ъш	Г-г	Ч-ч	Ч-ч
Ъ-ъш	Д-д	Ш-ш	Ш-ш
Ъ-ъш	Е-е	Щ-щ	Щ-щ
Ъ-ъш	Р-р	Ъ-ъ	Ъ-ъ
Ъ-ъш	Т-т	Ы-ы	Ы-ы
Ъ-ъш	А-а	Ь-ь	Ь-ь
Ъ-ъш	Б-б		

## ШАГ ВОСЬМОЙ

«Школа Волшебников»,

или

Семинары Бориса Золотова

Ваш мозг и ваша воля  
создаст энергию, способную на чудеса.  
Ури Геллер

Я уже упоминал о том, что в Болгарии, на Международной конференции по психотронике, мое внимание привлёк доклад Б.Е. Золотова о новой системе управления энергоинформационными процессами. Не думаю, не гадал, что вскоре придётся снова встретиться с Борисом Евгеньевичем где-нибудь, а у нас в Кузбассе на семинарах Международного научно-учебного центра «Дельта-Информ».

Первый семинар проходил в Салаире. Я приехал в самый разгар работы. Тут там меж деревьев мелькали «паровозики» из «хомяков». Взрослые люди, как дети, ходили друг за другом. Зачем? Потом узнал, что человек, в данном случае «хомяк», в так называемом «паровозике», попадая в общую резонансную частоту, избавляется от многих недугов. Хотя, если со стороны смотреть, будто бы «дурдом» на прогулке.

Основа системы обучения у Золотова, как я понимаю сейчас, это волновые и автоволновые процессы.

Чтобы их воспринимать, надо нашего железобетонного человека «растрясти». На то есть различного рода разминки.

Я так увлёкся съёмками танцев, «погружений», «пластилинов», что порой терял чувство меры. Может быть, поэтому у иногда передачи о семинарах Б.Е. Золотова воспринимались зрителем как весёлые аттракционы.

Все-таки важнее всего та информация, которая была влекшая Золотова. Причём, зёрна Борис Евгеньевич разбрасывал на шутовском поле. Сумейте выбрать и отделить зёрна от плевел! Вот, к примеру, рассказ Золотова о контактах с НЛО:

-Водном городе жили-были друзья. Они часто собирались вместе, чтобы обсудить самые разные вести. Их очень интересовал вопрос про НЛО. Они себя да же называли «фуфологами». Они никогда НЛО не видели, но очень любили про них читать, смотреть телевизионные передачи, разговаривать, мечтать.

**Они верили в это, и в то же время какой-то червь сомнения грыз их душу. И вот одна девушка из этой компании говорит: «Они прилетели». Другой: «Да ладно тебе, не бывает их!» Разругались.**

**Вышла она на балкон, такая злая, смотрит, напротив балкона висят две штуки - НЛО называются. В видимом режиме, со всеми деталями. Она возвращается в комнату и говорит: «Неверите-пошли». Они выходят на балкон, смотрят, две фиговины висят. Тут на борту одной из тарелок появляется святящаяся надпись. Она начинает записывать какие-то знаки, закорючки, цифры, буквы. Записала. Тарелки - фьють и улетели.**

**Она вернулась в комнату и говорит: «Ребята, мне надо срочно доставить это сообщение туда, где сейчас идет семинар».**



**Вот она привозит на семинар сообщение. Начали думать: «Чтобы это могло значить?». И так думают и эдак. По одному думают, по двое думают, группами думают, всем семинаром думают. Ура, придумали: «Нас приглашают на контакт!».**

**Мы им говорим: «Если вы очень этого хотите, то давайте встретимся в свободное время. У нас праздник, 12 апреля - День Космонавтики. Если хотите, прилетайте, будете уважаемыми гостями. У нас будет космический бал на природе. Мы вас там примем, как надо».**

**Приближается время праздника. На обнаружение объекта вышла поисковая группа. Ночь. Туман. Стою я там, как филин, жду. Вдруг слышу: шлеп-шлеп. Идёт первая пара. Впереди она, как самая чувствительная, а парень за ней. Она говорит: «Сигнал! Есть сигнал!».**

**А он сзади: «Дураты, дура. Все давно в столовой жрут, и Золотов там первый лопает. А ты: сигнал, сигнал. Домой надо идти. Ты думаешь, что он под этим деревом стоит?».**

Я говорю: «Стою». Пауза.

Он: «Дураты, дура, я тебе говорю-сигнал, а ты в столовую». Подошли ко мне, стоим молча, ждём. Тут и летающие тарелки появились.

Далее Борис Евгеньевич показывал уникальные фотографии НЛО и рассказывал о работе группы подготовки контактных отношений с различными объектами.

- Вот М-ский треугольник. Все туда попёрлись. Знаете, ведь это неинтересно. Любой треугольник надо делать в любом месте, где тебе удобно. Надо научиться делать эти контактные полигоны для любого желающего. Снял трубку, набрал номер:

«Вась, а Вась! Как у тебя погода?». Или еще что-то умное спросить. Вопросы на контактах задают бесподобные. Одна женщина замучила этих «ребят» старелки: «Поедет ли мой любовник за границу?» Такой важный вопрос для всей нашей цивилизации. Прямо мы пропадаем без этих знаний.

Теорию контактов надо разрабатывать серьезно, иначе они от нас могут отвернуться.

Потом были «погружения», где «хомяки» шебетали на инопланетном языке и странным письмом записывали непонятную для меня информацию.

Ещё один фрагмент из лекции Б.Е.Золотова о сознании и подсознании.

-Сознание-это знание совместно с кем-то. Знание меняется, сознание тоже меняется. Мир связан. А тогда что такое подсознание? Очевидно, что это глубокая кладовка, в которую попадают знания. Есть пол, под ним погреб. Ты можешь попасть к знаниям, которые у тебя хранятся.

Через подсознание возможна связь одного информационного объекта через определённую границу с другим. Говорят «сработало подсознание». Это сработало сверло, которым ты просверлил дырку в погребе.

Если мы сверлим, чтобы посмотреть, что у соседа, то должны не забывать, что такая сверлёжка приведет к тому, что потечёт вода от соседа. А у тебя двери закрыты и не течёт столько, что ты утонешь. Ты потеряешь свое сознание, т.е. свою способность передавать и принимать. Ты можешь слушать и не слышать, видеть и не замечать. Пускать к себе надо столько, сколько можешь обработать. Это твоя способность создавать и разрушать границы.

Если вы умеете размывать границы, тогда вы станете творческими людьми, способными к открытой деятельности.

*Я спросил об ответственности человека, Золотов ответил:*

*- Сейчас увеличение народонаселения земли идет за счет малообразованных народов. Если прирост будет малообученный, то цивилизация деградирует. Почему? Потому что слаборазвитые получают доступ к технократическим средствам. А операторских качеств по управлению не хватает. Нет умения мыслить. Неумейка-самый главный разрушитель. Допустите его коружию, он начинает «баловать». Вот вам война. «Я всех сильнее у нас в деревне». Это примитивизм представлений.*

*Если мы хотим жить в сложных системах, обходя катастрофы, значит надо найти способы более быстрого обучения и получения новых качеств. Сложность систем растёт. Увеличивается число взаимосвязи, увеличивается мощность энергетики и информатики в узлах. Раньше ошибка одного человека не приводила к масштабным катастрофам. Могли погибнуть несколько человек. Теперь ошибка маленькой группы людей - Чернобыль. Ошибка двух человек - «Адмирал Нахимов». Масштабность катастроф растёт. Начали формироваться все более сложные сети.*

*Способность человека не возрастает, а ответственность возрастает.*

*Надо развивать качества принятия решения в условиях сложной информации. Для этого на семинарах обучают чувствовать локоть друга.*

*- Какие практические выводы?*

*- Например, обученный эксперт Димитров по фотографии дал 100% результат по поиску исчезнувшего юноши, точно указала место, где он находился, что с ним произошло. Эта была работа в петле времени.*

*Мы изучали, как работает Ванга, каки модели взаимодействия у неё, как она получает информацию. Удалось наработать ряд технологий.*

*Проведены эксперименты в области управления временем. Создана противокатастрофная группа, которая не только прогнозирует катастрофу, но умеет изменить её режим. Практические эксперименты проведены.*

*Всё это было сказано Б.Е. Золотовым ещё в 1990 году. В то время большое будущее центру предсказала знаменитая болгарская пророчица Ванга, президент Всемирной Ассоциации женщин-ученых, заслуженный летчик-испытатель СССР, Герой Советского Союза Марина Попович, академик Евгений Васильевич Золотов, вице-президент АН СССР академик Виктор Иванович Ильичёв, академик Владимир Павлович Тихомирови другие.*

**На семинарах «хомяки» учатся правильно принимать решения, избегать конфликтов и стрессов; обладать высокой работоспособностью и достигать успеха в любом виде деятельности; ошутить звёздные миры на расстоянии и вытянуть руку; по-новому взглянуть на человека, космос и эволюцию; умело поддерживать свое здоровье; управлять судьбой.**

**Я могу привести массу отзывов о семинарах типа: «Мне семинар изменил взгляд на жизнь», «Я стал другим человеком». Их много. Но встречаются отзывы противоположного толка. Я не раз видел «разгромные» публикации в газетах. Как правило, их пишут люди, заглянувшие через замочную скважину на то, что происходит на семинаре. Много не умещается в их сознание. Да и как осознать такое!**

**Вот примеры технологий разработанных Б.Е.Золотовым и его командой, чтобы вы поняли, что «Дельта-Информ» работает уже в XXI веке: получение философского камня, построение пирамидальных отношений, получение святой воды, получение глазменной воды, технология друидной обречённости, технология получения разумного ветра, создание супермозга и т. д.**

**Более 1000 разработанных и внедренных технологий.**

**Появились новые специалисты, такие как конструкторы звёздных систем, специалисты по получению новых знаний, специалисты по биокристаллическим системам. Они умеют делать завтра.**

**-Мы занимаемся решением проблем,-говорит Б.Е.Золотов,-которые, может быть, никогда не ставились перед людьми. Сегодня мы реально конструируем 14-езодиакальное созвездие «Вергея-Никея», получаем новые химические элементы, новые элементарные частицы. Есть новые патентные разработки, которые признают ся в иных мирах как новое слово цивилизации людей. Современный человек не может быть Человеком, если не имеет контакта с другими мирами.**

**Мы решаем задачи по очищению воды и литосферы без применения технических средств, только за счёт умения самостоятельно вызывать генерацию необходимых излучений.**

**Новейшие технологии принесут спасение Будущего не только нашего мира, но и других миров. Если на семинарах зажигают звёзды, значит, это кому-то надо.**

## ШАГ ДЕВЯТЫЙ

### Второе зрение

Зашей глаза. Пусть сердце  
будет глазом.

И этим глазом ты увидишь  
мир иной...

Омар Хайям

Удивительное дело, мы ещё совсем чётко представляем механизм зрения, слуха, нюха, а уже всё чаще задаём вопросы, а можно ли слышать сзаткнутыми ушами, ощущать запахи предметов, расположенных, скажем, в другом городе, дотрагиваться до человека, находящегося за тридевять земель, передвигать предметы в соседней квартире и видеть мир с закрытыми глазами. Оказывается можно и то, и другое, и третье.

Неразвидел в цирке и по телевизору демонстрацию внутреннего зрения, но считал, что на такие чудеса способны лишь избранные люди. Некоторые даже управляли автомобилем и самолетом с связанными глазами. Назвать имена - пожалуйста: Юрий Горный, Джон Калверт, Альберт Игнатенко и другие.

Всеми известны способности Розы Кулешовой «читать» печатный текст и различать цвета с помощью так называемого «кожного зрения».

Камил Фламарион в своей книге «Неведомое» ещё в 1901 году приводит много примеров видения на расстоянии без помощи глаз и делает заключение:

«Можно видеть без помощи глаз, слышать без помощи ушей в силу чувства внутреннего, психологического».

Лет пять назад в Новокузнецк с нималпервоклассницу Тоню, которая видела внутренние органы. Абсолютно незнающая анатомию она говорит, что в животе «шевелиются тонкие и толстые змеи».

Её способности открылись неожиданно. В школе она сидела за партой смальчишкой и в один прекрасный день спросила: «Вовка, а ты что сегодня булку сизюмом ел?». Тот, выпучив глаза, спросил: «Откуда знаешь?». «А видно», - сказала Тоня.

- А ты как видишь? - спросил её уже я.

**- Просто видно.**

**И, сощуриив глазки, она точно определила, где у меня что находится. Как потом выяснилось, это «видно» от природы, с такими способностями Тоня родилась.**



**А можно ли научиться видеть мир с закрытыми глазами?  
Оказывается, можно.**

**В Москве уже несколько лет существует школа, где Николай Николаевич Денисов учит всех желающих этому искусству.**



**- Мои ученики видят не глазами, а головой. Глаза, слуховой аппарат, нервные окончания кожного покрова - лишь датчики в ограниченных диапазонах.**

**Вся информация, поступающая через них, обрабатывается нервными клетками головного мозга.**

Путем длительных наблюдений и экспериментов я пришел к выводу, что мозг может обрабатывать информацию, идущую от предмета напрямую, минуя зрение. В этом случае у него появляются способности идентифицировать более тонкие сигналы. Задача моей школы - увеличить восприимчивую чувствительность головного мозга. Я учу концентрироваться.

На вопрос: «Каким образом?», Николай Николаевич ответил:  
- Сосредоточием внимания человека на предмете.

Была разработана технология обучения. Причем, обучить можно очень быстро, в течение 3-5 дней. Обучиться может абсолютно любой человек. Было бы желание. Впрочем, дети обучаются намного легче, чем взрослые, потому что их головной мозг ещё развивается. С возрастом становится труднее открывать в себе новые возможности - мешает неверие.

Специальные упражнения позволяют научить воспринимать окружающий мир без помощи глаз.

На Востоке техника «второго зрения» считается секретной и преподается только посвященным. А у нас любой ребенок, с завязанными глазами вначале учится «видеть» простые геометрические фигуры: круг, квадрат, треугольник, крест. Потом, через короткое время, начинает «видеть» буквы и потом читать слова.

Когда научится «видеть» текст перед глазами, можно усложнить задачу - поместить текст за предмет, отнести на расстояние. Потом можно читать текст, которого нет перед тобой, но до этого кто-то читал его в этом месте. Можно видеть карты через рубашку и определять их масть находясь в другой комнате.

Надо заметить, что все эти способности достигаются ежедневными тренировками.

«Высший пилотаж» второго зрения я видел на одном семинаре у Бориса Евгеньевича Золотова, где Денис Савкин на роликовых коньках с завязанными глазами перепрыгивал через препятствия.

Все эти действия происходят без всякого внешнего воздействия: просверливая отверстие в центре лба, как это делают в Тибете, открывая «третий глаз» или ударяя тяжёлым предметом.

После выхода передачи о втором зрении в эфир, пришло много писем и в одном из них был вопрос: «Можно ли научить видеть слепых?»

Денисов уже уехал, но осталась его ученица Марина Миронова, и мы решили с ней на базе кафедры глазных болезней провести эксперимент по обучению слепых.

**Первая попытка была не совсем удачна. Может быть мешали эксперты, не знаю. Слепые Татьяна и Геннадий так и не смогли прочесть ни одного слова.**

**Эксперты выразили сомнение. Тогда, чтобы подтвердить действенность этой методики, пригласили девочку Катю, и она с завязанными глазами через 15 минут прочтала в газете слово “Обои”. Мне показалось, что интерес у экспертов пропал. Нам было разрешено прийти в клинику в другой раз. “Вас пропустят”, - сказали нам и разошлись. На самом деле нас пропустили, и мы, уже без экспертов, занимались обучением слепой Татьяны. Точнее, Марина Миронова занималась, а я снимал. Весь процесс общения и его результат, почти без монтажа, был показан в эфире.**

**Татьяна потеряла зрение в 5 лет, когда врачи, делая ей операцию, нечаянно задели глазные нервы. С тех пор она не видит.**



**Через три часа занятий слепая Татьяна могла различать карты, сосчитать лампы на потолке, и что самое удивительное, увидеть в другой комнате настольную лампу, подойти к ней, потрогать, а потом самостоятельно выйти из комнаты.**

**Редко, но бывают моменты, когда ты присутствуешь при открытии чего-то необыкновенного и при этом испытываешь восторг от увиденного. Так было на этот раз.**

**В Библии написано: “И сказал Иисус: на суд пришёл я в мир сей, чтобы невидящие видели, а видящие стали слепы”.**

**(Евангелие от Иоанна гл. 9, ст. 39)**

Сегодня методика Денисова по открытию второго зрения не заинтересовала ни науку, ни медицину, ни даже общество слепых. "У нас нет такой инструкции", - сказали они Денисову.

Какие удивительные возможности открываются человеку, а у них нет инструкций?

Как бы пригодились эти способности в врачебной деятельности. Тогда с помощью второго зрения можно было бы быстро провести диагностику пациента.

Возьмите службу разведки. Им, как воздух, нужны агенты, способные слышать за сотнями метров, видеть, что находится в сейфе противника. Бог с ними, со шпионами.

В науке учёный смог бы увидеть строение клетки, молекулы, атома, электрона и их взаимодействие.

Ясновидением владеет практически любой человек, только он не знает об этом. С открытием способности видеть не глазами, сколько бы "открытий чудных" появилось бы на свете!

Николай Николаевич Денисов убеждён, что лет через 50 почти все люди будут видеть и слышать как его ученики.

Я же искал ответ на вопрос: "Как это делается и можно ли самому научиться видеть с закрытыми глазами?".

Оказалось, что есть и другие школы, где обучают "второму зрению". Одна из них центр "КОРТАС", который руководит Вячеслав Михайлович Бронников. По его теории человек имеет 9 способов видения, но они даже не знают учёные мужи. Кстати, по теории Бронникова, у человека в зачаточном состоянии находится 218 видов энергии, которые надо исследовать и развивать.

- В основе всех энергий, - говорит он, - лежит информация. Кто владеет информацией, тот владеет энергиями и способен изменять окружающий мир и самого себя.

Бронников пришёл к важному выводу, что человек может развивать в себе любое качество, в том числе и ясновидение, если пользоваться принципом: "Куда мысль - туда энергия, куда энергия - туда кровь!". Что хотите, то и можно сделать.

Как развивать своё тело, знают многие; как развивать сознание, а точнее, феноменальные способности сверхсознания знают единицы.

Самому без учителя заниматься открытием "второго зрения" Бронников не советует. Хотя, та же Роза Кулешова самаостоятельно по книге для слепых научилась видеть с закрытыми глазами. "Насобственный страх ириски, - рассказывала она, - попробовала читать в слепую обычные буквы. Сперва ошущала только шероховатость. Но через полтора года научилась читать печатный текст".

Кто-то из журналистов спросил Кулешову:

- Как читать пальцами?

Кулешова ответила:

- Читать пальцами нетрудно: нужно закрыть глаза, прикоснуться к тексту, найти нужную строку - вот и всё. Могу показать...

Иван Гаврилов из Новокузнецка пишет:

“Познание глубинных свойств природы без привлечения официальной науки сверхзрения абсолютно исключено. Инструментальные астрономия и физика, тем более их аналитические средства, никогда не проникнут к изначальным свойствам мировых сред и к истокам жизни”.

В передаче “Тайна вихря” он рассказывал о своём методе открытия второго зрения: “Находишь глазу маленькую светлую точку, закручиваешь её в вихрь и видишь что делает жена на кухне”.

Известный писатель-художник Евгений Березиков в своей книге “Этюды о непознанном” так описывает процесс видения на экране внутреннего компьютера: “Для подключения канала утю должен был закрыть глаза и подождать, пока не возникнет светящаяся пульсирующая точка. Она разгорается ярче и появляется голубой экран, который постепенно расширяется. После этого плотнее сжимал веки и свечение становилось ярче, а экран каждой секундой увеличивался. Свечение экрана постоянно меняется: вначале он ярко-белый, затем переходит в светлую голубизну, затем открывается следующий световой слой...”.

Ученики Бронникова объясняют проще: “Надо сосредоточиться. Появляется точка, потом линия, а потом белый экран. Видится чёрный текст, и можно читать”.

Сергей Ромасенко, тот самый, который в передаче “Шаг за горизонт” показывал чудеса телекинеза, говорил, что эффект “второго зрения” можно получить во время погружения в глубокий гипноз.

Вот ещё один удивительный факт. Слепой от рождения десятилетний китайский мальчик Лин для чтения пользуется пальцами рук, носом, ушами и даже зубами. Стоит Лин Ши Хуа приложить к книге любую часть тела, как она сразу начинает различать иероглифы. Это способность проявилась у него в пять лет, когда он случайно поднёс кличку клочок газеты и обнаружил, что “видит” текст.

В книге “Сны поэта” Василия Фёдорова я прочитал: “Мозг человеческий видит в человеке всё, по крайней мере, должен видеть. Ему подотчётна каждая клетка, а у каждой живой клетки есть свои, может быть, дремлющие глаза. Дремлющие - потому что отдали свои первоначальные функции глазам внешним...”

**Воланд был прав, “рукописи не горят”. Так, эксперт-оператор Христина Николова из Болгарии увидела книгу Иисуса Христа, записала и расшифровала её.**



**Таким же путём появилась на свет Кристаллическая книга Милены Димитровой “Аль-Ахрам”.**

**Представляете, можно восстановить сожжённые “Мертвые души” и другие книги. Можно геолога обучить находить местонахождение полезных ископаемых без применения техники, сейсмолога - предсказывать землетрясение, школьника - увидеть ответы на задачу, шпиона - расположение секретных объектов и так далее и тому подобное. Человек сможет получать нужную информацию в любом месте, в любое время.**

**Среди последних достижений школы Денисова то, что Марина Миронова может считывать информацию с компьютерных дискет. Как это делается? Опять вопрос!**

**Пора узнать,  
Что в мирозданье  
Куда ни обратиться, -  
Вопрос, а не ответ.**

**А. Фет**

## ВМЕСТО ПОСЛЕСЛОВИЯ

*Не возносись, когда тебя хвалят,  
и не падай духом, когда хулят.*

*Саи Баба*

*Задесятьлетвэфирезрителипрограммы“Шагзагоризонт”увидели более 400 передач. Я рассказало только о некоторых из них. За кадром остались:*

- И.Шмелёв с наследием ТОТА.*
- А.Черняев с предсказанием катастроф.*
- В.Бабанин с расшифровкой рисунков НАСКа.*
- И.Гордиенко с Тайной пламени.*
- А.Червоненко с теорией сознания и подсознания.*
- В.Гребенников с полосными структурами.*
- Е.Марченко с ритмами Нового века.*
- Г.Марков с языком клеток.*
- В.Плыкин с его уникальной Моделью Вселенной.*

*Изпередач“Шагзагоризонт”зрителитузнали:оСаиБабе,охакасских мингирах,оСуджоке,оКалагии,оВиссарионе,оимператореНиколае Шимногое,многоедругое.Задесятьлетвадреспередачипришлитысячи писем.*

*Вот несколько строчек из них:*

*“Всю жизнь не верила ни в какие чудеса, приметы и, тем более, в высшие силы. Ваши передачи настолько меня увлекли, что я теперь жить без вас не могу”.*

*А. Лохова /Юрга/.*

*“Только ваша передача дает мне кислород для дыхания. Не будет вашей передачи, не будет и в моей душе огонька, который мне необходим. Дай Бог вам удачи!”*

*И. Сидоров /Киселевск/.*

*“Всю свою жизнь я куда-то мчалась. “Шаг за горизонт” стал тем камнем, о который я в своем беге по кругу запнулась и остановилась - оглянулась. Мне захотелось прислушаться к себе, разобраться, что же такое “я”.*

*К. Алтухова /Кемерово/.*

**«Вы представить себе не можете, как спомощью вашей передачи изменилось у меня отношение к окружающему миру».**

**Ю. Ильюшенко /Прокопьевск/.**

**«В наше сложное время ваша передача - теплый луч, согревающий и отвлекающий наши сердца от сложностей жизни».**

**С. Засухина /Новокузнецк/.**

**«Когда эфиридет передача «Шаг за горизонт» - это самое счастливое для меня время. Я беру бутылку, устраиваюсь перед экраном и ловлю кайф».**

**О. Крымов /Кемерово/.**

**«Многим вы помогли избавиться от тёмных сил. Мне так хочется, чтобы «Шаг за горизонт» смотрели во всей России».**

**К. Меликова /Ленинск-Кузнецкий/.**

**«Сейчас никому нельзя верить, хоть в инопланетян буду верить»**

**П. Ветров /Новокузнецк/.**

**«Передача «Шаг за горизонт» - своеобразная летопись поиска в области неизведанного и таинственного. Запропаганду новых научных знаний и исследования в области кино Сибири Юрий Светлаков принял в Петровскую Академию наук».**

**Профессор Р.А. Нелепин /Санкт-Петербург/.**

**Добрых писем было много, но встречались и «сердитые».**

**Их мало, на сто писем - одно-два. Они писали директору отом, что «передача оказывает пагубное влияние на общий культурный уровень людей. Он (Светлаков) поощряет пренебрежение традиционным образованием, вдохновляет невежество, что, в конце концов, отражается на экономике».**

**Вот, оказывается, кто развалил в Кузбассе экономику.**

**Я могу их понять. Им казалось невозможным и непонятным то, что рассказывалось в передачах «Шаг за горизонт» потому, что они в своей жизни не проходили эти уроки, НО не видели, не ощутили воздействие экстрасенсов. Загрузив себя условным пониманием мира, считают, что их знания - вершина мудрости. Всё другое - бред. Да что они! Великий химик Лавуазье убеждал академиков, что «никакие камни неба падать не могут».**

Наша «большая» наука многого дала биологическую физику, кибернетику, психологию и даже антропологию. Некоторые представители официальной науки сегодня считают «крамольными» труды по биоэнергетике и энергии вакуума.

Об этих недоверчивых писал Камилл Фламарион: «Множество людей одержимы странной близорукостью, и свой узкий горизонт принимают за пределы Вселенной. Всякие новые открытия, всякие новые идеи пугают их, приводят в ужас. Им не хочется, чтобы хоть в чём-нибудь изменился обычный строй вещей».

Дорога к горизонту была не такой уж гладкой.

Кое-кому на студии передача «для дураков» не очень нравилась. Несколько раз её под любимым предлогом пытались прикрыть. Недавно пришёл новый директор и открытым текстом заявил: «Ты чего ерундой занимаешься. Я ещё в школе учил, что никаких аномальных явлений не бывает». И закрыл передачу.

Слава Богу, «Шаг» на время приютила новая сибирская телевизионная компания NTSC.

Что дальше?

Пока материалы передачи будут вызывать у меня удивление, до тех пор буду продолжать её делать. Даже если будет разгадана тайна НЛО, проявится параллельный мир, откроются загадки древних, но и тогда жажда познания останется.

Вначале старался ответить на вопрос: «Что происходит?». Потом стал искать ответ на вопрос «Как это происходит?». Сейчас пытаюсь научиться: «Могу ли я?».

Должен сказать, что в поиске темы и героев передачи часто ведёт какая-то неведомая сила. Буду надеяться, что она не покинет передачу. Удивительное свойство горизонта: чем ближе к нему подходить, тем дальше он от тебя удаляется, открывая новые непредвиденные загадки.

Ещё много хотел сказать вам, друзья мои, но пора ставить точку. Будьте здоровы!

«Я знаю, что я ничего не знаю,  
а другие не знают даже этого».

Сократ

г. Кемерово  
16.X.1997 г.

**Список литературы для тех, кто увлекается  
непознанными и таинственными явлениями**

- Агни Йога. 1993.  
Березняков Е.Е. Этюды о неопознанном. 1991.  
Бехтерев В.М. Гипноз. Внушение. Телепатия. 1994.  
Блаватская Е.П. Тайная доктрина. 1992.  
Васильева И.А. Сам себе целитель. 1999.  
Вейник А.И. Ключ к тайнам мироздания. 1995.  
Вернадский В.И. Биосфера. 1967.  
Виссарион. Последний завет. 1996.  
Геллер, Ури. Моя история. 1976.  
Герви И.П. Вопросы эволюции. 1999.  
Гончаров Г.А. Суггестия. Теория и практика. 1995.  
Горбовский А.А. Тайная власть, незримая сила. 1991.  
Дюрвиль Г. Призрак живых. 1915.  
Ельцин М.С. Смерть пилотов НЛО. 1989.  
Книга тайн. 1995.  
Кандыба Д.В. Техника гипноза. 1994.  
Казначеев В.П. Феномен человека. 1991.  
Колчин Г.К. НЛО. Факты и документы. 1991.  
Кострубин Э.М. Ключ к тайнам мозга. 1994.  
Ключевский В.О. Сочинения в 8 т. 1956.  
Лазарев С.Н. Диагностика кармы. 1993.  
Мартынов А.В. Исповедимый путь. 1989.  
Марченко Е.Д. Память земного опыта. 1999.  
Моисеев Н. Человек и ноосфера. 1990.  
Марсинок Б. Прикосновение рассвета. 1994.  
Невозможная цивилизация. Сборник. 1996.  
Перепелицын М.Л. Философский камень. 1988.  
Пучко Л.Г. Многомерная медицина. 1999.  
Сафонов В.И. Нить Ариадны. 1990.  
Фламарион, Камилл. Неведомое. 1991.  
Фёдоров Н.Ф. Философия общего дела. 1913.  
Хефлинг, Гельмут. Все чудеса в одной книге. 1997.  
Шри Ошмзийя. Вехи поколения. 1995.  
Шюре Эдуард. Великие посвящённые. 1914.  
Циолковский К.Э. Сочинения в 4 т. 1951-1964.
- Журналы: «Техника молодёжи», «Свет», «Терминатор».  
Газеты: «Аномалия», «На грани невозможного».

## Содержание

<i>Вместо предисловия</i> .....	157
<i>Шаг 1. Бикрит вызывает землян, или Загадки Александра Чувылко</i> .....	160
<i>Шаг 2. В лучах «Живой этики»</i> .....	164
<i>Шаг 3. 1 Всесоюзная конференция по энерго- информационному обмену в природе.</i> .	174
<i>Шаг 4. Психотроника на службе человеку</i> .....	185
<i>Шаг 5. Контактёры Кузбасса</i> .....	193
<i>Шаг 6. Профессия - целитель</i> .....	206
<i>Шаг 7. ВсеЯСветная Грамота</i> .....	216
<i>Шаг 8. Школа волшебников, или Семинары Бориса Золотова</i> .....	227
<i>Шаг 9. Второе зрение</i> .....	232
<i>Вместо послесловия</i> .....	239

*Если Вы хотите поподробнее узнать  
о полётах на гравитолёте,  
о Модели Вселенной,  
о том, как был открыт язык клеток,  
о восстановлении зрения без очков  
и о других открытиях в области непознанного, читайте*

*Юрий Светлаков*

***ПРИЛОЖЕНИЕ***

*к книжке «Шаг за горизонт»*



*Кемерово 2000*

## СОДЕРЖАНИЕ

*Предисловие к приложению . . . . . 246*



**Виктор ГРЕБЕННИКОВ**  
**“МОЙ МИР” . . . . . 247**



**Ирина ГОРДИЕНКО**  
**“ТАЙНЫ ПЛАМЕНИ” . . . . . 257**



**Виктор ПЛЫКИН**  
**“МОДЕЛЬ ВСЕЛЕННОЙ” . . . . . 267**



**Евгений АВЕРЬЯНОВ**  
**“ЗА ГРАНЬЮ РЕАЛЬНОСТИ” . . . . . 276**



**Анатолий САМОДУМОВ**  
**“ПРЕОДОЛЕТЬ СЕБЯ” . . . . . 282**



**Владимир ЖДАНОВ**  
**“ЛОЖНАЯ ПРОГРАММА” . . . . . 290**



**Геннадий МАРКОВ**  
**“ЯЗЫК КЛЕТОК”. . . . . 299**



**“Сказ о том, как я ходил в гости  
к императору Николаю III” . . . . . 309**

**Заключительное слово . . . . . 318**

## ПРЕДИСЛОВИЕ К ПРИЛОЖЕНИЮ

**Прежде всего, надо ответить на вопрос, обычный для любого предисловия: зачем я стал переписывать передачи «Шаг за горизонт» на бумагу? Одно дело смотреть их на экране, а совсем другое - читать, внимательным взглядом следить за мыслью автора.**

**Деловтом, что после показа той или иной передачи приходят письма, раздаются телефонные звонки просьбой, где это, чтобы было показано, можно почитать. Обычно я не знаю ответа на этот вопрос. А тут ещё пообещал очень хорошему человеку выполнить эту нудную работу - расшифровать наиболее популярные передачи. Как говорит моя внучка Катя, стал «переписателем».**

**Время от времени человек задаёт себе и другим вопросы: Как устроен этот мир? Зачем Я на этой Земле? Что такое жизнь?**

**В том времени, в том пространстве, в котором мы живём, можно лишь предположить, как устроен мир. Окончательный ответ дать невозможно. Законы природы просты, жёстки и непредсказуемы.**

**Герои передач «Шаг за горизонт» высказывают разные гипотезы познания мира. Не отрицая одного и не возвеличивая другого, привожу их суждения в письменном виде. Переписывая звучавшие с экрана слова, вдруг открыв для себя, будто бы все эти знания идути из одного источника. Кто он? Бог или Природа?**

**Как у Гоголя: «Дай ответ. Не даёт ответа». Важно иное. Каждый автор, пропуская через себя, а точнее, через свой кристалл личности волны информации, вносит в них свою окраску. На выходе меняются цвет волны. Поэтому такая радуга мыслей. В ней не семь условных цветов, а гораздо больше.**

**Придёт время и каждый из нас получит возможность почти мгновенно черпать нужную информацию из сокровищницы мировых знаний. То, что вы здесь прочитаете - первые шаги получения подобных знаний.**

**«Разумеется, конечных знаний нет. Всё познаётся в развитии», - вот такой умной фразой, нетовычитанной где-то, нетосами придуманной, завершаю предисловие.**

## ВИКТОР ГРЕБЕННИКОВ

### «МОЙ МИР»

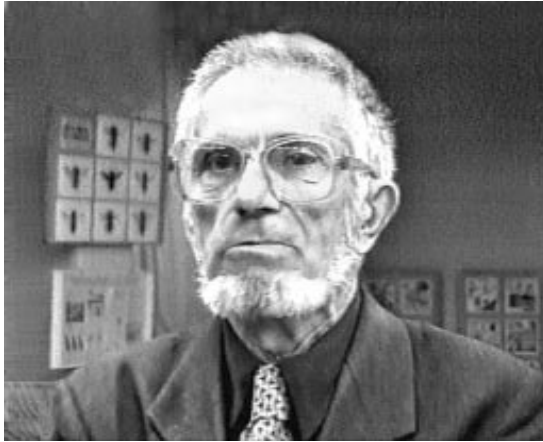

*Ведущий: Поздней осенью 1995 года я ехал в Новосибирск на встречу с Виктором Степановичем Гребенниковым. Я знал о нём только понаслышке, что он, мол, на основании изучения насекомых, создал из трубчатых структур летающую платформу и без всякого двигателя летал над Новосибирском, как наковре-самолёте. Об этом написано в журнале «Техника-молодёжи»<sup>2</sup>4 за 1993 год. Вот и вися предварительная информация.*

*Виктор Степанович ждал нас в новой студии. Честно признаюсь, если бы всё рассказанное им я знал заранее, то, вероятно, и вопросы бы были другие, и рассказ бы был иной. А так получились штрихи к портрету Виктора Степановича Гребенникова.*

*Гребенников: С чего начать? Если с моего рождения, то я уроженец юга России, а именно Симферополя. Там прошло моё довоенное детство. Тогда это был зелёный молодой городок, полный жизни всякой, которая прямо у нас во дворе водилась. Наш зелёный двор был первым моим заповедником. Всё богатство звенящей, жужжащей жизни привлекало моё внимание. Я много читал. Брали в библиотеке Фабра, Брема, Фламариона и прочих авторов.*

*Как я к насекомым пришёл?*

*Просто маленький человек, который ростом от земли всегони чего, каждый объект воспринимает в несколько раз крупнее, чем сейчас нам кажется. Потому что он бегае по земле и по травам и ближе всё видит.*

*- Семья Вити Гребенникова была небольшая. Мать - дворянка по происхождению - свободно читала и говорила по-французски, но не могла пришить даже пуговицу. Отец - выходец из простонародья, механик-самоучка. Вофициальной службене состоял. Занимался исключительно изобретательством. Был ещё приёмный брат Толя.*



*- После крымского детства попал в Сибирь, именно в Западную Сибирь, в Омскую область.*

*- Туда родители переехали?*

*- Это отцовская инициатива была. С 1941 года я сибиряк. Впрочем, зимой всё равно мёрзну. Охота на родину. Но теперь родину у меня забрали, отдали куда-то за границу. Чертовщина, которая может привидеться только в каком-то нехорошем сне, простите за выражение, с большого перепоя. Меня оккупантом там уж не зывали. Однако мы отклонились от темы.*

*Первые научные труды по астрономии Витя Гребенников написал в 15 лет. Но больше всего его привлекали жучки, стрекозы, бабочки.*

Когда спросил: «А что, эти бабочки красивее женщин?», он подозвал меня микроскопу и сказал: «Смотри!». А потом изрёк: «А Вы говорите, женщины красивые. Бабочки - это чудо!».

В 20 лет Виктор Гребенников нежданно для себя стал преступником. Однажды машинально нарисовал хлебную карточку. Получилось похоже. Пошёл в магазин и отоварил её. А утром пришла милиция. Ему предъявили хищение государственного имущества в особо крупном размере. Прокурор вначале потребовал расстрела, затем заменил наказание заключением на 25 лет.

- Так что я - уголовник. 25 лет предложил мне прокурор. В последнем слове я промямлил: «Как-то несимметрично у вас получается, граждане судьи, только что мне исполнилось 20 лет, а вы 25 даёте». Гляжу, выносят приговор - 20 лет. Скостили. Всё равно, это погибшая жизнь была.

Почему я не подох тогда, почему мне не проломили череп? Когда кто-то «коньки отбрасывал», то охранники проламывали молоточком голову нашему брату и скидывали труп в старую шахту.



Меня очень выручил то, что я рисовал портреты с натуры. У нас был барак, в котором сидели эстонцы по 58-ой статье. По их просьбе я делал маленькие карандашные портреты с натуры. Они умудрялись как-то их переправлять из зоны. За это мне давали порцию каши или кусочек хлеба, или ещё чего-то.

Таким образом, я избежал смерти. Я доходяга был. Свою талию я мог обхватить пальцами рук.

Действительно, спасло его чудо - умение рисовать. В тёплое лето 53-го Гребенниковамнистировали. Уходя на свободу, он дал подписку о неразглашении тайны всего виденного и испытанного в лагере. И молчал...

- История иногда имеет скверную привычку повторяться в тех или иных вариантах. Ни один ли пёс, как извести человека, в тюрьме ли он подохнет, или его в Чечне подстрелят, или ещё как-то...

Тутешёе нужно взвесить, чей козырь выше. По минимуму, это всё-таки повторение процесса.

На свободе Гребенников людей старался не рисовать, а всё больше рисовал жуков, пауков, стрекоз, бабочек. Всё жужжало и извещало. И непросторисовал натуры, а пытался увидеть характер, неповторимые черты в метровых портретах насекомых. В музее, им созданном, много таких героев.



- Это муха-журчалка, или сильфида, подражающая осе. Её никогда птицы не клюнут, потому как думают, что это оса.

- Просто хитрая муха?

- Да.

Виктор Степанович Гребенников не был принят в Союз художников. «Вы же рисуете через микроскоп», - сказали ему. А он ответил: «А вы через очки».

- Вы испытываете восторг, когда что-то делаете, или, как учёный, равнодушны к «порывам благородным»?

- Слово «учёный» ко мне не относится. Я не уч, хотя более ста пятидесяти научных трудов имею. В каких обстоятельствах испытываю удовольствие? Знаете, когда работаю. Когда тружусь, это для меня наивысшее наслаждение, а труд может быть всякий.

Однажды друзья-насекомые подарили Гребенникову потрясающие открытия.

- Вероятно, в благодарность за то, что я ещё пытаюсь своих подопечных любимцев-натуршиков охранить от вымирания. Они за это выдают некие свои тайны.

Около многа ячеистых гнёзд подземных пчёл я обнаружил странное, неизвестное до сих пор науке волновое поле. Когда я стал изучать, моделировать, это потянуло за собой цепь новых и новых находок, совсем, казалось бы, далёких от предмета моего изучения, связанных уже с физикой твёрдого тела, физикой элементарных частиц. Оказалось, что если в многа ячеистом предмете, многослойном, многопористом, ритмически расположить отдельные элементы, ячейки, трубки, то он способен непонятным образом, неэкранируемо воздействовать на живые системы, организмы, в том числе и на человеческий.

Я назвал это эффектом полостных структур. Потом оказалось, что они способны воздействовать не только на живые системы. Они взаимодействуют друг с другом, то есть одна мёртвая композиция, искусственная, может взаимодействовать с мёртвой, искусственной.

Это, что называют телекинезом. Всё это совершенно объяснимо. Всё это сугубо земное. Никакие НЛО, инопланетяне, барабашки здесь абсолютно не при чём. Всё это техногенная вещь.

Говорить словами легко, показать бы надороботу в действии. Я на экскурсии всегда показываю, что любой может двигать предметы.

Когда человек владеет тайнами пространства, материей и временем, то не потребует никакой техники. Потомки будут считать, как и жемы были глупцы, что разорили такую прекрасную планету. Всё прямо под руками. Насекомые старшени нас навести миллионы лет. За это время они кое-чём сумели нас опередить эволюционным порядком. Иначе быть не могло. Почему же мы считаем, что мы самые совершенные? Ничего подобного.

*Почасти разума мамы, конечно, самые великие во всей Вселенной. Но есть чему поучиться и у насекомых. Незря была такая наука бионика. Весьма обидно, что наши правители на ней поставили крест.*

*Естественно, я не мог не спросить о гравитолёте, но, непонятным для меня причинам, Виктор Степанович не захотел говорить о нём. Поэтому привожу выдержки из его статьи, опубликованной в журнале «Техника молодёжи», <sup>24</sup>, за 1993 год:*

*«Полёт был совершён в ночь с 17 на 18 марта 1990 года. Подъём начался вроде бы нормально. Через несколько секунд я был в метрах ста над землёй.*

*Тут какая-то мощная сила вырвала у меня управление движением и неумолимо потащила меня в сторону города. Аппарат выходил из повиновения. Всё же я сумел с грехом пополам сделать аварийную перенастройку блок-панелей и приземлиться.*

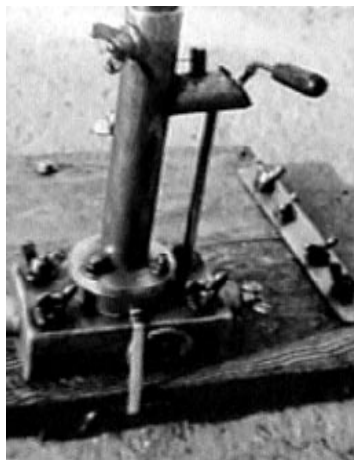

*Почему я не раскрываю суть своей находки - принципа действия гравитолёта? Во-первых, потому что для доказательства нужно иметь время и силы. Ни того, ни другого у меня нет.*

*Вторая причина моего «нераскрытия» более объективная. Лишь у одного вида сибирских насекомых я обнаружил антигравитационные структуры.*

*Я не называю даже отряд, к которому относятся уникальные насекомые. Похоже, они находятся на грани вымирания. Где гарантия того, что не уничтожат последний экземпляр этого чуда природы?*

*Подобное в роде бы изобрели другие, но не торопятся оповестить всех, предпочитают держать секрет при себе. Берусь предположить, что гравитационные платформы инопланетных «аппаратов» были работают на Земле, но на более солидной и серьёзной базе, чем мой, почти наполовину деревянный гравитолёт в виде чемоданчика.*

*И всё же я спросил Виктора Степановича:*

*- С чего всё началось?*

*- Однажды летом 1988 года, разглядывая в микроскоп хитиновые покровы насекомых, я заинтересовался необыкновенно ритмичной микроструктурой одной из деталей. На мой взгляд, такая ни с чем не сравнимая чистота явно не требовалась для прочности этой детали, ни для её украшения.*

*Положил на предметный столик микроскопа небольшую вогнутую хитиновую пластинку, чтобы ещё рассмотреть её странно-звёздчатые ячейки при сильном увеличении и почти без всякой цели положил было на неё пинцетом другую точно такую же пластинку. Но нет тут-то было: деталька вырвалась из пинцета, повисела пару секунд в воздухе над той, что на столике микроскопа, немного повернулась по часовой стрелке, съехала - по воздуху! - вправо, повернулась против часовой стрелки, качнулась и лишь тогда быстро и резко упала на стол... Что я пережил в тот миг - читатель может лишь представить...*

*Придя в себя, я связал несколько «панелей» проволочкой, это удалось без труда. Получился многослойный «хитиновый блок». Положил его на стол. На него не мог упасть даже такой сравнительно тяжёлый предмет, как большая канцелярская кнопка: что-то как бы отбивало её вверх, а затем в сторону. Я прикрепил кнопку сверху к «блоку» - и тут начались столь несообразные, невероятные вещи (в частности, на какие-то мгновения кнопка чисто исчезала из вида), что я понял: это не только сигнальный маяк, но и более хитрое устройство, работающее с целью облегчения насекомому полёта.*

*Вот этого примечательного случая, собственно, всё и началось. А закончилось сооружением моего поканеказистого, но носноработающего гравитоплана.*

*Многое, разумеется, нужно переосмыслить, проверить, испытать. Я расскажу когда-нибудь «тонкостях» работы моего аппарата и о принципах его движения, расстояниях, высотах, скоростях, обэкипировке и обовсём остальном.*

*- Между прочим, я догадался, о каком насекомом Вы говорили, но никому не скажу.*

*- Раздвигая новые тайны мироздания, беззаний рискуешь либо сам попасть в опасное для здоровья положение, либо очень навредить вокруг себя экологически.*

*Если подобно рода аппараты сейчас на давать нашим Вершителям Судеб, что же из этого получится? Я не хочу быть виновником этого явления. Пусть лучше это будет фантастика и выдумка старого чудака. Так, пожалуй, будет безопасней.*

*Болеетого, вот чем закончились мои многолетние хлопоты о научном признании этого открытия: «Поданной заявке на открытие дальнейшая переписка с вами нецелесообразна...».*

*Что я могу рассекретить, так это сотовый обезболиватель. У кого головная боль или любая другая - посидит под моим обезболивателем и на долгое время растает с болями любого происхождения. У него появляется хороший сон и так далее.*

*Я бы миллиардером стал, продавая эти изобретения.*

*- А гравитолёт где?*

*- Эту вещь пришлось рассредоточить, разобрать, разнести. Хвалиться неохота, но вряд ли кому-то удастся позволить этим фокусам заниматься дома. На кустарном уровне вряд ли кто повторит.*

*- Наука никак не увлеклась этой идеей?*

*- Нет. Учёные живут в каких-то других мирах. Они в нормальных, а я в анти. Наука! Наука сейчас нищенствует. Доктора наук бизнесменами работают, тряпками торгуют, а вы - новые идеи...*

*- Чем Вы заняты сегодня?*

*- Однажды мне странный сон приснился. Будто стою я в центре большой такой панорамы, изображающей мир, и человек длиннющей кистью старается весь этот мир исправить, сделать его новым, цветным. Кругом всё звенело.*

*Звонэтотлилсяотовсюду:стусю-синего,какого-тосказочногонеба,свысокихтрав,вкоторыхсинеломножествонеобыкновенныхцветов.*

*Звенелкаждыйцветок,ислабьезвукиэтисмивалисьвмногоголосыймелодичныйзвон,торжественныйиволнующий,набегающийширокими волнами,заполняющийвесьмир.Ябылчастицеюэтогомира.Ятакперепугался,чтосразупроснулся.Думаю,ачтоесливсамомделесделатьтакойнебольшоймир?*



*Сталпроектировать.ЗдесьвНовосибирске,наВАСХНИЛе,мнеподсферорамувиделиместобывшейраздевалки.Мнехочется,чтобыэтопроизведениевиделокакможнобольшемодей.Придёточереднойдиректоринститута,другогохарактера,сдругимкругозором,искажет:«Анафига мнеэтот балаган?».*

*В.С.Гребенниковымбылисозданыпятьзаповедниковдлянасекомых.Сегодняони все уничтожены.*

*27июля1991годавгазете«Комсомольскаяправда»былаопубликованабольшаястатьяподназванием«Нехочу,чтобыонумирал»,гдебылоприведенописьмоГребенниковаПрезидентуГорбачёву.*

*Онписал:«МихаилСергеевич!Яникогданио чёмнепросил.Иеслисегоднянарушаюэтутрадицию,тотолькопотому,чтопрошунедлясебя.Мнетруднеевсегопримиритьсястем,чтоянемогусоздатьсвойцентрэкологическоговоспитаниядетей...*

*Куда я только не обращался с идеей центра - везде наталкивался на равнодушие и нежелание хоть как-то помочь. Осталось обратиться к Президенту страны. Если и тут ничего не удастся, я не вижу иного для себя выхода, кроме добровольного ухода из жизни. Сделаю это 1 сентября. До этого дня жду Вашего ответа. Извините за скверную бумагу, другой нету».*

*Накануне 1 сентября Президент был «заперт» в Форосе, и обстоятельства изменились. Гребенников остался жив.*

*Из письма В.С.Гребенникова А.Г.Тулееву:*

*«За всю свою взрослую (после лагерную) жизнь я натворил следующее:*

- 1. Организовал и запустил в работу два детских эколого-эстетических центра.*
- 2. Организовал две детских художественных школы.*
- 3. Организовал первый в СССР заповедник для малой живности.*
- 4. Организовал музей.*
- 5. Выставкам нет числа.*
- 6. Научных трудов 150.*
- 7. Подарил несколько уникальных своих находок и технологий: бионических, физических и аэроэкологических.*

*Другой бы стал миллионером. Но в стране дураков, каковой её намеренно сделали, не хотят этого видеть.*

*Жизнь очень коротка. Человек мужского пола, вельшинской России должен уйти в 50 с чем-то лет.*

*А мне, простите, 67. Так что я уже не имею права существовать, тем более, сниматься. Меня как бы нет. Обидно другое. Большая часть жизни, не считая лагерей и тюрем, ушла на борьбу со всяким невежеством и непониманием. КПД крайне низок».*

*Гребенников задумался. Потом произнёс: «И тем не менее...».*

**ИРИНА ГОРДИЕНКО**

**«ТАЙНЫ ПЛАМЕНИ»**



*Гордиенко: - Человека в повседневной жизни окружает множество нерешённых проблем. Мне всегда интересно было узнать причину присутствия на земледобра зла. Для того, чтобы решить эти проблемы, пришлось уйти в самый корень всего, что вообще существовало во Вселенной. Оказывается, вопросы добра и зла очень глубокие вопросы, нерешив вопросы о тьме, свете, Боге, о Дьяволе, невозможно, в конечном итоге, познать истину.*

*Ведущий: - А истина познаваема?*

*- Истина вполне познаваема. Просто к этому нужно было идти и нужно обязательно быть полностью раскованным, неограниченным никакими рамками, ни идеологиями, ни религиями, которые обычно затягивают человека и делают его маломощным в познании.*

*- Сказано в Библии: « И познаете истину, и истина сделает вас свободными». /Евангелие от Иоанна гл. 8:32/*

*- Всё открыто. Были религиозные учения, были философские учения, были научные открытия. Вроде бы совершенно отдельные области. В каждой содержится по кусочку истины. Это же ведь труд многих. Его нельзя игнорировать. Несколько десятков тысяч поколений людей собирали информацию. Она существует.*

*Ноненашлось такового любопытного каменщика, который бы сложил из всего этого какое-то определённое здание.*

Считайте, что я по принципу многих исследователей собирала, собирала в свою копилку информацию и у меня получился хаос.

Я была растерянной и думала, что никогда мне не удастся в этом разобраться. Мне многие говорили: «Ну, зачем ты столько узнаешь?». Есть такая поговорка: «Много узнали и опечалились». Тяжко жить с большим знанием.

-Мудрый человек, если мне ошибаюсь, Демокрит сказал: «Много чтение уму не научает».

- В один прекрасный момент меня озарило. По сути дела, всех исследователей когда-нибудь озаряет, если они идут, идут к какой-то цели. Само озарение заключалось в том, что мне удалось обнаружить некую системность. Как только обнаруживаешь системность, тут же все твои познания укладываются аккуратно в маленькие отдельные полочки. Всё находит своё место.

Возникает кристалл, и ты сквозь этот кристалл начинаешь смотреть на мир.

- Результатом озарения явилась «Книга света» из серии «Вехи покаяния». В предисловии сказано: «Бог- Кто Он? Бог- в чём он? Какова феноменальная Природа Бога? Как проявляет Себя Бог в Мироздании? В чём Божественная Мудрость? Как Разум Бог творит Вселенную и все творения Свои?».

В этом исследовании автор использовал принцип следственной практики, заключающийся в соединении сведений об исследуемом предмете из совершенно независимых источников. Всё здесь интересно. Мы же обратим внимание лишь на одну главу, где сквозь кристалл познания Ирина Евгеньевна раскрыла тайны пламени.

- Как ни странно, именно пламя свечи натолкнуло меня на мысль о возможности составить некую логически завершённую системность.

Я очень долго смотрела на свечу. Объясню почему. Само понятие Агни- Огонь присутствует практически во всех культурах народов мира. Жрецы признавали тайну огня и, как правило, её скрывали. Сейчас я знаю, что огонь- это часть Абсолютного Света, его проявленная модель, доступная для познания.

Мне почему-то показалось, что если просто новым взглядом посмотреть на пламя, то можно эту тайну разгадать.

*Я поставила свечу в течение месяца нахождение в горячем, чтобы каждый день сидеть и смотреть на пламя. Я трогала это пламя, обожгла себе руки, всяко его крутила.*

*Так делает всякий исследователь.*

*Пламя свечи — еслимотришь на него — оно кажется таким однородным, а если внимательно приглядеться, то можно увидеть, что верхняя часть немножечко тёмная и очень горячая. Сюда руку невозможно поднести, обязательно будет ожог.*

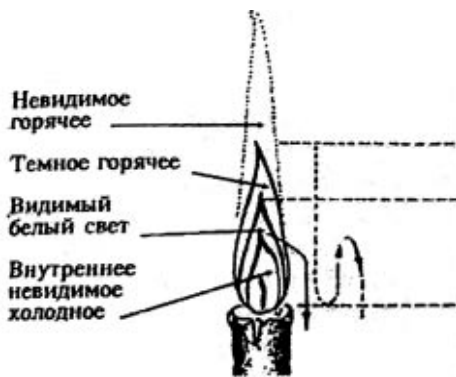

*Частотная градация получается такая:*

- 1. Невидимый горячий диапазон, видимый горячий диапазон,*
- 2. Тёмное горячее свечение,*
- 3. Та часть пламени, которая освещает всё вокруг — видимый белый свет. Именно для этого свечу и зажигают, чтобы она освещала,*
- 4. Внутреннее невидимое холодное свечение.*

*В серединке пламени есть такой прозрачный пузырёчек. Я на него всегда смотрела и мне непонятно было, что это такое.*

*Физики или химики объясняют это тем, что якобы там пары собираются от источника горения. Очень интересна эта часть пламени. Там возгорание происходит гораздо быстрее. Если сюда сунуть лучинку, то сбоку она подгорит, а в серединке будет как бы тлеть. Здесь можно спокойно даже палец ввести в это пространство.*

*- Наверное, йоги так и делают?*

*- Да, они это учитывают.*

*- Настраиваются на особые частоты. Недаром поэты свои стихи пишут часто при свечах.*

*- Свеча гармонизирует, настраивает на внутреннее пространство, и музы к поэтам прилетают.*

*Если пропустить видимый свет через призму, то получим разложенный на семеричную градацию спектр. Как в школе учили: «Каждый охотник желает знать, где сидит фазан». Красный, оранжевый, жёлтый, зелёный, голубой, синий, фиолетовый.*

*- Это всем известно.*



*- Я придумала и построила шкалу Абсолютного Света.*

*- Это как бы развёртка этого пламени?*

*- Да, это развёртка. Я предположила, что если есть семь цветов радуги, то, по принципу подобия, вся шкала обязательно будет иметь семь спектров.*

*Итак, пламя нам подсказывает, что огонь - это часть абсолютного света, его проявленная модель, доступная для познания..*

*В «Книге света» я пишу: «Остальные градации абсолютного света нам не даны в ощущениях, но они доступны изучению по закону тождественности».*

*В современной науке давным-давно уже известна шкала электромагнитных волн. Эйнштейн диапазон четвертой зоны отдал всего лишь одной полосочку, в которой все семь цветов радуги имеют одну и ту же частоту.*

Когда мы стали применять логику шкалы электромагнитных волн, то появилась возможность предположить, что, если волны будут распространяться влево, то наступит такая точка, в которой длина волны будет стремиться к бесконечности, а частота её будет стремиться к нулю.

По библейскому писанию или любому другому религиозному учению, это точка хаоса, тьмы. Там, где ещё ничего не происходит. В правом направлении не существует конечной точки. Есть некая беспредельность, что, кстати, соответствует многим учениям, где говорится о беспредельном восхождении всех разумных сил во Вселенной.

Совмещая шкалу абсолютного света со шкалой электромагнитных волн, я выявила прямую зависимость проявления абсолютного света от длины волны и её частоты. Первая и вторая зоны наполнены радиоизлучением, третья - раскалённое пространство, где господствуют супертемпературы, четвёртая - видимый белый свет, пятая - жёсткие проникающие излучения, шестая, седьмая зоны - с суперэнергиями и суперскростями.

Как сказано в библейском писании: «Абсолютный свет есть альфа и омега, начало и конец, тьма и свет».

- У меня вопрос. Как, с позиции теории Абсолютного Света, образовалась Вселенная?

- Когда Бог творил Вселенную, он создал, прежде всего, мысли - основу, которая потом имела тенденцию как бы приобретать образования различной плотности и, в конечном счёте, она превратилась в видимую Вселенную, но это долгий процесс.

- Мысль была вначале преобразована в световой луч?

- Нет, свет был преобразован в мысль, мысль была преобразована в план, план был преобразован в действие, и действие породило физическую Вселенную.

Чай с чайками поможет нам пронаблюдать те процессы, которые проходили при образовании Вселенной.

Если внимательно смотреть на вращение воды в стакане, мы видим, что поверхность воды приобрела воронкообразную форму. На дне начинают вращаться шарики, они постепенно сжимаются. Сначала они центробежными силами разбрасывались по сторонам, потом шарики начинают собираться.

- Модель Вселенной можно создать в стакане?

-ПрисозданииВселеннойприсутствуютдваначала.Одноначало-это предвечныеводы, автороеначало-это абсолютный свет в виде вихря, которыйначинаетдифференцироватьматерию, влияяьнанеё. Вихревое движениеисоздаётцентробежные силы, которыераскидываютматериюи соединяютее, онастановитсяизтоненькойболееплотной. Образуется масса. Далее она как бы опускается на дно под своей тяжестью.

Мы видим наглядно, как формируется планета. На самом деле весь процесс гораздо более длительный и сложный. Я думаю, что его можно моделировать только с помощью компьютеров и многомерного наглядывания различных картинок.

- Выходит, никакого большого взрыва не было?

- Конечно, какой там большой взрыв, что вы? Если бы большой взрыв в космосе, не было бы той гармонии, той красоты и той благодати в эволюционном развитии. Ничего бы не существовало. Был бы просто хаос. Любой взрыв - это хаос.

- Дабудет свет, сказал электрик, а сам обрезал провода. Убоженьки, наверное, немножко иначе было. Он вначале создал свет, отделил свет от тьмы и сказал: «Это хорошо». Потом прошло несколько дней, он подумал: «А как же свет без источника света?»,- и создал солнце и звёзды. Здесь какая-то неувязочка получается. Вначале свет, а потом источник.

- Действительно, мы привыкли, что есть источник света, а потом уже есть сам свет. А вот в библейском писании чёрным по белому написано: «Сначала был свет», а потом только образовались источники света. Как же так?

Пришла мысль, что Бог по сути и содержанию сам является этим Светом. В высказываниях Иисуса Христа, в свидетельствах библейских пророков очень чётко прослеживается мысль о том, что именно Бог проявляет себя в виде света, огня, молнии, различного рода стихийных явлений. Всё это связано со светом.

О самом моменте того, что Бог пришёл как свет, в Библии очень немного рассказано. Эта информация есть в других религиозных и философских трактатах.

Например, книга Дзиан. Там совершенно чётко и конкретно сказано, что сначала была некая предвечная материя, и её называли «предвечные воды».

*Пришёл одинокий Луч света и стал дифференцировать материю, вращать её, создавать из неё некую субстанцию, которая очень похожа по форме на яйцо, либо на пламя, что в общем-то одно и то же. Есть некая аналогия, которая совмещает эти два понятия.*

*Значит, я делаю вывод, если уж два источника говорят о том, что творящим началом во Вселенной является Свет, то я тогда начинаю искать ещё какие-то источники и нахожу восточное учение «Бхагавад-Гита», в котором совершенно конкретно сказано, что каждый Кришна имеет божественное начало и опять же проявляет себя как Свет и Энергия.*

*Три независимых источника свидетельствуют о том, что Бог, творя Вселенную, проявляет себя как энергетическое начало. Тогда из этого могу сделать вывод, что Бог есть Свет.*

*- По Вашей шкале, Бог есть Абсолютный Свет. С помощью определённых вибраций можно соединиться с ним. Помимо молитвы, помимо медитации, наверное, есть какое-нибудь слово или зрительный образ, с помощью которого можно непосредственный и на контакт с Богом?*

*- Любовь.*

*- А слова?*

*- АУМ. Слово «аум» - вибрационный фон, на котором происходит объединение с внешним пространством. Христианское «Аминь» есть изменённый «Аум».*

*- Главное, чтобы сердце человека чувствовало.*

*- Надо сказать, что тот источник энергии, который находится у нас в сердце - это световая энергия, это тот, наверное, генератор, который заставляет весь наш организм работать.*

*- Многим непонятно, как так сердечко столько лет тикает?*

*- Обычно болеют бессердечные люди. Они принимают всё как бы к сердцу, но они не умеют энергетически обеспечить своё сердце. Практический совет: когда начинает болеть сердце - думай о Боге, думай о Свете. Сердце - такое место, где соединяются два мира: внутренний и внешний. В сердце - как на восточном мёрке Мёбиуса - происходит воссоединение внешнего и внутреннего мира.*

*- Современная наука только и делает, что изучает различного рода энергии.*

- Это электромагнитные энергии видимого, невидимого диапазона, это физика плазмы, это атомная энергия. Физика, по сути дела, изучает энергии и при этом отрицает Бога. Интересный парадокс. Совершенно потрясающе. Как жетак? Наука изучает явление света и не подозревает, что это явление божественное.

- Ирина Евгеньевна, есть теория Абсолютного Света, а что дальше?

- Если коротко, не вдаваться ввысокиематерии, я просто перечислю книги, которые должны выйти в свет. Вся серия называется «Вехи покаяния».

«Книга света» даёт как бы базу.

Вторая книга - «Книга разумов», где утверждается, что не только человек разумен, но и всё, что его окружает. Всего лишь дванадцать, Дух и Материя создают многообразие Вселенной.

Третья книга - «Антология зла», где можно будет чётко разобраться, что есть добро и зло.

Четвёртая книга называется «Воздаяние». Это, можно сказать, предупреждение, чего можно ожидать в ближайшиедесятилетие - два, исходя не из своего собственного фантазирования, а из логики развития событий, согласно шкале Абсолютного Света. Что будет? Озоновые дыры, жуткие излучения пространства, изменения в природе, изменения в человеке.

Пятая книга у меня называется «Книга будущего».

- Какую практическую пользу даст ваша теория?

- Теория Абсолютного Света решает конкретные научные задачи. В частности, объяснение двойной природы света позволяет объяснить теорию гравитации. Зная, каким образом образуется энергия, можно получать энергию с помощью вакуумных энергетических установок. Над ними сейчас идёт работа в институтах. Зная, например, циркуляцию материи во Вселенной, именно, как змей укусил свой хвост, можно управлять термоядерным синтезом плазмы уединённо, в соответствии с принципом, по которому формируется Вселенная.

Энергия всюду, но только мы не можем её получить, мы делаем какие-то термоядерные реакторы, сами не знаем, что произойдёт. Взорвётся - не взорвётся. А когда мы знаем теорию, то энергию можно направить в положительное русло.

- Можно делать холодную термоядерную реакцию?

- Всё, что угодно. Если вы хотите просто иметь свет в своей квартире, то вы можете повесить голографическое солнышко, оно будет освещать и греть квартиру. Во всяком случае, техника изменится мгновенно. Совершенно новые возможности открываются, и я даже боюсь, что мне не хватит фантазии. Но то, что как дилетант в физике усвоила, это то, что можно сделать управляемым синтез плазмы. Причём я уже давненько хожу на учёных, но меня пока что не хотят слушать по-настоящему.

- Почему же? Кажется, ленинградские учёные благожелательно к Вам относятся?

- Да, они написали мне положительную рецензию и послали её в институт Курчатова. Но делов том, что я даже не знаю, где он находится. Кроме этого, приехал корейский мудрец, который сказал, что в России ожидают открытия в области энергетики. Он сказал, что это сделает женщина-неспециалист в этой области чтобы они (учёные) хотя бы её не выталкивали за двери.

- Полагаю, что это Вы. Дай Бог Вам здоровья и больше Света. Пусть Ваши работы будут изданы.

- Когда мы переместимся больше во внутреннее пространство планеты, то для земных людей, которые, конечно, останутся после эволюционных катаклизмов, к которым нужно подготовиться, а которые нужно пройти, они постепенно начнут видеть во внутреннем пространстве, где существуют разумные формы жизни в других телесных проявлениях.

- В других зонах тоже есть разумные жизни?

- Там всё наполнено, там нет ни одного сантиметра пустого, там целые цивилизации находятся, о которых мы пока ничего не знаем.

- С ними можно общаться?

- Священники недаром говорят, что даже сатана может в свете прийти. Людям не умеют разбираться, с кем они имеют дело. Это довольно сложно.

- Последний вопрос, а почему Вы свои книги подписываете именем ШРИ ОШ МЗИЙА?

- Меня многие спрашивают, и меня даже определённые сложности в этом плане. Это восточный псевдоним для русской женщины вообще неприемлемый. На самом деле, когда человек постигает какой-то уровень знаний, ему как бы даётся посвящение.

*Я не могу целиком рассказать вам всю историю посвящения, но скажу только, что это имя содержит в себе степень посвящения, и оно относится к моему духу, к моему вечному началу.*

*- Не всё так просто. Не так просто Вы пришли в науку и открыли шкалу Абсолютного Света. Имеете посвящение.*

*Информация приходит к Вам извне?*

*- Присваивать себего, что тебе не принадлежит, вообще - то не красиво и не честно. Я считаю, что ни одно знание не приходит просто так, как бы ни откуда. Эти знания, как передатчик чьей-то мысли, абсолютной мысли, для того, чтобы человечество, в конце концов, пришло к этим открытиям. Хватит нам ходить по тупиковым режимам.*

*- Благодаря Вашему открытию, будем надеяться, наступят светлые, ясные дни Абсолютного Света в мире.*

*- Я уверена в этом.*

*PS. Недавно я получил из Эстонии пакет от Ирины Евгеньевны Гордиенко. В нём её грандиозный проект создания нового типа государства под названием «ДЕРЖАВА СВЕТА».*

## ВИКТОР ПЛЫКИН

### «МОДЕЛЬ ВСЕЛЕННОЙ»

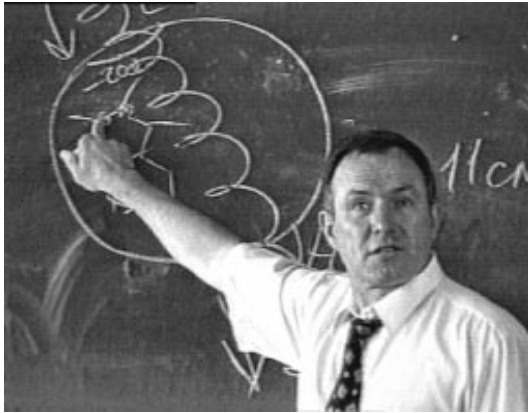

*Ведуший: Представляю вам учёного Виктора Дмитриевича Плыкина, доктора технических наук из Ижевска, сего необыкновенной моделью Вселенной. Удивительно то, что матёрый материалист обратил внимание на необыкновенное явление, которое не писывалось в рамках официальной науки. Он стал изучать это явление и вот что из этого получилось.*

*Плыкин: Те открытия, которые я получил, говорят о том, что мир устроен иначе, и что человечество построило искусственные законы и живёт по ним, а эти законы противоречат законам Вселенной. Отсюда все наши беды, все наши разрушения, саморазрушения. Итак, как всё произошло.*

*Июнь 1971 года. Такой же ясный, как сегодня, день очень ветреный. Сильный ветер. Я стою у окна, потому что мне ещё до работы минут двадцать. У меня есть время, мне нечего делать. Окно на последнем этаже здания выходит на огромный водоём и на нём метровые волны с белыми гребешками. Обычно здесь ходит прогулочное судно, оно обычно разворачивается и уходит. А тут это судно сделало очень затяжной V-образный разворот. Оставило этот след на воде и ушло.*

*Такого раньше не было. И, главное, след! Прошло 10 минут, 15, 20 - судно уже скрылось. Его уже нет, а я вижу след на воде.*

*Понимаю, что этот след невозможен, а я вижу след. 25 минут прошло, а я вижу след. Потом я ушёл, забыл, заработался и уже в 18 часов, уходя домой, мой взгляд упал в окно, и я остолбенел, потому что я увидел след, оставленный судном в 10 часов утра. Он сохранился в своём первоначальном виде. Нерасплылся по поверхности, не сместился в сторону, не стал менее заметным. Для меня это был шок. Я понимал, что четыре курса института необъяснят это явление. Я понял, что это глобальная загадка природы, что след содержит тайну.*

*Эту тайну я решал 25 лет. Закончив пятый курс, я прошёл преддипломную практику на этом заводе, затем был распределён на этот завод, 12 лет проработал, создавал промышленные роботы, гибкие производственные системы. На многих заводах Удмуртии эти системы работают до сих пор. Это моя видимая деятельность. Все мои степени были получены за мою видимую промышленную деятельность, но моей истинной работой была работа по расшифровке этого следа. Иногда даже ловил себя на мысли: зачем столько времени трачу на эту идею? Что дальше? Ну решу я, что такое след на воде. Куда я прикреплю это, результат-то куда дену? Сомнение охватывало, стоило лишь дальше заниматься этим. Но занимался. Как только конемного оосвообождался от текущих дел, немедленно возвращался к этой задаче и продолжал её решение.*

*Строил компьютерные модели, моделировал процессы, происходящие в воде, чтобы понять их суть. Увидел след в июле 1971-го, а в мае 1981 года очередная компьютерная модель дала мне ответ, что след на воде - это явление не физическое, а информационное. Для меня это был второй шок.*

*Не материя первична во Вселенной, а информация! Информация является основой мироустройства! Информация, формируемая в недрах Вселенной, даёт программу, по которой материя упаковывается в определённый вид состояния.*

*Всю трехсотлетнюю историю современная наука изучает следствие и получает следствие в квадрате. Оказывается, мы исследуем не первопричину, не информацию, а исследуем следствие, результат. Эксперименты показывают, что это неверно. Модель показала, что вода - великое хранилище информации.*

*Если научиться считывать своды информации, то можно получить любую информацию, вплоть до устройства Вселенной.*

Вода хранит в себе эту информацию, потому что по законам Вселенной любой элемент системы содержит в себе информацию о всей системе. Вода - элемент системы, следовательно, она содержит в себе информацию о структуре Вселенной.

Мы привыкли к тому, что вода - хороший растворитель, она всё растворяет. В чём дело? Хорошие химические параметры?

Нет, друзья мои, потому что вода - хороший растворитель, потому что она содержит в себе программу структурирования других веществ. Если такая программа в ней есть, то вода реагирует с веществом, взаимодействует. Если такой программы нет, то вода с веществом не взаимодействует. Программа! Информация! Вот почему она - прекрасный растворитель. Потому что информация первична во Вселенной.

Вспомните формулу Эйнштейна  $E = m c^2$

Энергия есть масса, умноженная на скорость света в квадрате. Да, это действительно так, но Эйнштейн был материалист. Он знал, что материя первична, следовательно, эта формула могла быть записана только так.

А я открыл, что материя - это следствие того, что информация первична. Следовательно, не нарушая эйнштейновских законов, эту формулу могу переписать вот в таком виде:

$$m = E c^2$$

Чего не увидели материалистические учёные в этой формуле? Они не увидели основной составляющей - информационной программы формирования.

$$E = m c^2 P^1 \qquad m = \frac{E}{c^2} P^2$$

$P^1$  и  $P^2$  - управляющая программа, которая из энергии делает материю. Программа-основа. Так вот, я занимаюсь этим. Я занимаюсь исследованием основ Вселенной. Причиной. А вся современная материалистическая наука, повторяю, занимается следствием.

Из следствий причин получить нельзя!

Поэтому мы и пришли к такому плачевному состоянию.

*Раз вода - глобальное хранилище информации, раз она является элементом Вселенной, то я сумел вывести воду как информационно-энергетическое образование, насытить её энергетически. Я очень долго шёл к этому эксперименту и провёл его. В течение двух споловиной часов я доводил воду до состояния кипения. Но не так, как мы кипятим воду на плитке: пять минут готово. Мне нужно было энергетически воду вывести в температуры в 97-98 градусов. И вода в сосуде предстала передо мной вот такой структурой.*

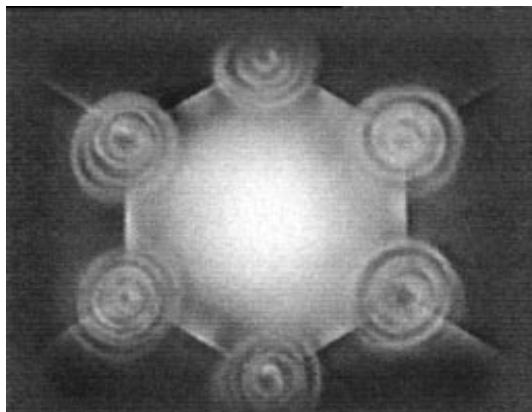

*Вот она, структура нашей Вселенной!*

*Используя все экспериментальные данные, используя математические соотношения, была построена модель Вселенной.*

*Что представляет собой наша Вселенная? Наша Вселенная представляет собой материальное образование. Она состоит из управляющего ядра и управляемой системы замкнутых информационно-энергетических потоков. А раз они замкнуты - значит Вселенная конечна.*

*Конечна Вселенная, поскольку замкнута! Это первое шокирующее положение.*

*На всю жизнь убеждали, что она бесконечна, что она хаотически разбросана и ещё более хаотически расширяется.*

*Модель показала, что это не так. Вселенная имеет сознательное ядро, управляющее и координирующее развитие Вселенной.*

**Система жизнеобеспечения замкнутая, как у человека. Здесь и лимфатическая, и пищеварительная, и другие системы. Это условное изображение потока.**

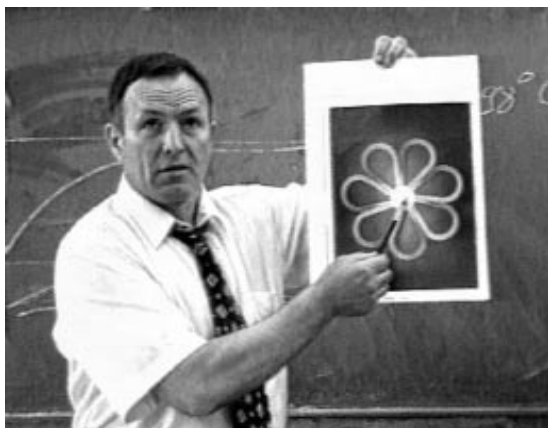

**Тут семь лепестков. Каждый этот лепесток представляет собой информационно-энергетическую структуру. Есть управляющее ядро, и из него истекает вихревой информационно-энергетический поток. Вихрь достигает периферии Вселенной и по спирали возвращается в ядро на регенерацию. Истекающий поток созидательной энергии и обратный поток обработанной энергии - в ядро, на регенерацию и на перепрограммирование.**

**Вот в чём жизнь Вселенной! Два встречных потока: жизнь и смерть. Модель показала, что Вселенная многослойна. Всего во Вселенной тридцать три галактических слоя. Она как позвоночник, правда? Сколько позвонков у человека? Тридцать три.**

**Так что такое человек? Микровселенная. Когда во Вселенной будет тридцать четыре слоя, у человека будет тридцать четыре позвонка. Это будет другой человек, трансформированный, с другой материальностью, с другими способностями. Может быть, тот человек построит тот рай на земле, к которому мы так упорно стремились, но изменили свой путь силу своего невежества, в силу незнания законов Творца.**

**Модель показала, что Вселенная - живое существо, что она вырашивается, как ребёнок.**

Каждый галактический слой образуется около ядра. Здесь закладывается его информационно-энергетическая структура, и она постоянно начинает удаляться вверх по спирали. Когда она удалится на критическое расстояние, здесь начинают формироваться поля следующего слоя.

Всего тридцать три слоя. Как показала модель, уже сейчас закладываются основы тридцати четвёртого галактического слоя. Модель показала, что во Вселенной - глобальный порядок. Если мы сумели бы посмотреть по нормали сверху вниз, мы увидели бы пчелиные-тосоты! Все стояки галактиками увязаны в пчелиные соты. Жёсткая энергетическая структура, с глобальным порядком. Никакого хаоса, всё управляемо, и всё преднамеренно.

Когда я 25 лет назад в Библии читал: «И создал Бог Твёрдь и назвал Твёрдь Небом», мне было дико, как это небо может быть твёрдью. Вот она, твёрдь, высокоэнергетическая структура Вселенной. Это действительно твёрдь энергетическая.

Если бы мы имели возможность удалиться от нашей Вселенной на огромные расстояния и посмотреть со стороны, мы бы увидели прекрасную картину. Глобальный порядок. Вы скажете, почему мы видим в небе хаотически разбросанные звёзды? И почему наша наука убеждает нас в том, что там беспорядок? Потому что наша астрономия является наукой наблюдательной. То, что она видит в телескоп, то нам и транслирует. Она видит хаос, беспорядочно разбросанные звёзды, следовательно, во Вселенной хаос. А почему мы это видим? Да потому, что мы с вами живём на периферии Вселенной, в тридцать третьем слое, на одном из последних витков галактической спирали, и наша угол зрения даёт нам возможность видеть только хаос.

Принцип материалистической науки: если явление наблюдаемо и измеряемо, то оно существует. Если не наблюдается и не измеряется, то его нет. Предельно просто. Вот это глобально не вежество нашего сознания и завело нас в тупик.

Обратите внимание ещё на один момент. Первый галактический слой имеет один виток галактической спирали. Во втором слое - два витка галактической спирали. На третьем - три. На тридцать третьем - тридцать три витка галактической спирали. На тридцать втором витке галактической спирали - Млечный путь, здесь мы с вами и находимся.

*Все Галактики расположены по нормали, все они перпендикулярны восходящему информационно-энергетическому потоку. Перпендикулярны строго. Точно так же перпендикулярна спираль Солнечной системы потоку галактическому. Причём модель показала, что Солнечная система - это микрокопия галактической системы, то есть галактическая спираль полностью повторяется в нашей Солнечной системе. Оказывается, наши планеты не вращаются вокруг Солнца по автономным кругам, а расположены на витках единой спирали Солнечной системы. Это единая спираль, и все планеты расположены вокруг единой спирали. Вот откуда глобальный взаимозффективный являениев всех планет Солнечной системы.*

*Модель показала механизм образования планет Солнечной системы. Оказывается, планеты Солнечной системы выращиваются также, как выращиваются галактические слои. Этот механизм предельно прост.*

*Информационно-энергетический галактический поток выносит из Солнца плотную энергию, располагает её в виде кольца, причём это кольцо располагается в критической зоне образования.*

*Мы вычислили её. Эта плотная энергия втягивается в ядро. В это ядро записывается информация, программа будущего материального образования. Этот информационно-энергетический сгусток по спирали начинает удаляться от Солнца, уплотняясь и наращивая свою массу. Когда планета от Солнца уйдёт на критическое расстояние, здесь начинает формироваться кольцо следующей планеты, и она снована начинает уходить по спирали от Солнца и так далее.*

*Меркурий только что покинул эту зону, став планетой. Когда Меркурий уйдёт от Солнца на критическое расстояние, здесь появится следующая планета, обязательно. В этом жизнь Вселенной.*

*Нельзя дважды войти в одну и ту же реку. Древние знали этот закон.*

*Так вот, я на сегодня 108 аномалий снял. Не я, модель сняла.*

*Я приведу пример, чтобы вам было понятно, очём я говорю. Недавно в журнале «Аномалия» прочитал: «Загадка планеты Венера». Венера - женщина. Все планеты вращаются в одну сторону, а Венера - в обратную. Ей, как женщине, охота в обратную сторону вращаться. Почему она вращается в обратную сторону?*

Триста лет современная наука не может дать ответ. Элементарно просто. У Творца всё просто, потому что он гениален, он - Творец.

Вот наше Солнце. Вот наша Земля. Вот спираль Солнечной системы. На другом витке этой же спирали, но на против - Венера. Они просто на встречных витках одной и той же спирали. И всё, и никаких проблем, и никаких аномалий.

Все аномалии - это невежество нашего сознания, это незнание Вселенной, это незнание наличия Бога во Вселенной, это незнание его законов.

Не могла 300 лет наша астрономия дать ответ, почему Уран - перевёрнутая планета. Предельно просто. Этот же механизм лежит в основе формирования спутников планет. Вот наша Земля, а вот наша Луна. Если бы мы сами в момент образования нашей Луны находились на Юпитере, мы на нашей Земле увидели бы кольцо, уплотнение энергии. Такое же кольцо мы сейчас сами наблюдаем у Сатурна, то есть мы сами живём в знаменательное время, во время образования спутника у Сатурна. Кольцо - это будущий спутник. Для чего создаётся спутник у планеты? Планета, постоянно удаляясь от Солнца, вводит Солнечную систему в дисбаланс. Творец мудр. Он изначально в ядро написал программу, в которой на определённом удалении должен образоваться спутник-балансир, компенсатор. Когда у меня на автомобиле начинает бить колесо, дисбаланс, я еду автотехнику, и он что делает: он приводит механическую систему моего колеса в норму. Вот для чего нужен спутник. Балансир! Всё предусмотрено изначально.

Когда мне говорят, что Вселенная образована изначальным взрывом, мне не хочется на эту тему рассуждать. Я говорю тогда, скажите мне, можно взрывом построить такой глобальный порядок и управлять им? Можно ли космический корабль построить с помощью взрыва авиационного завода? Вопросов нет.

Я открыл восемь законов Вселенной, совершенно иных, которые открыл мир по-другому. Вселенная построена и управляется СЛОВОМ, ГЕОМЕТРИЧЕСКОЙ ФОРМОЙ И ЧИСЛОМ.

Используя эти законы, мы создали технологическую установку, которая программирует воду, и эта вода растворяет речной песок, растворяет золото. Вода, простая вода, растворяет золото или речной песок!

**Мы получили принципиально новую строительную индустрию. Бесцементный строительный комплекс. Не надо цемента.**

**Песок растворили, испарили лишнюю воду, получили гель. Гель разлили по формам, в микроволновой печи высушили, получили блок, плиту, панель, которая в три раза прочней бетона.**

**Вопросы есть? Вопросов нет.**

**У нас очень много направлений. Мы сегодня провели физические эксперименты по преобразованию космической энергии в электрическую. Оказывается, то, над чем мы в своё время смеялись, вечный двигатель-можно получить на уровне физического эксперимента. До его реализации ещё лет 20 пройдёт.**

**Мы создали приспособление к двигателю автомобиля, которое экономит расход бензина.**

**Мы получили новую энергетику, новую технику, новые технологии. Мы теоретически доказали, что из информации и энергии в определённой технической установке можно выпотить деталь. Деталь материальную, из информации и энергии, без руды и электричества!**

**Владея информационными законами Вселенной, можно построить новый способ существования человечества. Скажите, можно сегодня шнему человечеству, сего уровня духовности, дать великие знания, великие технологии? Что он сделает в первую очередь, сразу, мгновенно? Правильно - бомбу. Поэтому мы прекратили работы по инженерному направлению в этих открытиях, разве что кроме растворения песка.**

**Все свои силы направили на образование, на повышение духовного уровня человека. Только сюда.**

**Когда человечество достигнет необходимого уровня духовности, тогда ему можно будет дать эти знания.**

**Кто даст? Придут люди, которые дадут.**

## ЕВГЕНИЙ АВЕРЬЯНОВ

### «ЗА ГРАНЬЮ РЕАЛЬНОСТИ»



**Ведуший:** В один из весенних дней мы с Фёдором Агеевичем Спиридоновым сели на станции Выхино электрички и поехали к Евгению Аверьянову. Я уже рассказывал о нём в передаче о фильмах, которые изобрёл Аверьянов и которые так и остались никому ненужными. Я был уверен, что на этот раз Евгений наизобретал много нового, интересного, находящегося за гранью реальности.

- Кто там?

- Это Фёдор Агеич с Юрием Яковлевичем. Здравствуйте.

- Жень! К тебе приехали. Ты что, спишь?

- Давайте чайку попьём, что-ли?

- Чайку потом, нам бывнчале снимать. У Заболоцкого есть такое стихотворение: «Жена обязана трудиться и день и ночь...», пусть чай ставит.

- Не жена, а душа, он уже перефразировал.

- У нас так и получается, жена трудится, а он по горам шляется. Его надо было заснять, когда он пришёл с гор. Если бы вы видели. Еле до ворот дошёл и говорит: «Мамусь, зтоя пришёл». Я говорю: «Ну, заходи!». А он шаг не может сделать. Рюкзак скамнями бросил, сел на качели. Это ещё шести утра не было, а как раз на работу собиралась. Я говорю: «Пойдём в дом, прохладно».

Он встать не может скачелей. Там, говорит, рюкзак заворотами. Я этот рюкзак попыталась тащить - еле с места сдвинула.

В этом году Аверьянов снова собирается в горы. Оставив Фёдора Агеевича выслушивать жалобы жены, мы с Евгением перебрались в мастерские. Теперь их у него две.

- Немножко погоды, когда придут нормальные времена, учёным будет понятно, как это всё развивалось. Я потом расскажу.

- Женя, почему у тебя так холодно?

- Денег нет на отопление.

- А я думал, холод заставляет лучше мыслить.

- Что значит холод? Он заставляет человека работать на других оборотах. Что такое солнце? Это капля воды. Вторая оболочка - это лёд и снег сверху льда. Я там был.

- Где? На солнце?

- Да. Ходил и думал: «Быть такого не может!». Попал во временной сектор мгновенным переносом. Возвращаюсь. Вижу: сижу в электричке. Вспоминаю: «Куда ты едешь? Как тебя зовут?». Люди знают, куда они едут, каких зовут и так далее, а как ноль, ни туда ни сюда. Потом, когда я полностью вернулся, сообразил, где был. Уже потом, через какой-то отрезок времени, проанализировали поняла, зачем меня на солнце водили, как на экскурсию.

- Наши зрители помнят Ваш рассказ о фильмах, окамнях. Прошло не так много времени, года два или чуть побольше?

- И много, и мало.

- Смотря как считать время, правда? Для кого-то это время промелькнуло бы, как миг. Для меня - как будто вчера был здесь. Женя, что-нибудь новенькое за это время появилось?

- Появился новый аппарат. Его можно использовать как телевизор и смотреть передачи из других галактик. Но это пока только дети могут смотреть. Взрослые, они запуганы, замьпыит. Дети чуть-чуть одарённые, они могут смотреть информацию со обычного телевизора, включив такой вот бесхитростный аппарат.

- Что это за аппарат?

- Обычные конденсаторы, но поставленные в необычную композицию, которые дают такую пространственную энергетику других планет, что через неё можно получать информацию с другой планеты, с другой галактики и т. д. на обычной нашей аппаратуре.

- На простом телевизоре можно увидеть?
- На простом. Но, повторяю, это для одарённых людей.
- А как это происходит?
- Таки происходит. Подводим два провода, и начинается тип передачи.

Розетку в сеть включать не надо. Передача идёт прямая.

- Ребёнок должен мысленно настраиваться?

- В зависимости, какой частоты юнсам. Что здесь самое интересное. 1000 детей будет смотреть 1000 разных передач. Для каждого индивидуально.

Аппарат сам выбирает человека, видит его потенциал, видит, к чему он предрасположен, и начинается своего рода образование. Если ребёнок заинтересован, если у него есть любопытство в определённом направлении, то ему дадут специальную передачу. Мне первый раз показали косые линейки и буквы. Русские буквы, которые писались в добрые старые времена.

- Наподобие Всея Светной азбуки?

- Да. Наподобие. Я думал: «Может, мне мерщится?». Нет, потом стал дальше раздавать приборы знакомым, и стал получать подтверждение, что да, всё это есть.

- Я вижу только одни конденсаторы.

- Ничего в нём вроде бы нет. Два кварцевых стекла, два блока, в которых рождается какое-то поле, а потом вытекает информационная плазма, которую можно посмотреть. Я не знаю, насколько её видно - не видно. Здесь тёмный проём и два луча ходят. Два луча с искрами, с молниями, с разрядами. Если взыть это в руки, то будешь насыщаться этой плазмой. Это даже не изобретение. Это чуть-чуть небольшая моделировка того, что люди сделали, не зная, зачем они это сделали.

Этот бесхитростный свиду прибор не только этого направления. Он предназначен для медицины, и для образования и ещё бог знает, для чего. Понятно? Хотя всё это свиду выглядит очень смешно. И самое смешное, что это даже не изобретение. Просто собрал всё это в нужное русло.

- Ребята, пользуйтесь, смотрите, насколько это интересно!

Можно ввести этот поток и лечь спать. На подсознание тебе будет собираться та информация, о которой ты и представления не имеешь.

- Можно включить видеоманитофон, чтобы он записывал?

*- Включаешь. И к чему бы ты не прикоснулся - будет информация. К траве ты прикоснулся - информация травы будет выходить, как свет. Человек реагирует на свет. Это светотканное, так сказать, существо. На основе света мы работаем.*

*- А как этот прибор использовать в медицине?*

*- Если сюда подключить две пачки соды, немало заболеваний можно этим вылечить.*

*- Как это делается?*

*- Протыкаются одна и вторая пачки, в них вставляются электроды. Получаются как бы резонаторы. Любой орган ставится между этими резонаторами и насыщается определённым видом энергии. Слабое место будет просто заполняться определённым видом энергии. Но это пока догадка, сам не пробовал, даю пока информацию для других. Первичный элемент сделал и раздаю. Я не собираюсь это патентовать.*

*- На самом деле, что же это ты так много изобретаешь и ничего не патентуешь?*

*- Это удел других. Моё дело создавать. Это очень приятно.*

*- А что значит изобретатель?*

*- Когда человек стучит себя в грудь и говорит, что я изобрёл, то немножко смешно и грустно. Это не он изобретатель. Это ему дали. Не будем уточнять, откуда. Ну, дали дали. И он должен отдать всё. Наверху всё знают, кто здесь и что делает. Там лжи нет. Верх тоже довольно мудрёная штука.*

*- Там есть и плохие, и хорошие?*

*- И там есть уроды, которые по мелочам не работают. Я с ними сталкивался нос к носу. Они говорят, мы вырвем ядро планеты и мы рассыпестесь, как предыдущие планеты рассыпались.*

*- Это можно остановить?*

*- Конечно. Потенциал человека огромен. Кстати, по поводу 22 февраля. Очень важный день для этой цивилизации, потому что в этот день догорели параллельные миры, которые брали на себя 97% энергии, которая нам должна была идти. Теперь надо выждать 9 дней и 40 дней, проводить их и сказать: «Всё, ребята. Поели и хватит». Теперь пойдёт 100%-я энергия. Ею только надо уметь пользоваться.*

*- Она сама будет выбирать?*

*- Да. Энергией можно будет сортировать людей.*

**Подбросить им, скажем, деньги. А сама система перейдёт на безденежное обращение. Для людей, которые гребли деньги, и вдруг безденежное обращение?! Это же труба, через которую выхода нет.**

**- Женя, давай ещё раз вернёмся к прибору. Как его называть?**

**- Я его назвал МК в честь жены и пацана. Есть закон МК. Ещё раз повторяю, для людей, которые не в состоянии анализировать что-либо, прибор покажется смешным.**

**- А фильтрами сейчас продолжаешь заниматься или это уже пройденный этап?**

**- Что такое фильтр? Пропустишь воду через пальцы, и она уже обладает полевым фактором. Хитрогоничего нет. Получается, что в твоих пальцах всё.**

**- Женя, а это что за «летающая тарелка»?**

**- Это ультрафиолет. Вот для медицины придумал интересное напыление на зеркало. Напыление из простого битума. Ты солнечный зайчикловишь этим зеркалом и направляешь на слабое, больное место.**



**Луч солнца, пройдя через напыление, ударившись о зеркало, отражается и проидя ещё раз напыление, попав на больной орган, приводит клетки организма в нормальное состояние. Это интересно направление. Для этого нужно только солнце. Иногда даже уличный фонарь подойдёт.**

- Надо же знать состав этих кристаллов, их воздействие на организм.

- Не будем вбрызгивать в голову. Главное, пришла информация и её надо использовать. Сейчас меня интересует проблема, как избавиться от той гадости, которую мы развели и сами барахтаемся. Я имею в виду онкологию.

- Есть люди, которые придумывают всякие пакости.

- Вотюстараются. Сейчас они вводят добавки в продукты, от которых люди долго будут хворать.

- Женя, а как живёшься тебе?

- Чем богаче ты собираешь информации, тем скорее ты найдёшь себя в мире. Это самое важное. Это основной фундамент для любого человека - найти себя, свою роль в этом мире. У каждого своя программа, которую каждый в том или ином плане обязан выполнить. Если он клюёт на какие-то приманки в виде вина, денег, красивых женщин, это его право. Ключнул и клюнул.

Есть ступени вверх и вниз. Человек вправе выбирать, куда идти. Вниз, в темноту и уныние, или вверх, в свет и бесконечность? Вверх идти тяжело, но это приносит радость.

- У тебя есть своя вера?

- Да. В свет. Свет превыше всего.

Можно не верить в изобретения Евгения Аверьянова. Сомнение - хорошее качество. Без него невозможно поиск истины, а точнее того, что мы принимаем за истину.

Мы потеряли способность искать её внутри себя и в других людях. Недоверие к увиденному вызывает раздражение у тех людей, кто ещё в школе учил, что вечных двигателей не бывает. Что это за контакты с Высшим Разумом? Как это по телевизору дети могут смотреть другие галактики? Как это пластинка, покрытая простым битумом, может воздействовать на клетки? Чепуха всё это!

Можно отмахнуться от всего этого, зашипиться неверием. Но истина, как родник, пробьёт себе дорогу сама и без вашей помощи, господа скептики.

## АНАТОЛИЙ САМОДУМОВ

### «ПРЕОДОЛЕТЬ СЕБЯ»



*Ведущий: В одной очень хорошей передаче «Твои возможности, человек», недавно закрытой, я увидел материал о феноменальных способностях Анатолия Ивановича Самодумова и его учеников. Факты просто поразительные. Вот например:*

*«Достижения Самодумова учёны расценили как дерзкий бросок в будущее. Личный рекорд самого Анатолия Ивановича по отрыву тяжести от земли - шесть споловиной тонн. Что же касается его учениц, то они могут запросто свинуть стотонный самолёт со взлётной полосы, а покатаь по рельсам шесть вагонов для них будет просто детской забавой. Анжелика добилась, пожалуй, самого феноменального результата. Её личный рекорд в поднятии тяжести - одна тонна сто килограммов. Валентина Николаевна Дружинина - майор милиции в отставке. Ей 54 года. До прихода к Самодумову врачи не разрешали ей поднимать более пяти килограммов, а осенью прошлого года она вообще должна была лечь на операцию. К счастью, надобность в ней отпала. Совсем недавно, убирая квартиру, она с лёгкостью подняла край стола. Взрослосын у неё задача оказалась не по плечу. Улучшилось у неё зрение. Когда Валентина Ивановна вышивает мелким крестиком, то очками при этом не пользуется. И вообще восприятие жизни стало каким-то воздушным. «Я не хожу, - говорит Дружинина, - а летаю».*

Увидев всё это, я решил в то чтобы-tonи сталo встретиться с Анатолием Ивановичем Самодумовым. Долго уговаривал его по телефону, а он мне вот так: «Надоело. Бесполезно». В конце концов, Анатолий Иванович дал согласие.

Живёт Анатолий Иванович под Москвой, в тихом небольшом городке Серпухове. Блуждая по закоулкам, мы с Мариной Мироновой с опозданием появились у ворот дома номер восемь по улице Селецкой. Анатолий Иванович ждал.

- Здравствуйте. С препятствиями, но добрались.

Входим в дом. Пол, стены из некрашенных, строганных досок. Анатолий Иванович сел за деревянный стол и сказал:

- Помню, когда я ещё занимался как бы штангой, то однажды подошёл к весу 200 килограммов. Так тренер, я думаю, меня блином унёс: «Куда ж ты такой маленький под такую огромную штангу? Это доступно только чемпиону мира».

А потом Анатолий Иванович сказал: «Поговорить-то я с вами поговорю, куда денешься, раз приехали, но показывать ничего не буду».

«Ладно, - подумала, - поживём-увидим». Навсякий случай у меня в запасе есть плёнка выступления Самодумова и его учеников. Продолжаю снимать разговор.

Может быть, удастся узнать тайну, как преодолеть самого себя.

- Анатолий Иванович, я был поражён, да и не я один, все, кто смотрят ваши выступления, эти слова говорят. Когда я увидел, что девчонки поднимают такой кошмарный вес, у меня возникло ощущение, а нет ли тут левитации наоборот?

- Здесь нет левитации наоборот. На самом деле это просто управляемая энергетика. Энергия, она никакая. Человек может её заставить действовать приказом.

- Приказ клеткам или приказ металлу?

- Эта клетка сливается с металлом и становится единой. Проше говоря, человек просто своим сознанием поднимает эту вещь. Тут совсем другая работа.

Вся наша жизнь деятельность построена на биохимическом обмене. А это построено на энергетическом взрыве, когда все клетки участвуют в данной работе.

- Все разом по команде выполняют приказ?

- И да, и нет.
- Вы даёте клеткам задание, чтобы ши сварить повкуснее?
- Все правильно. Девочки у нас интуитивно чувствуют гармонию. Доприходасюдаони все были, как и все мы, хаотичными существами. А здесь они становятся более кристаллическими, представляют собой единый кристалл, в чём состоит в общем задача человека в его эволюционном процессе. Природа начинает нас понимать.
- Вы можете этому научить?
- Да, но когда вы поднимете тонн пять.
- Прямо сейчас тонн пять поднять?
- Нет, нужна всё-таки тренировка.
- И земной шар можно поднять? Только точка опоры нужна, да?
- Нет, ничего не надо.
- Что же Архимед тогда писал, что нужна точка опоры?
- Архимед по-своему был прав в то время. Это великий человек. Мы же должны дальше идти. Нам же не нужна точка опоры. Точка опоры у нас внутри находится.
- Если я так подумал, то не только земной шар...
- Нет, вы так не должны подумать. Вы это должны иметь, а уж тогда подумать. Знать. Понимаете, это состояние. К нему надо прийти.
- А как Вы пришли к этому открытию?
- Я просто не знал, что этого не существует. Я просто прочитал о наших бывших, до революционных богатырях. И там написано, что они, демонстрируя свои высшие показатели, на 80 пудах останавливались. Пришла интуитивная мысль, а почему только 80? Что там, за 80? Почему не могли поднять больше?
- Мне стало любопытно. У меня никогда сомнения не было, что я не могу поднять эти 80 пудов. Было бы желание, я бы и больше поднял. Я стал этот вопрос изучать.
- И что же там лежит, за 80 пудами?
- Оказывается, там лежит первый скачок прозрения, первый скачок сознания.
- А может быть, какой-нибудь тормоз?
- Нет, там не тормоз. Вот 80 пудов. Я к ним подошёл и валял их примерно полгода. Русский пуд, он 16 килограммов 360 граммов. Если все перемножить 80 пудов, это примерно тонна триста.

**Вот тонна триста легко поднимается. А вот тонна триста пятьдесят - никак. Потому мне удалось это проскочить. Ходил, как идиот, месяца два счастливый.**

**- Так же не бывает. Тут же должно какое-то откровение прийти.**

**- Какое откровение! Я до этого много занимался восточной философией, голодовками, диетами, религиями. В какой-то степени был подготовлен ко всем этим вещам. Сама тяжесть всегда меня интересовала.**

**- Мне бы научиться поднимать большой вес!**

**- Нет худа без добра.**

**- Что, за просто железнодорожный вагон возьму и подниму?**

**- Возможно.**

**- И по всем физическим показателям подхожу?**

**- Девочки подходят, и ничего.**

**Девчонки стали подходить к штанге и поднимать её. Амнетого и надо было. Вес-то был о-го-го! 700 килограммов!**



**- Почему вы их привязываете к штанге?**

**- Выдумаете, иначе она поднимет? Когда привяжешь - деваться ей некуда.**

**Спрашиваю девчонок:**

**- Ощущение, какое?**

**- Так, баловство одно.**

**В разговор вступает Самодумов:**

- Вес - это не самоцель. Вес всего лишь посредник. Чем больше мы поднимали вес, тем больше мы приближаемся к результату. Потому что больше клетка участвует в этом действии. Вы станете более едиными. Ваш организм все клетки начинают подчиняться сознанию. Вы сейчас не можете приказывать всем клеткам что-то сделать. Допустим, какая-то сверхэкстремальная ситуация. Вы же знаете, таких чудес очень много в вашей жизни.

- Когда можно трёхметровый забор перескочить, пробежать со скоростью звука, всё что угодно.

- А здесь искусственная сверхэкстремальная ситуация, которой вы учитесь управлять, и это вы можете сделать потом в любое время.

- Помимо всего прочего, если я научусь управлять своими клетками, тогда любое заболевание, которое появится во мне, я могу выгнать? Клеточкам скажу-прикажу и всё.

- Заболевания у вас просто не появятся. Заболевания появляются как раз тогда, когда так называемый иммунитет падает. А падает он оттого, что органу недостаточно энергии.

Говорит Маша:

- Меня сюда привела болезнь. Я болела псориазом. Это кожное заболевание. И вот с помощью этих тренировок мы с Анатолием Ивановичем с этой хворью справились.

Говорит Анжелика:

- Я, в свои 19 лет, была уже полностью разочарована жизнью. Не знала к чему идти, что мне надо. В какой-то степени у меня была неуравновешенная психика. Сейчас этого нет.

- Расстройство было из-за жениха?

- Чувствовала свою неполноценность постоянно, во всём буквально. Куча комплексов. Эта методика как раз избавляет от всех комплексов.

- Я, например, очень хотела похудеть. Буквально за два месяца я потеряла фактически порядка семи килограммов. Я сейчас вешу на 11 килограммов меньше, чем я весила тогда, в 19 лет.

- Оказывается, можно и вес корректировать? Хочешь толстой быть - будешь толстой?

- Да, всё зависит от вашего желания. Что вы хотите в своей фигуре изменить или даже во внешности, то вы можете своим желанием изменить с помощью нашей методики.

- По сути дела, это методика для шпионов. Хочешь изменить физиономию...

- Можно изменить всё, что угодно, не только физиономию. Можно изменить свой образ жизни.

*-Ой,какиемолодцы!Аеслислучитсякриминальнаяситуация,вдруг мужичкикакие-тоздоровенныевстретятваснабольшойдороге.КакВы к этому отнесётесь?*

*-Совершенноспокойно.Яуверена,чтоясправляюсь.Снамитакого не может случиться. Мы можем контролировать ситуацию.*

*Самодумов:*

*-Поймитепростуювещь.Стоиттелевизор.Еслиантеннакомнатная, онберётодну-двепрограммы.Поставилиантеннухорошую,сусилителем. Телевизор один и тот же, но уже берёт пять-шесть программ.*

*Такжечеловек,всёбольшеподключаетсяквибрацииВселенной. Всеразговорыотом,чточеловекдолженединымбытьсприродой,со Вселенной,сБогомнепустыефразыидогмы,ониреализуютсяздесь материально.Самчеловексебяведётксоединениям,кэтимвибрациям. Онстановитятемтелевизоромсхорошейантеннойисоединяетсясъем эфиром,накоторомработаетвесьмакрокосмос.Онпостепенноидётктой гармонии,о которой мы много говорим.*

*Дляэтогоестьреальнаяметодика.Вэтойметодикечеловекнеможет себяниобмануть,нисолгать.Весслишкомточныйиндикатор.Хочешь сделать шаг вперед - ради Бога! Поднимай вес.*

*-После таких слов можно мне поднять вес?*

*Со второго подхода я поднимаю вес в 300 килограммов.*

*-Поздравляю!*

*-Ощущениетакое,чтоясмогуподнятьвесбольше.Скажите,вывсё раскрываете или есть какая-то тайна?*

*-Ямеханическивсёраскрываюивсёговорю.Атайнаестьиочень большая.Вотявамвсёрасскажу,какиеснаряды,могудатьчертежии прочее.Ноесливысамибудетезаниматься,тодойдётедо700-800 килограммов,начнёте травмироваться.*

*Яжелелаюопределённуюустановку,таксказать,срелигиознойточки, и мужчины могут поднимать и тонну, и больше.*

*Вопросстоитвсостоянии человека.Всеπροповедники говорилио своихсостоянияхагегорически.Еслионихотеличто-тосказать,онибрали какие-тосравнения,которыечеловекупонятны,ипыталисьтакимобразом довести до какой-то приблизительной истины. Понимаете?*

*Состояниенельзяпередать,егонадоприобрести,помоимметодикам. Поэтому я не пишу книги.*

*Совсем потрясающий случай из практики Анатолия Ивановича Самодумова.*

Рассказывает Тамара Зайцева.

- У меня трое детей. Я дошла до 800 килограммов. У меня было три недели беременности, а я продолжала поднимать штангу. Знаете, как женщины мучаются во время родов. Я просто представила, что поднимаю штангу. Сам момент родов был три минуты. Штанганевлияет на детородные функции женщины.

Я пишу дневник развития ребёнка. В три месяца мой ребёнок уже ходит сейчас по ванной. Держим её за подбородок. Девочка очень сильная. До тренировок жизнь моя была как у всех - обычная. Сейчас радуюсь жизни, мне хочется жить.

Обращаюсь к Самодумову:

- Стоящие по ту сторону власти скажут: «А есть ли у Самодумова разрешение на это? Есть ли у вас лицензия?».

- Конечно, нет. Кто же её может дать? Если это единственная методика в мире и ничего близкого нет, кто это может оценить?

- Вот именно.

- Мне приходилось много лечить людей. Очень часто ко мне обращались медицинскими светилами. Насколько мне известно, с большинством вирусов наша медицина не справляется. А что ждать от диабета, рассеянного склероза? Увы, медицине это непод силу. Я уж не говорю про прорак, СПИД и прочее. Я предлагаю: давайте лечить эти болезни.

Это единственная российская методика - другой нет - которая ведёт к здоровью, к силе. Не надо мышцы носить в себе могучие.

Занимаясь восточными методиками, мы берём энергию с российской земли, а отправляем туда. Незря говорят, лучшая пища в радиусе 500 километров от того места, где вы живёте. Так что, если вы живёте на российской земле, занимайтесь российской методикой. Она вам принесёт здоровье, силу и раскроет ваши таланты.

Моё великое желание, как любого изобретателя, чтобы люди России и Кузбасса, в частности, приобрели эту методику. Всё зависит от них. Сама методика изобретена, апробирована на многих людях. В ней нет отрицательных сторон. Положительные стороны ложатся на мышление самого человека.

Сам себе человек становится и нянькой, и врачом, и создателем самого себя.

- А что вы едите?

- Мы в принципе едим всё, как все люди, но молочные продукты не употребляем и соли не едим. Ну, если хлеб солёный, иногда колбаса. Но специально соль не сыпем.

- Соль я теперь есть не буду.

*-Сольберётнасебяводу.Аводаимееточеньотрицательнуюэнергию. Понимаете,этобогатствокотороемыможемиспользовать,гдеугодно.В учёбе,втруде,вискусстве,визобретенияхитакдалее. МысМариной чуть-чуть поработали - она гвоздь погнула.*

*-Такиэкзаменвамсдаватьпросто. Знаете, очёмучительдумает.*

*- Учитель думает, а мы просто повторяем его мысли.*

*Потом девчонки поили нас чаем с мёдом. Анатолий Иванович продолжал рассказывать разные истории.*

*-Одногодолгожителяспрашивают: «Какжетыпрожилоколоста сорокалет?»136летемубыло. Онговорит:«Авызнаете,уменяникогда не было ни начальника, ни будильника».*

*Вот такой удивительный человек живёт в России. Недаром у него фамилия Самодумов. Он уже давно шагнул за горизонт. Обладая уникальным даром управления энергиями организма и природой, вы представляете, он остаётся с 1990 не востребованным ни для науки, ни для медицины, ни для спорта. И не надо ссылаться на трудное время.*

*Самое удивительное, что многие из нас перестали удивляться.*

## ВЛАДИМИР ЖДАНОВ

### «ЛОЖНАЯ ПРОГРАММА»

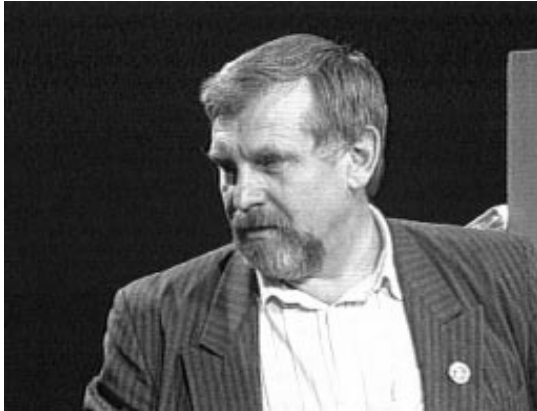

*Ведущий: Президент международной ассоциации психологов Владимир Георгиевич Жданов поведал нам о том, как избавиться от такой назойливой зависимости, как очки. Почему очки вредны и как лечить нарушенное зрение. Останется время, мы ещё поговорим об алкогольной зависимости, точнее, о той ложной программе, которая закладывается в нас с детства. Например, почему мы считаем, что очки помогают нам лучше видеть, в них человек выглядит как бы умнее.*

*Жданов: Действительно, раньше ведь столько же думал, что человек в очках наверняка много читает, много знает. Помните, была книжка про Незнайку. Там глупый Незнайка был без очков, а умный Знайка обязательно ходил в очках.*

*Когда я стал постарше и поумнее, я понял, что очки - это зло, и зло очень большое. Я познакомился с теорией зрения американского профессора-офтальмолога Бейтса. Согласно этой теории, оказывается, очки наносят огромный вред нашим глазам. Они глаза обездвиживают. Человек без очков смотрит глазами вверх, вниз, вправо, влево. У него работают глазодвигательные мышцы: верхняя, нижняя и две боковых.*

*Как только человек надел очки, он начинает крутить шейю. Глаза в глазницах у него неподвижны. Раз так, то мышцы очень быстро деградируют и начинают атрофироваться. Вот почему очки кажутся нам глаза.*

Каждый очкарик знает, что если он надел очки и носил их постоянно, то спустя какое-то время, год-два, он наденет более сильные очки. Это западня, капкан, в которую попадают люди и в результате наносят непоправимый вред своему здоровью.

Человек эволюционно десятилетиями смотрел вдаль. Расслабленный глаз прекрасен видит вдаль. Для того, чтобы увидеть вблизи, нужно напрячь косые мышцы глаза. Сегодня человек вынужден смотреть чаще всего вблизи, и поэтому у него глаза всё время напряжены. Работать в таком режиме наши глаза не могут.

Сейчас очень гигантская нагрузка на глаза у детей - это телевизор, это компьютер, это книжки, это учёба, это отсутствие традиционной игры на воздухе, где он мог расслабленными глазами смотреть вдаль. В результате у подавляющего большинства детей развивается так называемая близорукость. Если этим детям прописать, как это делает наша официальная медицина, очки, и, более того, рекомендовать эти очки для постоянной носки, то этими очками детям глаза будут, конечно, искалечены.

Теория Бейтса говорит, что любой человек, у которого начинает портиться зрение, может своё зрение улучшить - снять очки и с помощью специальных упражнений восстановить нормальную работоспособность своих глазодвигательных мышц.

Есть определённые упражнения, которые можно успешно применять, когда устают глаза, когда падает зрение, когда человек хочет даже своё зрение развить.

- Несколько слов о методике Бейтса.

- Бейтс работал глазным врачом. Пять лет отработал и пришёл в ужас. Все пациенты, которым он прописал очки, у всех зрение от очков ухудшилось, то есть, ни одному человеку очки зрение не восстановили. Он заметил, что некоторые его пациенты летом уезжали в горы, в деревни там случайно теряли или разбивали очки. Поэтому были вынуждены месяц-два ходить без очков. У многих из них зрение улучшилось. Как же так?

Тридцать лет, изучая работу человеческого глаза, Бейтс пришёл к однозначному выводу: господствовавшая в то время теория зрения неверна.

Процесс наведения глаза на резкость происходит за счёт работы шести глазодвигательных мышц.

Если эти мышцы у человека работают ненормально, то у одних возникает близорукость, у других дальнозоркость, у третьих - косоглазие и почти у всех возникает такое неприятное явление, как астигматизм.

Бейтс показал, что можно с помощью упражнений расслабить те мышцы, которые напряжены, можно натренировать те мышцы, которые у человека ослаблены. Необходимо снять очки, и зрение у человека восстанавливается.

У нас в Красноярске живёт доцент Ковалёв Валерий Анатольевич. Он был учителем физкультуры и его распределили после окончания института в школу-интернат для слабослышащих детей, а дети там постоянно блинчики на физкультуре, и он завёл железное правило - как бы ты ни видел плохо, на физкультуру пришёл - очки на подоконник. И он заметил, что к концу урока дети лучше видят. Он начал это изучать. В конце концов разработал уникальную систему видеотренажёра восстановления зрения у детей и взрослых.

- Этой методикой надо заниматься систематически. Также, как утром делать зарядку.

- Да. Как мыть руки, чистить зубы. Это 3-4 минуты в день, чтобы иметь прекрасное зрение! Это на самом деле очень просто. А зрение не только восстанавливается, оно развивается, оно улучшается.

- Сами-то носили очки?

- Да, я сам носилочки 1,5 целый год. Потом мне выписали старческую дальнюю зоркость, +2 очки. Я начал заниматься и на пятый день занятий снял очки и прозрел. С тех пор спокойно читаю при любом освещении без очков.

Пятый год я веду курсы по всей стране, и тысячи людей мне благодарны, сняли очки, восстановили зрение, причём мне просто стали, они начали видеть лучше, чем они видели в очках.

- Что такое 100% зрения?

- Это мы просто договорились, что вот такой высоты буквы спяти метров человек видит хорошо - это 100%.

- Что нарушает зрение у детей?

- Дети рождаются дальноркими. Я не знаю, откуда пошло, когда ребёнку нарезинке в коляске вешают погремушку. Ребёнок дальноркий, он её не видит. Он боится этой игрушки, напрягает зрение, он от неё руками отмахивается. А мы думаем - он играет. Она её просто боится, потому что не видит. Важно понимать, что дети, особенно грудные, ближе метра ничего не видят, они дальнорки. Очень опасно подходить к ребёнку сзади, потому что ребёнок может вскинуть глаза, испугаться и от этого испугажимаются мышцы. У него может произойти сходящееся верхнее косоглазие. Много таких детей, напуганных сзади.

- Что ещё надо, чтобы сохранить ребёнку зрение?

**-Оченьважноиметьправильноеосвещениедлядетейивзрослых.Об этомсейчасвсезабыли.Светдолженпадатьслева.Этонужнозарубитьсебена носу, неспереди, не сбоку, не сверху. Светдолжен уребёнка и взрослогопадатьнатетрадкуслева, чтобы, когдаонпишет, теньбыла в другуюсторону. Ниводнойквартиренивидел, чтобыправильно стоял стол для занятий.**

**Ещёоднаоченьвещьвредная-этолампидневногосвета. Ничтокак некалечит, неутомляетинеразрушаетзрение, каквотэтивотмигающие неоновыелампы. Деловтом, чтоонамигаетс частотой50герц, которую утомлённыйчеловеческийглазбоковымзрениемвидит, каконаморгает. Дляглазанетболееутомительногоиразрушительногорежима, чемвот этот режим моргания.**

**Конечно, очень сильно разрушают зрение телевизор и компьютер. Хотел посоветовать тем, кто вынужден работать с компьютером, простую вещь. Во-первых нужно, чтобы был большой крупный текст. Во-вторых, прекрасный эффект даёт применение пиратских, одноглазых очков. Вот у меня очки, здесь даженет стёкол. Левый глаз закрыт. Правым глазом я смотрю на компьютер. Я часто моргаю в процессе работы на компьютере. Когда смотрю двумя глазами, я их утомляю и калечу. Одним глазом - тренируюсь. Через 15-20 минут перекидываю темную повязку на другой глаз.**

**Первоеусловиелечениязрения-надонаучитьсяснятыватьнапряжениеи с глаз. Обязательно надо сделать упражнения на расслабление-пальминг.**



**Пальминг, от английского слова пальм - ладонь. Наши ладони обладают неизвестным науке целебным излучением.**

*Вот человек говорит: «Ой, заболела голова!» - ладонь на голову. «Ой, заболел зуб!» - ладошкой зуб. Ушиболят. Человек всегда себя лечит своими ладонями. Я не знаю природы этого излучения, которое идёт из ладоней, но оно, очевидно, очень сильно помогает человеку. Мы себя лечим ими, в том числе, можем лечить глаза.*

*Надо потереть немножко ладошки, сложить их под углом домиком, перекрестить пальцы ладонямик себе и надеть себе на глаза таким образом, чтобы пальцы были на лбу, носторчал между ладонями и дышал, а глаза попадали точно в ямку ладоней. Только не давить на глаза! После этого сесть удобно, поставить локти на стол, закрыть глазки и подумать о чём-то очень добром, приятном, хорошем. В этот момент идёт расслабление психики, идёт расслабление мышц глаз, в том числе, мы их прогреваем своими ладошками и тем самым улучшаем работу глаза. Это очень хорошее упражнение.*

*Если выполнять это упражнение 2-3 раза в день по 10-20 минут, то через некоторое время можно заметить улучшение зрения.*

*Есть ещё способ расслабления глаз - моргание. Чаше надо моргать, когда смотришь телевизор. В комнате должно быть светло. Чаше отрывайте глаз от телевизора, рассеянно смотрите по комнате, вошкошко, наулишу, чтобы у вас глаза не были направлены в одну и ту же точку. Когда идёт реклама, обязательно надо сделать пальминг. Рекламу вообще не надо смотреть. Кстати, реклама страшно отупляет и оглушает наших детей. Обратите внимание, дети, которые смотрят телевизор, начинают говорить рекламными штампами. В Америке же придумали устройство, которое блокирует эту рекламу. Не хочешь смотреть - не смотри. Можно мягко переводить взгляд глаз вправо, влево, вверх, вниз, не прилагая усилий. Можно двигать глазами по кругу в одну и другую стороны.*

*Очки очень опасно носить. Человек, который долго носит очки, у него нарушается кровоснабжение глаз. Кстати, от этого глаза в очках утомляются, мышцы не работают, а кровоснабжение глаза идёт через мышцы. Это прямой путь к болезням глаз, той же глаукоме, той же катаракте.*

*Очень много приходит на курсы людей и с глаукомой, и с катарактой. Я говорю, давай займёмся гимнастикой утренней, вечерней, побегаем, попрыгаем. Ведь хуже не будет. Здоровье восстановишь. Точно также и глаза. Глаза такие хилые, слабые, больные. Ну, давай поработаем. Осторожно начнём восстанавливать работоспособность глазодвигательных мышц.*

*- Какой-нибудь пример.*

- Пример - моя мама. У неё началась катаракта. Ну что делать? Наверное, придётся оперировать, а у мамы - диабет. Это тоже опасно. Тут я освоил эту методику. Онауженето, чточитать, даже расписаться немогла. Яприехал. «Мама, - говорю, - давай, срочно начинаем». Начала делать упражнения - начала видеть, читать, смотреть телевизор, писать. Ямогу много людей в пример привести. Причём, возраст не играет роли.

- А можно заниматься по этой системе тем, кто не посещает Ваши занятия, скажем, по книгам?

- Язнаютрёхчеловек, которые по книгам восстановили себе зрение. С другой стороны, мы же можем взять и накупить своим детям учебников и сиди они десять лет дома - занимайся по учебникам.

Так нет, мы хотим в школу, да к хорошему учителю.

Есть такое понятие, как коллективная психология. На третий день сосед видит на три строчки выше. А у него такие же были очки. А я что, хуже? Тут обмануть невозможно. Человек не видел, а теперь видит. Значит, система работает.

Болеетого, снимается не только зависимость от очков, но и зависимость от алкоголя, от наркотиков.

- Владимир Георгиевич, ещё два-три совета, что можно сделать со своими глазами.

- Здесь очень опасно давать советы. Есть заповедь врача: «Не навреди». Делать пальминг можно сколько угодно - это расслабление мышц глаз, можно моргать глазками, можно снять очки и ходить без очков. А вот, скажем, тренировать глаза, здесь уже опасно, можно подорвать мышцы. В литературе описаны упражнения для тренировки глаз и описаны предупреждения, что нельзя делать. Это довольно серьёзная наука.

- А так получается слишком просто - снял очки, нажал на какие-то кнопки и будь здоров.

- Ну, нет. Надо поработать и вот это, кстати, останавливает очень многих. Человек готов даже деньги заплатить, лишь бы ничего не делать. «Вы мне сделайте, чтобы я видел хорошо, и всё». Он вполне удовлетворится очками.

По нашей методике, человек всё-таки должен поработать над собой, над своим здоровьем, задуматься о своём образе жизни, встать на здоровый образ жизни. Здесь нужен труд.

- На самом деле это элементарно просто, если приучить себя также, как мы приучаем себя утром умываться.

- Конечно, это наша программа, наша установка.

Самое главное, я бы хотел, чтобы люди, у которых у самих есть проблемы с зрением, у детей проблемы с зрением, поняли, что ситуация не безнадежна, что есть выход, реальный выход.

Можно снять очки, можно восстановить зрение неизвестной всему миру методике Бейтса, а ещё лучше восстановить по методу Шичко - Бейтса. Это ещё более эффективный метод восстановления зрения, который, кстати, разработан в нашей стране, нашими учеными, в том числе и вашим покорным слугой.

- Мы говорили о том, что жить без очков можно и нужно, поэтому я беру свои очки и кулаком их...

Ведущий разбивает очки.

- Не волнуйтесь, у меня дома ещё одни есть.

Теперь поговорим об алкогольной зависимости.

- Психологизм, которым занимаюсь, стирает под сознанием людей ложные программы. В том числе, ложную программу употребления наркотиков, алкоголя, табака. Человек записывает себе новую программу, программу здорового образа жизни.

- Несколько слов о ложной программе.

- Человеку ложная программа на алкоголь закладывается ещё, наверное, в утробе матери, когда отец пьяны разговоры вводит. Ни один ребёнок не родился с сигаретой в зубах, ни один не родился с бутылкой под мышкой. Они рождаются трезвыми.

Что же видит ребёнок? Два зуба выросли, ну а на зубок гостей, родню, крестных пригласили. Бутылки на стол. Песни поют, пляшут. А он в колясочке сидит, он ходить не умеет, он говорить не умеет, но он всё понимает. Он понимает, что песни поют и пляшут с этих бутылок. Без них папа с мамой не поют, не пляшут. Тут по третьему стакану. Ух! Дальше - больше, сосед к отцу пришёл, сигарету в зубы - дым пускают и умные разговоры введут. Ребёнок думает: потому что умные, что дым сосут. Вырасту, тоже буду дым сосать. А потом телевизор включается в дело. В два-три года он уже потянулся за стаканом, а ему - мал ещё! Вот подрастёшь - будешь пить и курить. Эх, думает, ещё годика два, да как подрасту, да как запью, закурю.

У ребёнка в подсознании вдетство входит мощнейшая программа, что жизнь без алкоголя не жизнь, что это признак взрослости, самостоятельности и полноценности.

Я расскажу интересную историю, как в детский сад пришёл. У меня туда младшая дочка ходила. Я пришёл в старшую группу шестилеток. «Здравствуйте-здравствуйте, как живёте?». «Да нормально». «А во что у вас дети играют?». «Вот у нас утверждена программа с печатью». Я говорю: «В «праздник» у вас дети играют?».

**«Праздник»** - любимая детская игра, после каждого праздника дети играют в «праздник». Я говорю: «Давайте устроим игру в «праздник». Ради Бога! Дети встали, воспитательница в ладошки хлопнула: «Детки, играем в «праздник!».

Он тут же составил столы, расставил вокруг стульчики, расставил кегли в виде бутылок, кубики в виде стаканов, мячики, шарики. Тамада объявился. Открывают-наливают, тосты произносят! Да тосты такие, я заслушался: «За прекрасных дам, за вечную любовь, за успехи на производстве». Чокаются, пьют, ktorукавом занюхивает. Гулянка во всю ивановскую.

После третьего стакана мальчишки встали, начали изображать пьяных, друг на друга задираются, обиды какие-то вспоминать, в открытую матом материться.

Воспитательница хотела прекратить безобразие. Я её держу. Ну, чем-то кончится должен же праздник. Тут вмешались девчонки, начали забияк растаскивать, на себя верхом грузить, носить их наливаны, уговаривать. Праздник, понимаете?

У шестилетних детей в подсознании уже записано, что такое праздник. Вот она программа, откуда идёт!

У человека в сознании, в голове, в мозгу находится 15 миллиардов нервных клеток нейронов. Эти нейроны могут между собой образовывать различные нейронные связи. Услыхал «Владимир Георгиевич» - нейроны сработали, и ответил. Увидал маму. У меня в мозгу программа-как она выглядит. Несколько сот миллионов - мои профессиональные знания.

Есть ещё и отрицательные программы. Программа алкоголя, что в праздник надо пить. Первая рюмка укрепляет её. Потом пошло-поехало. Приобщение. Привычка. Потребность. Установка.

Шичко обнаружил, что если писать перед сном специальные дневники, можно начать себя записывать новую программу. Алкоголь-яд, алкоголь - гибель мне, моим детям, моей стране. Вовремя сформируется новая программа, которую он записал. Ночью снятся кошмары страшные, потому что идёт борьба. В конце концов, эта ложная программа человека разрушается, а новая программа утверждается. У него пропадает желание пить, курить, носить очки.

- Только непременно перед сном надо делать записи?

- Только перед сном. Есть состояние бодрствования и глубокого сна, а между ними есть ряд состояний, называемых в науке просонными.

Кстати, гипноз это одно из просонных состояний.

**Во время просонного состояния у человека отключается отдел коры головного мозга, и новая программа идёт сразу в подсознание. Это открытие Шичко.**

**Очень важную роль играет моторика письма. У нас один был человек, который печатал эти дневники. Ничего не получилось. Надо выводить буквы. Когда человек пишет какую-то информацию, у него задействованы мощнейшие каналы восприятия. Рука-человеческий орган, вышедший из мозга, настолько она сильно представлена в мозгу. Руками люди делают какие-то вещи! Это тончайшие движения. Мозг управляет и развивает руки - вот почему детей надо приобщать к мелкому ручному труду.**

**Итак. Основа нашей программы:**

- 1. Я спокойный, уверенный в себе человек.**
- 2. Я умею расслабиться во время отдыха и при работе.**
- 3. Я стремлюсь к восстановлению своего здоровья и зрения.**
- 4. Я навсегда разрушу алкогольную, табачную программы.**
- 5. Алкоголь, табак, очки - это моё плохое самочувствие и зрение, болезни и ранняя старость.**
- 6. Трезвость, раздельное питание, расслабление и упражнение глаз - это моя молодость, красота, здоровье, отличное зрение и жизнь.**
- 7. Мои глаза становятся лучистыми, ясными, зоркими, чистыми.**
- 8. Я часто моргаю и закрываю глаза.**
- 9. Солнце и естественный свет - друзья моих глаз.**
- 10. Я навсегда прекращаю травить себя алкоголем, табачным дымом и носить очки.**
- 11. Моё здоровье укрепится, моё зрение восстановится.**
- 12. Впереди меня прекрасная, трезвая жизнь и отличное зрение.**

**ЖИЗНЬ!!! ЗРЕНИЕ!!! ЖИЗНЬ!!!**

**ГЕННАДИЙ МАРКОВ**  
**«ЯЗЫК КЛЕТОК»**



*Ваптека города появилась новинка-фитококтейли «Любительский» и «Бальзам Маркова», разработанные, как сказано в аннотации, на основе научного открытия.*

*Что это за открытие?*

*Я решил во что бы то ни стало встретиться с автором открытия, физиком из Института неорганической химии Сибирского отделения Российской академии наук Геннадием Александровичем Марковым. Предварительно узнал, что он научился распознавать язык клеток и с помощью специальных приборов врасшифровывать и передавать другим клеткам информацию.*

*Вопрос, как на основе этого открытия был разработан метод лечения, позволяющий избавиться от различных заболеваний.*

*Встреча состоялась в Новосибирске, в обычной общественной бане - там у Маркова находится лаборатория. Первым делом я спросил:*

*- Это же тайна за семью печатями?*

*- На самом деле так. Эти работы были закрыты и не только у нас, а вообще в мире. В этом направлении много людей работало, в том числе много физиков-лауреатов Нобелевских премий. Но реально никому не удалось разработать методы управления наследственностью. Много было людей, но результатов мало.*

*- Цзян Каньчжень тоже в этой области работал?*

- Он с помощью СВЧ излучения информацию от утиноного яйца частично передавал на куриное. Курица получалась с утиным клювом и перепонками на лапах.

Я же ставил задачей научиться по заранее заданной программе управлять наследственностью так, как желаешь. Например, берём пшеницу безостую, обрабатываем в течение минуты, высаживаем - получаем остистую пшеницу и плюс ещё урожайность в пять-шесть раз выше.

- Цзян такие же опыты проводил.

- Да, но он брал, допустим, кукурузу и информацию кукурузы переносил на пшеницу.

Здесь же на компьютер набирается конкретная программа того, что вы хотите сделать с этой пшеницей. Например, из двухрядной хотите сделать шестирядную. Вы выбираете программу, прокручиваете через специальный синтезатор, через кодирование, декодирование. Всё это записывается на магнитофонную плёнку, а затем воспроизводится через специальные усилители на излучатель.

Носителем информации могут быть любые физические поля.

- Надо же язык знать.

- Вот мы с вами разговариваем с помощью слов, а слова состоят из букв. Также клетки могут обмениваться информацией с помощью мутагенных кодов. Мутагенные коды представляют собой те же слова, набранные из отдельных сигналов, идущих по времени по определённом алгоритму. В каждом слое сигналы имеют определённую структуру.

- Язык у всех клеток одинаков?

- На самом деле язык одинаковый.

- Вот мы говорим кто на русском, кто на китайском...

- Мы не понимаем друг друга, а они понимают. Но только там есть несколько уровней. Они понимают, если ты с ними разговариваешь на уровне физиологии, когда наследственных изменений не происходит. Они как дворники, понимают на своём языке.

- Мат сказал и всё понятно.

- Словом «дворник» определяется крутизна переднего фронта.

- Это как начало азбуки. Буква «А»?

- Да. Основной структурной единицей является передний фронт. А дальше мы эту структуру можем вырисовывать, как угодно, и она же будет восприниматься на наследственном уровне или на физиологическом.

Это новый подход к управлению наследственностью при помощи физических мутагенных излучений.

Мутагены позволяют воздействовать на структуры организма целенаправленно.

Можно случайно добиться изменения наследственных структур.

- Как это делают?

- Облучают массу клеток. Потом из них выбирают те, какие промутировали.

Здесь же стояла задача другого характера - научиться управлять наследственностью и структурами любого организма, независимо, растение это или человек, одноклеточное или любое животное.

- В клетке записана определённая программа, а теперь, оказывается, можно взять резиночку, стереть то, что было и записать другое?

- Да. Если мы с вами заранее договоримся, что вы по моей просьбе будете выполнять определённое задание, вы будете его выполнять?

- Если договоримся, то да.

- Точно так же с растениями и любой клеткой можно договориться. Если передаю ей информацию, то она обязана её принимать. Хочет она или нет, она обязана принимать: клетка воспринимает эту информацию неосознанно. Когда идут физиологические изменения, она может принимать осознанно. На наследственном уровне, информация идёт независимо от сознания. Я говорю «сознание», потому что у клетки есть сознание. Если нет клеток мозга, о каком сознании может идти речь.

Так вот, у них на подсознательном уровне заложена восприимчивость всей информации, причём она идёт с некоторой самокорректировкой.

- Надо отмычку иметь.

- Да. Клетка сама дополняет те бороздки, которых нет. Иногда достаточно просто дать одной ключевой мутагенный код, который заставляет изменить всю наследственную структуру скачкообразно. На секунду долю секунды включить сигнал и он сразу же переделает организм. Одно животное превратит в другое.

- Сказки про превращения человека в волка реальность?

- Да. Мы из плоских улиток делали винтообразных.

- Выходит, что мамонты погибли не от холода.

- Животные могут погибать независимо от того, похолодало или нет. За один год не могло произойти такое похолодание, чтобы мамонты не успели уйти и все погибли в одном регионе. Часто из космоса идут такие сигналы, которые могут инициировать гибель или рост.

**Допустим, дан сигнал из космоса, утром приходишь и видишь: корневая система у растения, выращенного при помощи мутагенных кодов, выросла до полметра за ночь. Но, с другой стороны, точно также растение или животное могут погибнуть. Послал сигнал на гибель, и они все погибли. В этом-то и опасность.**

**- Что это за сигнал из космоса?**

**- Эти сигналы не электромагнитного происхождения. Они нейтральные. Их надо ещё научиться ловить. Клетки как раз ловят эти сигналы. Курица сидит на яйцах и своим языком как бы стимулирует цыплят, чтобы они вышли из яиц все одновременно. Сейчас научились электромагнитным действием то же стимулировать, чтобы они развивались одновременно.**

**Этот язык и есть тот язык, который близок языку клеток. Когда дрозд кричит, он влияет на окружающую среду. Он может своим криком стимулировать, лечить растения. Точно также может лечить заболевания своих птенцов.**

**Мы можем передавать информацию при помощи света, звуковой волны, электромагнитного поля так далее. Неважно, какой носитель. Все энергии равны. Важно, что мы заложили.**

**- Как клетки обмениваются информацией?**

**- Клетки обмениваются электрическими сигналами. Но на уровне электромагнитного излучения обмен информации энергетически невыгоден. По вакууму звуковые волны идут гораздо проще. Для того, чтобы они шли, природа научилась трясти этот вакуум, а вот люди не умеют.**

**Мы все в вакууме находимся. Вакуум не пустой. Исходя из этого, если он не пустой, то почему бы его не потрясти? Трудно, но в принципе можно.**

**Можно создать такие электромагнитные системы, которые позволяют трясти вакуум. Мы делаем напряжение в вакууме и задаём эту тряску.**

**Видели, как лягушка издаёт звуки в воде? Она делает это всё своим телом, она надувается, то уменьшается. Клетки могут точно так же делать - издавать информационные сигналы и принимать.**

**Длительное время не могли понять, каким же образом клетки, разделённые экраном, передают друг другу информацию. Есть такие работы, когда цветок помещают в металлическую бомбу, потом в другой комнате лягушку бросают в горячую воду, и цветок реагирует на смерть лягушки. Не обязательно лягушку бросать, можно взять стакан тех же инфузорий-туфельек. Пустить химический реактив. Происходит мгновенная гибель большого количества инфузорий-туфельек.**

Если в этот момент близко находится это гостакана, то руки сводят судороги. Причём, если измерить электромагнитные поля, то никаких электромагнитных полей нет. А руки сводит. Это идёт сигнал «крик бедствия», но его природа далеко не электромагнитная.

Как я разгадал язык клеток?

Я брал большую группу клеток, когда они одновременно погибают, то дают структуру сигналов своего языка. Я на руку надевал магнитную катушку, и, когда руки сводят судороги, появляются сигналы биотоков в руке, а катушка снимает сигналы с этих биотоков. Простое оборудование. Затем через синтезаторь делает электромагнитные сигналы, передаёт клеткам, и они воспринимают их. Всё делается просто, хотя, сточки зрения классической физики, сложно, а реально - просто.

- С чего это всё начиналось?

- Сначала шло длительное наблюдение за природой при помощи микроскопов и аквариумов.

- Вы пришли к языку клеток в результате озарения?

- Как Менделеев увидел в сне таблицу? Нет. Эта работа идёт уже 35 лет. Это не озарение.

Информация лежит в окружающей среде, важно научиться просто видеть её. Для этого надо, чтобы тебя в голове постоянно стоял вопрос: что ты ищешь?

У меня очень много пионерных изобретений, более 100 научных работ. Сверхпроводимость - очень давняя работа. До сверхпроводимости я занимался общей теорией развития мира. Когда её сформулировал, перешёл на другие тематики. Я копал самые глубокие законы, и на основании их мне пришлось посмотреть на мир и говорить: «Ребята, вы не так делаете, надо вот так!».

Была решена проблема нанесения металлов на металлы при помощи гальвано-дуговой технологии. Одновременно ставился вопрос о создании общей теории развития мира. Всё шло одновременно. И создание искусственного алмаза в мягких условиях. Всё шло параллельно. Я создал сверхпроводимость в металле, точнее называть квазисверхпроводимость, иначе учёные не воспринимают.

- Общая теория развития мира у Вас изложена?

- Да. Изложена и зарегистрирована у нотариуса, и лежит у меня 30 лет. Если есть теория, на основании которой решены многие направления в науке, то от этой теории отказываться бессмысленно, стоит прислушаться!

- Как Вы решились на такой шаг, как лечение человека?

*- Это произошло жестоко. Это было лет 10 назад. Была статья в «Правде» о четырёх барьерах, которые я взял. Меня, в частности, спросили: «Как убрать онкологию у человека?».*

*Я взял и рассказал, как мы с помощью магнитного излучателя злокачественную опухоль переделали в доброкачественную. «Если ты доброкачественная, приказывали мы, - возьми и растапись». Она растаётся, причём управляемо.*



*- Хотите расскажу одну поучительную историю?*

*- Хочу. Я всегда хочу.*

*- Была у меня экспериментальная кассета. На одной стороне была записана информация на удаление опухоли, а на другой - на рост. Одна пациентка очень просила о помощи. Я поставил кассету. Поставил и говорю: «Когда закончится, перемотаете обратно и всё». Им, видно, интересно было узнать, а что там. Сеанс был 15 минут. Опухоль выросла вдвое. Паника. Вызвали меня. Я пришёл, поставил на оборот. Потом ещё несколько раз проиграл. Опухоли, они живые организмы, их нельзя давить насильно, просто надо нужную информацию дать.*

*- Можно словами их уговорить?*

*- Человеческим голосом сложнее, а через прибор просто.*

*Тогда у нас были только приборы и лечили мы приборами. Есть пациенты, которые уже более 10 лет, как вылечились, и до сих пор живы и здоровы. После этих публикаций начали мы заниматься онкологией. Столкнулись с проблемой: не все же онкобольные могут поехать в Новосибирск. Много было обращений.*

Тогда встал вопрос, каким образом можно помочь больным дома, чтобы они не приезжали в Новосибирск. Был разработан новый принцип: информацию можно закладывать просто в продукт питания.

Был придуман особый сиропообразный продукт, наподобие сиропа шиповника. Он состоит из трав, мёда, минеральных солей и сахара. Такой сиропообразный продукт может хранить в себе очень много информации. Отправляешь пациенту, он пьёт дома этот продукт и лечится от любого заболевания.

Приборы сделать сложно, а произвести большое количество такого продукта несложно. Теперь мы стали лечить пациентов при помощи фитококтейля.

- Почему назвали фитококтейль «Любительский»?

- Название такое мы дали потому, что он солёного вкуса, на любителя. Если дать хорошо его название и хороший вкус, начнут много пить его, а это очень активная биологическая добавка. Достаточно одной чайной ложки, чтобы запустить иммунную систему на восстановление. Если много выпить, можно запустить иммунную систему скачком. Это очень тяжело переносится. Назвали «Любительский», чтобы не все сразу бросились пить. Сладко- солёного коктейля много не выпьешь.

- Как официальная медицина относится к Вашему открытию?

- Раньше относилась скептически. Сейчас нормально. Получили разрешение Минздрава на фитококтейли или лицензионно разрешение на медицинскую деятельность, в том числе на онкологическую. Единственное условие Минздрава, чтобы мы помогали онкобольным только 3-4 стадии.

- На тебе, боже, что нам негоже?

- Мы и берём тех больных, кому медицина отказала.

Медицина лечит селективно. Болит печень - лечим печень, лёгкие - лечим лёгкие и так далее. Нужно сначала выявить, что болит. Наши приборы выявляют моментально, что болит, какие ткани, где осто заболевания.

- Что будет, если начать пить иммунокорректор?

- Повышается иммунная система. Лечатся воспалительные процессы, множество хронических заболеваний: артриты, радикулиты, остеохондрозы. Тромбофлебиты лечатся биокорректором. Человек при помощи фитококтейля может держать себя в тонусе, он меньше болеет, он более вынослив, он не боится химии. Много народа живёт в зонах, где есть естественная радиоактивность.

*Если бы людей поить коктейлем, не было бы онкологии. При гриппе любой стадии полбутылки выпиваешь и всё - ты здоров.*

*Мне некогда всё это записать на бумаге. Всё время находимся в динамике спасения людей. Приходится постепенно делать приборы, которые бы заменили меня.*

*- Какие приборы?*

*- Можно создать прибор стакой длиной волны, что можно прожечь больные бронхи или слизистую кишечника, при этом не затронув здоровые. Можно загореть, сидя в костюме за широкой спинкой кресла.*

*- Вы в школе были отличником?*

*- Не был отличником. В пятом классе на второй год оставался.*

*- Что Вы говорите?! А меня на осень оставляли.*

*- Вы помните своё первое изобретение?*

*- Помню. Создал микрореле для электроники, размеры которого 20 на 100 микрон. Это два человеческих волоса.*

*- Откуда у Вас тяга к изобретательству?*

*- До семнадцати лет я был художником. Рисовал разные портреты по заказу. Где-то картина «Охота на львов» сохранилась. Красок тогда не было, поэтому я брал глину, растирал её на олифе.*

*Закончил семь классов и уехал в Ташкент, чтобы поступить в художественное училище, но не поступил и там устроился на работу. Перед тем, как ехать в Ташкент, мы с одноклассниками решили сделать реактивный самолёт. Поехали, сняли оборудование, начали делать реактивный двигатель. Сделали ангар большой. Начали делать реактивный двигатель. Но не успели. Разъехались.*

*- Друзей у Вас много было?*

*- В школьное время было много друзей, а потом как-то замкнулся.*

*Сейчас, в основном, коллеги.*

*- Замкнулись из-за работы?*

*- Да. Начал заниматься изобретательством.*

*- А чем занимались?*

*- Проще сказать, чем не занимался. Это история, русский язык, литература, математика. Математику я специально не изучал, потому что математика - это аппарат, который может увлечь, увести в глубь без выхода материального.*

*Я взял за исходное логику. Всё, что логично, то реально, его можно воплотить в жизнь. А то, что нелогично - абсурдно.*

*Сколько мытарств было, чтобы зерно одного вида превратить в другое. В своё время мы отдавали свою установку куда для испытания в Зеленоград, во Всесоюзный институт зерна.*

За одну минуту обработали зерно, потом высеяли, собрали. Урожайность увеличивается по мере нашей обработки в пять-шесть раз.

- Выходит, Лысенко был прав?

- Он был прав. Но официальная наука говорила о том, что нельзя подействовать разгвором на организм, чтобы он взял и изменил свою наследственность.

К примеру, улитки прожили миллионы лет и не изменились. А мы на десятую долю секунды сигнал дали и всё - катушечная улитка переходит в винтовую.

- Так можно и Змея Горыныча с тремя головами сделать?

- Да.

- С одной стороны сказки, а с другой - это всё реально.

Мы проводили эксперименты с рыбами гуппи. Когда они погибали, то не определишь, то ли она полгода назад погибла, то ли сейчас. Можно сделать рыбу, чтобы она не погибала, то есть, погибая, не погибала. Это также, как брусника или клюква, она в сахарном сиропе может стоять всю зиму. У неё свой консервант нарабатывается. Точно также можно сделать, что животное будет расти, нарабатывать свой консервант и всё время находится в консервированном состоянии. Не надо холодильников.

Можно действительно сделать жизнь в виде сказки.

- Какую сказку Вы ещё не разгадали?

- Иду к этой сказке. Это возврат назад. Был старый - стал молодой.

На улитку меня это всё получалось. Её родственники много поколений уже прошли, а она всё ещё молодая. Можно было пролить срок жизни во много раз.

- Вот тебе и доктор Фауст!

- С помощью этих методов можно управлять, замедлять старение. У нас одна пациентка, которая ела фитококтейль, вылечилась от онкологии и на 15 лет помолодела. Недавно у неё был юбилей, так однокурсницы обходили её стороной, не узнавали. Получается, что на уровне сказок.

Проблему питания можно решить. Если перейти на новый способ обработки продуктов питания, то можно ещё три Китая прокормить теми же продуктами, которые мы едим.

- Успеете всё сделать?

- Если дубадам, значит, всё пропало. Многие работы не записаны и никому не переданы. Даже если передам, то никто с места не сдвинется, пока не поймёт идеологию, а её нельзя передать за пять минут, из месяца, и за год. Нужно, чтобы люди готовы были воспринять.

**Если пытаться насильно ввести эту идеологию - они могут выучить, но никогда сами на эту волну не попадут.**

**Как вспомнишь, работы столько много, а я уже старый, и получается абсурд. Цельми рабочими днями надо сидеть и записывать, записывать, записывать...**

**Надо и научной работой заниматься, но идут пациенты, один другого тяжелее и каждого надо принять, домой позвонить.**

**Получается, что надо омолодить себя в первую очередь, иначе не успею омолодить других.**

**- Мы на очереди.**

**- Если бы правительство было разумное, у нас можно было сделать великие дела.**

**«СКАЗ О ТОМ, КАК Я ХОДИЛ В ГОСТИ  
К ИМПЕРАТОРУ НИКОЛАЮ III»**



*Ведуший: Когда мне сказали, что есть возможность встретиться с императором Николаем III, я, как и многие из вас, засомневался. Какой царь? Известно, что вся царская семья была расстреляна в Екатеринбурге в 1918 году.*

*Если предположить, что кто-то остался жив? Вероятнее всего, это мог быть царевич Алексей. Почему?*

*Во-первых, до сих пор не удалось идентифицировать останки царевича Алексея и одной из царевен, хотя экспертизу проводили не только наши, но и группы экспертов из полиции Нью-Йорка.*

*Во-вторых, есть заверенные свидетельства подполковника КГБ в отставке Новосёлова, где он описывает, как в 1978 году Андропов поручил ему найти наследника царского престола. Он выполнил задание, нашёл наследника. Им оказался некий Николай Николаевич Дальский. Между прочим, наследником царского престола интересовался не только Андропов, но и Сталин. Почитайте книгу Серго Берия.*

*Получается почти невероятная ситуация: человек, к которому я иду в гости, мог быть сыном цесаревича Алексея, а следовательно, внуком Николая II.*

*Я не буду ничего доказывать или опровергать. Я честно, откровенно расскажу, что удалось увидеть, и то, что удалось снять.*

*В один из пасмурных московских дней князь Александр Васильевич Орбелиани согласился сопроводить нас к императору. В дворе улицы Пятницкой, под вывеской «Академия Нового мышления», находится резиденция царя. Между прочим, царя представлял просто-по фильму «Иван Васильевич меняет профессию».*

*- Очень рад познакомиться. Здравствуйте. Царь. Очень приятно. Царь. Прошу вас к нашему столу!*

*Первое, что я увидел в кабинете - большой портрет императора. Затем появился сам Николай Алексеевич. Бравый морской офицер, в мундире с погонами адмирала, с вензелем Николай III, с орденом Андрея Первозванного и значком движения «Наш дом Россия».*



*Предупредив, что он торопится на встречу с генералами, император попросил долго не задерживать.*

*- Меня интересует история цесаревича Алексея.*

*- Его вывезли из монастыря монахи и поместили его в начале в один из монастырей Суздаля. Потом перевезли его в Саратовскую губернию. Там он был определён в многодетную семью верующих, православных людей, подготовленных к данному событию. Один из детей, конкретно Николай, ещё в возрасте 7 лет скончался, и по его метрикам Алексей Николаевич был определён как Николай. Под этой легендой они дважды меняли фамилию, потом ещё раз в советское время, уже после Великой Отечественной войны.*

*Несмотря на светящуюся жизнь, которую ему создавала обстановка, он сумел закончить сельскохозяйственный институт.*

**Защитился как кандидат сельскохозяйственных наук. Воевал. Во время войны, слава Богу, у него была всего лишь одна контузия. Дошёл до Берлина. Воевал во второй войне с Японией и в 1946 году возвратился. Сохранилась уникальная фотография. На ней наша семья, кроме матушки Антонины Александровны. На его коленях у отца сизуя. Это был 1946 год.**



**- В июле 1918 года Совет безопасности императорского двора и православной церкви провели операцию по спасению наследника престола цесаревича Алексея. За несколько часов двор расстрелял цесаревича, был вывезен из Ипатьевского дома. Тщательное изучение источников показывает, что это было возможно. Вот что пишет в своих воспоминаниях Яков Юровский, человек, руководивший расстрелом: «В часову увез мальчика, поварёнка Сетнева, что очень беспокоило Романова и их людей». Чего ради им было беспокоиться? И далее «... за поварёнка в место деда пришёл православный монах. Мальчик, ровесник цесаревича, взял свой сундучок и его отвели в батальон охраны, где он долго и сильно кричал».**

**В дальнейшем, как сказал император, цесаревича приняла на воспитание большая православная семья Дальских. Так цесаревич стал Николаем Николаевичем Дальским. Ещё что интересно, отец Николая III воевал, дошёл до Берлина, имел боевые награды, но носил только одну медаль за победу над Берлином. Ещё до войны он женился, у него было двое детей, Юлия и Николай.**

*Как завешал отец, Николай в пятьдесят лет сообщил людям, что он на самом деле наследник российского престола.*

*Попросьбе императора беседа была прервана — приехал митрополит. А мне этого и надо было. Между прочим, снимая эту встречу, я не мог отделаться от мысли, что это съёмки какого-то игрового фильма из царской жизни прошлых лет.*



*После ухода митрополита я успел задать ещё один вопрос Николаю Алексеевичу. Как он стал царём?*

*- 19 декабря 1996 года я официально вступил на престол. Правительство было ешё до коронации. Она находится в Санкт-Петербурге. Правительство состоит из людей, которые являются родственниками царских министров. В том числе, министр внутренних дел Протопопов. Правительство было сформировано в 1993 году. 2 августа закончился трёхлетний срок блюстительства престола российского. В 1996 году, 19 декабря, в столетие Николая Александровича, что очень уникально, именно через столет произошло коронация его внука.*

*Коронация проходила в Богоявленском соборе. Для того, чтобы короноваться по православному обычаю, необходимо, чтобы в этом участвовали православные священники. Два митрополита и один архиепископ из трёх разных церквей принимали участие в коронации. Всё произошло по канонам православия.*

*Трое священников Киевской патриархии короновали и помазали на царство Николая III и его супругу Наталью Евгеньевну.*

## Коронация Николая III



Когда смотрел на эту фотографию, в память всплыла кинохроника коронация Николая II столетием назад. Это были кадры, в которых появляется царь. В конце церемонии он появился на крыльце собора в короне весом 9 фунтов, которая была сделана ещё для Екатерины Великой. Все колокола в Москве звонили. Жена Николая II Александра писала своей сестре:

*«Я никогда не видела ничего подобного. Я чувствовала, что близка к Богу. Это было мистическое предназначение. Я, наконец, стала царицей».*

*Нынешняя государыня-императрица Наталья Евгеньевна-из рода Мусиных-Пушкиных.*

*- Справедливость восстанавливать в наше время очень трудно.*

*Святая Русь для всех как мать:*

*Жалеет, любит и ругает*

*Россию надо понимать,*

*От потрясений сберегая.*

*Взорвётся сердце - нет Земли,*

*Россия - сердце всей планеты.*

*Её - страдалицу - спаси,*

*А жизнь мою возьми за это!*

*О, Русь многострадальная моя!*

*О, мой народ доверчивый, любимый!*

*Ты - сильный, волевой, неистребимый!*

*Хочу тебя великим видеть я!*

*- Чьи это стихи?*

- Это мои стихи. Их знает вся Россия, не знаете только вы.  
 - Ой, какой я грешный!  
 - Ничего, бывает.  
 - Скажите, почётно быть женой царя?  
 - Не будь такого прессинга со стороны тёмных сил, может быть это было бы прекрасно. Нам не дадут трудиться, мы постоянно в борьбе. Нас уничтожают зато, что мы стали поперёк горлатем, кто хочет уничтожить Россию. Подумайте над этим.



*Не знаю, чем заслужил доверие, но царь Николай III неожиданно пригласил меня поехать с ним на встречу с генералами.*

*Кто откажется? Тем более, у меня ещё было к нему много вопросов.*

*Из разговора с Натальей Евгеньевной я уже знал, что Николай Алексеевич собирался стать музыкантом, но жизнь сложилась иначе. Призванный в армию во время Карибского кризиса, он навсегда решил остаться военным моряком. Вот откуда эта форма. Тайну своего происхождения Алексей Николаевич раскрыв сыну во время поездки в Царское Село, когда тот учился во втором классе.*

*Как завещал отец, Великий князь Николай Алексеевич Романов-Дальский открылся миру в 50 лет.*

*В машине царь сел за руль.*

*- Почему вы сами за рулём? У вас водителя нет?*

*- Есть. Он ездить не умеет.*

*Интересна такая деталь. Император Николай III - доктор экономических наук.*

*Ещё узнал от него, что русскому народу досихпор не вернули около 500 тонн золота.*

*- Очень много у нас золота по всему миру разбросано.*

*- А наша царская казна, она цела?*

*- Её разворовали. Даже Алмазный фонд тот неполный. Разворовано много.*

*- У нас есть какое-то право на наше золото?*

*- Конечно. Всё есть. Но вы поймите, уголовное государство, оно порождает уголовное метод воздействия. Снимнадо очень осторожным быть. Успеем. Всё возьмётся. Если бы народ сейчас спросил. Но народ молчит. Можно уже сейчас было многое извлечь из финансов.*

*- Взять и раздать!*

*- Как раздать? Нет, это не раздается. Уже есть план определённый. Вместо аучеров, которыми обманули людей, ввести спецсчета. Причём, спецсчета имеют возможность иметь предприятия.*

*- У вас же, наверное, при правительстве есть какой-нибудь свой институт экономический, который рассчитывает все планы?*

*- Все экономические планы, не востребованные в правительстве, сейчас находятся у нас. Эта программа выведет Россию из тупика экономического. Всё есть.*

*- Положительный эффект можно ожидать от выхода России из тупика или уже всё безнадежно?*

*- Нет, почему, пока ещё не безнадежно.*

*- А какой выход?*

*- Выход в сохранении всех форм собственности: кооперативной, личной, государственной. Приоритет никаким формам собственности не давать. Все экономические программы, они не только обкатаны, они уже опробованы. Начинается всё с власти. Возьмите историю всю, посмотрите. Власть очень многим мешает. Народ он всегда народ. Что при Сталине - народ, что при Брежнев - народ. Народ-то не изменился.*

*- Опять, как мы в учебниках истории учили, надежда на хорошего царя?*

*- Только. Очень много зависит от личности, конкретной личности. Сейчас мы находим Россию растерзанной, уничтоженной. Россию, которая сейчас практически потеряла самостоятельность. Коронация внука Николая II возлагает большие надежды на спасение России, превращение её в богатую, мощную, великую державу без притеснения прав граждан.*

**Единственно, кто может пострадать от этого, это только те, кто грубо нарушил законы России.**

**- Живёте-то вы как? У вас дача есть?**

**- Нету нас ничего, никакой дачи. Мы живём скромно, очень скромно, как и вся семья Николая II жила. В семье даже недоедали. В царской семье недоедали! Несмотря на всё супербогатство воспитывали себя в очень жёстком режиме. Спали на очень жёстких кроватях. Николай Александрович себе ничего не позволял.**

**Александр III, его отец, тоже не позволял никаких излишеств. Самая скромная монаршая семья мира.**

**Уже поздно ее узнал, что число претендентов на престол огромно. Около 90 человек.**

**Зарзговором незаметно подъехали к зданию института марксизма-ленинизма, где проходил после официальной части генеральский банкет. Вспомнил кино.**



**«Вот вы говорите, царь, царь... А вы думаете, Марья Васильевна, нам, царям, легко? Даничего подобного. Обывательски еразговорчики. У всех трудящихся два дня выходных, а мы работаем без выходных. Рабочий день у нас ненормированный. Закусывайте, Марья Васильевна, всё оплачено! Если хотите знать, нам, царям, завредность надо молоко бесплатно давать. Журнал «Здоровье» так прямо и указывает. Нервные клетки не восстанавливаются...»**

**Ночью после банкета мы ехали обратно. На перекрёстке проспекта Мира образовалась автомобильная пробка. Николай Алексеевич включил в кабине свет. Милиционер, видимо, узнал его, отдал честь и пропустил нас вне очереди.**

*Я спросил у царя:*

*- А часто вас снимает телевидение?*

*- Я бы не сказал, что вообще не снимают. Дело в том, что там сейчас поставили тех людей, которые не хотят, чтобы съёмки прошли. Тем материалы, которые снял журнал «Человек и закон», самую ерунду показали. Скажем, там «Времечко» пытается снимать. Они мне не нужны даром. Я вообще не хочу, чтобы они даже снимали.*

*Россию давно уже продали и поставили «подключ» американцам. Они стопроцентные хозяева России и не скрывают этого. Всё для того, чтобы удержаться у власти жалкой кукле обманщиков. Они рассчитывают, что они будут жить вечно. Они кого угодно могут пустить в эфир, только не меня. Один раз у меня был радиоэфир светом по телефону. Их настолько это взбудоражило, что после вообще никогда никакого эфира не давали.*

*Известно, что царь Николай II отрёкся от престола в пользу брата Михаила. Но это не совсем точная информация. Во-первых, Михаил отказался принять престол. Во-вторых, по законам Российской империи, царь не имел права передавать престол брату, если есть сын. Нельзя было отречься от сына. И в-третьих, есть телеграмма Николая II, где дословно сказано:*

*«Во имя блага, спокойствия и спасения горячо любимой Родины, я готов отречься от престола в пользу моего сына. Прошу служить ему верно и нелицемерно. Николай II».*

*Получается, что правление династии Романовых не прекращалось в России ни на минуту.*

*Что же ждёт Россию в будущем?*

*Поживём - увидим!*

## ДВА СЛОВА В КОНЦЕ

Самое удивительное случается тогда, когда человек выходит за рамки установленных им же правил. Возьмите любого героя передачи «Шаг за горизонт»: Виктора Плыкина или Евгения Аверьянова, Ирину Гордиенко или даже царя Николая Алексеевича - все они нарушали привычные для нас законы поведения.

Когда мы осознаем, что есть ещё что-то «разумное, доброе, вечное», снимем с себя забетонированный покров сомнения и неверия, тогда, может быть, и откроются забытые знания о нас самих, тогда найдём ответы на вечные вопросы: кто ты, зачем ты здесь, что такое жизнь, что такое любовь, на каком языке говорят клетки, что такое разум и так далее.

Для этого всего лишь надо прислушаться к той внутренней информации, которая проходит через тебя.

«Познай самого себя и ты познаешь Вселенную», - написали древние греки на фронтоне дельфийского храма. Стого времени человек преуспел в создании разных технических средств, но почти ничего не достиг в познании самого себя и тем более Вселенной. Призыв древних так и остался тайной.

Как же познать самого себя? Смею дать совет.

Стройте свой мир таким, каким Вы его себе представляете. Никто Вам не указ: «не бог, не царь и не герой, добьёмся мы освобождения свою собственную рукой».

Учитесь чувствовать Природу и соблюдать её законы.

Старайтесь каждый день хоть на один шаг продвинуться вперёд в поисках самого себя по схеме: Мысль - Ощущение - Действие.

Решили полететь. Ощутили полёт. Полетели.

Любая мечта может стать реальностью.

Учиться надо, но не надо верить всему безоговорочно.

Знаете, почему хорошо писать книжки? Отвечаю. Можно безответственно давать «дурацкие» советы, которые сам не выполняешь.

Долго думал, какими словами закончить эти записки съёмщика. Думал, думал, так ничего и не придумал.

Будьте счастливыми и свободными.

## **ОГЛАВЛЕНИЕ**

<b>СЪЁМШИК.....</b>	<b>5</b>
<b>Приложение к книжке «Съёмщик» .....</b>	<b>102</b>
<b>ШАГ ЗА ГОРИЗОНТ.....</b>	<b>155</b>
<b>Приложение к книжке «Шаг за горизонт» ..</b>	<b>244</b>
<b>Два слова в конце .....</b>	<b>318</b>

*Светлаков Юрий Яковлевич*

**СЪЕМЩИК**

**ШАГ ЗА ГОРИЗОНТ**

*Художник В.П.Кравчук  
Корректор Л.Н.Мельник  
Компьютерный набор  
Е.Ю.Светлакова, А.В.Критчев*

*Подписано к печати 3.07.2000. Формат 60x84 1/16  
Бумага офсетная. Печать офсетная. Гарнитура Text Book C.  
Усл. печ. л. 30.24. Уч. изд. Л. 20.39.  
Тираж 1500. Заказ 1493.*

*Союз писателей Кузбасса  
Кемеровский полиграфкомбинат  
ЛР №010312 от 20.04.94 г.*

*Адрес: 650098, г. Кемерово, ул. Ноградская, 5*